

# Catálogo de productos Intermatic

Controles de iluminación | Protección contra sobretensiones | Cubiertas resistentes a la intemperie |  
Soluciones para piscinas y spas | Temporizadores | Soluciones de HVAC/R | Fotocontroles



[Intermatic.com](http://Intermatic.com)

**INTERMATIC®**



# Construido para resistir la prueba del tiempo

Durante más de un siglo, Intermatic ha construido una reputación duradera por su calidad, innovación y servicio. Estamos orgullosos de que los contratistas de todo el mundo confíen en nosotros para ofrecer soluciones de control de energía e iluminación confiables y fáciles de instalar que resisten la prueba del tiempo.

Desde interruptores de tiempo mecánicos básicos y controles para piscinas y spas hasta controles de iluminación comerciales robustos, nuestra línea de productos ha evolucionado para satisfacer las muchas necesidades únicas de nuestros clientes. En la actualidad, encontrará soluciones de Intermatic en una amplia variedad de aplicaciones residenciales, comerciales, industriales y de servicios públicos, así como integradas en innumerables soluciones OEM.

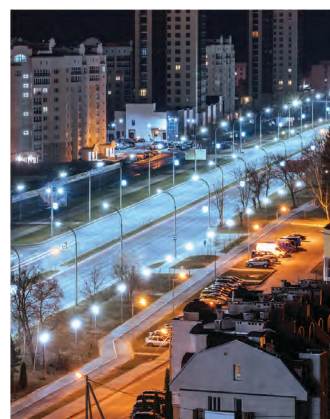

**Residencial:** Nuestra cartera de productos versátil ofrece a los propietarios comodidad, ahorro de energía y seguridad. Estamos orgullosos de ser líderes en la industria dentro de las categorías de protección contra sobretensiones y cubiertas de receptáculos para exteriores.

**Comercial:** Brindamos soluciones de vanguardia que se alinean con los códigos de energía y construcción al tiempo que mejoran la comodidad de los ocupantes. Nuestros productos enfocados en contratistas ofrecen una instalación simple, poco mantenimiento y fácil escalabilidad.

**Industrial:** Además de los controles de temporizador electrónicos avanzados que se utilizan con frecuencia en aplicaciones industriales, nos especializamos en protección contra sobretensiones de grado industrial, así como en controles de maquinaria y bombas.

**Servicio público:** Nuestras soluciones duraderas de servicios públicos conectan comunidades a lo largo y ancho del mundo. Somos el líder de la industria en controles de iluminación exterior y estamos influyendo en el impulso de la conversión a fotocontroles electrónicos en todo el mundo.

## Una tradición de excelencia en la fabricación

Desde nuestros humildes comienzos en 1891 en adelante, hemos aceptado nuevos desafíos y buscado formas de impulsar la industria. Nuestra larga tradición de excelencia en la fabricación es la base de nuestro éxito.

Asimismo, para esto es central nuestra planta de fabricación de 882.487 pies cuadrados en Juárez, México, que nos permite implementar procesos de fabricación progresivos al mismo tiempo que garantizamos los más altos estándares de diseño y calidad de productos. El espacio con certificación ISO 9001:2015 incluye herramientas de inyección de plástico, moldeo por inyección de plástico, estampado de metal y maquinaria de impresión de placas de circuitos, así como más de 40 ingenieros especializados en el lugar para supervisar las operaciones diarias.

Los laboratorios en el sitio certificados por CSA y UL respaldan una filosofía de diseño iterativo que nos ayuda a poner los productos en las manos de los clientes más rápido y, al mismo tiempo, mantener rigurosos estándares de diseño y calidad.

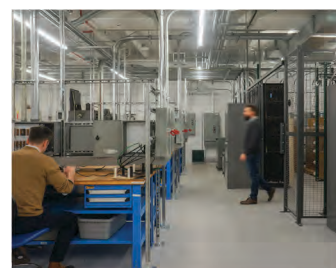



# Energizado para el futuro

A medida que avanzamos, estamos ansiosos por asumir nuevos desafíos y compartir nueva tecnología innovadora con nuestros clientes. Estas son solo algunas de las áreas clave en las que nos enfocamos mientras miramos hacia el futuro.



**Tecnología inteligente escalable:** Ahora más que nunca, empresas y los propietarios se han dado cuenta de la importancia de la flexibilidad. Las nuevas soluciones, como nuestro sistema de control de iluminación avanzado ARISTA™, se toman esto en serio, con componentes modulares que funcionan juntos, pero que también pueden modificarse fácilmente a medida que el proyecto necesite cambios.

**Fabricación automatizada:** Al actualizar nuestros sistemas y procesos de fabricación, podemos usar como base nuestros altos estándares de calidad y rendimiento y, a la vez, entregar nuevas soluciones a los clientes más rápidamente.

**Compatibilidad LED mejorada:** Hemos ayudado a introducir un nuevo estándar de tecnología de control de iluminación LED. Nuestra misión es ayudar a nuestros clientes a optimizar el ahorro de energía y reducir las necesidades de mantenimiento con un conjunto de controles de iluminación compatibles con LED diseñados específicamente para adaptarse a la vida útil de los accesorios de LED.

**Asociaciones con Fabricantes diversos:** Los fabricantes se asocian con Intermatic para poder dar vida a sus visiones, con proyectos que varían de controles de temperatura a equipos industriales. Cada conexión con fabricantes nos da la oportunidad para integrar nuevas tecnologías y mejorar nuestras soluciones.



## Valores locales, impacto global

Desde nuestra sede norteamericana en Libertyville, Illinois, hasta el Sureste Asiático y más allá, Intermatic tiene presencia en más de 35 países de todo el mundo. Los valores locales y una perspectiva global ayudan a nuestra compañía a desarrollar soluciones significativas que se adaptan a las necesidades únicas de nuestra creciente y diversa base de clientes.





# Qué ofrece este catálogo

Nuestro catálogo de productos está diseñado para brindarle toda la información necesaria para que pueda tomar una decisión de compra.

Encuentre fácilmente la categoría de producto con secciones con código de color.

Descripción del producto, aplicaciones y características

Fotos de Producto

Cuadros de capacidades y modelos

Consulte el índice de productos en la primera parte del catálogo para obtener una lista completa por número de modelos

Informaciones útiles adicionales, como dibujos dimensionales y diagramas de cableado

Controles de iluminación avanzados

### Controles de iluminación avanzados

Controladores ARISTA



**Controlador de iluminación/de carga de enchufe de 1 canal 0-10 V**  
CONTROLADOR DE ILUMINACIÓN ALCI-R

El controlador de iluminación ALCI-R es un controlador de atenuación de 0-10 V de canal único diseñado para funcionar con el sistema de control de iluminación ARISTA de Intermatic. Estos controladores pueden funcionar con accesorios de iluminación de 0-10 V y 1-10 V (incluido LED, excepto de carga de enchufe, sino ver tablas de capacidades). ALCI-R puede configurarse para funcionar en la programación, en la detección o en una combinación de ambas, programando la máxima eficiencia energética y comodidad para los usuarios. Esta unidad se puede configurar para comunicaciones inalámbricas o por cable, y utilizar tecnología Bluetooth Mesh para comunicaciones inalámbricas. La tecnología de malla segura Bluetooth® 5.0 permite a los instaladores conectar rápidamente esta unidad de iluminación y configurar los ajustes a través de la aplicación ARISTA sin conectarse a una red Wi-Fi.

**APLICACIONES**

- Activación • Control de iluminación interior • Temporizador/programado de encendido/apagado

**CARACTERÍSTICAS**

- Comunicaciones inalámbricas o inalámbricas
- Programación 0-10 V para dispositivos cableados
- Incluye una malla Bluetooth segura para la conectividad
- No hay un tiempo de respuesta para mantener la posición de la temporización
- Permite 1 estado analógico cableado
- Permite 2 estados digitales cableados
- Funciona con luminarias 0-10 V y 1-10 V
- Programación de 360 días (incluido día festivo)
- Alerta de adherencia de parámetros programable
- Modos de la programación

N.º de modelo	Descripción	Tipo de montaje
ALCI-R	Controlador de iluminación/de carga de enchufe de 1 canal 0-10 V	Caja eléctrica

**DIAGRAMAS DE CABLEADO**

Escaneos para obtener más información sobre el cableado del ALCI-R.

### Controles de iluminación avanzados

Sensores ARISTA de montaje en pared y empotrados



**SENSORES OCC/V CA DE MONTAJE EN PARED**  
ALC-VM-DT-BT y ALC-VM-BT

Los sensores de ocupación/estado de montaje en pared están diseñados para usarse con el sistema de control de iluminación ARISTA de Intermatic y controlar la iluminación en función de la ocupación. Si el espacio está configurado para ocupación y se detecta movimiento, el sensor informa a los controladores ARISTA en el espacio y las luces se iluminan. La luz se apaga después de que los sensores detecten que la habitación está desocupada y expira el período de tiempo de inactividad. Si el espacio está configurado para desocupación, los controladores ARISTA en el espacio solo reaccionarán cuando se los active manualmente. Las luces se apagan después de que el sensor considere que el espacio está desocupado y expira el período de tiempo de inactividad. La tecnología de malla segura Bluetooth® 5.0 permite a los instaladores conectar rápidamente este dispositivo y configurar los ajustes a través de la aplicación ARISTA sin conectarse a una red Wi-Fi.

**APLICACIONES**

- Control de iluminación interior • Control de detección interior

**CARACTERÍSTICAS**

- Comunicaciones inalámbricas o inalámbricas
- Múltiples opciones de montaje
- Configuraciones de sensibilidad ajustable
- Configuraciones de tiempo de espera ajustables
- Configuraciones independientes para tecnologías de sensores ultrasonidos y PIR

N.º de modelo	Descripción	Rango de cobertura (m <sup>2</sup> )
ALC-VM-DT-BT	Sensor OCC/V CA de montaje en pared de doble tecnología	PIR 1200 pie <sup>2</sup> , UE, UA 1000 pie <sup>2</sup>
ALC-VM-BT	Sensor OCC/V CA de PIR para montaje en la pared	1200 pie <sup>2</sup>

**SENSORES DE PARED OCC/V CA**  
ALC-DT-BT-WH y ALC-Pt-BT-WH

Los sensores de ocupación/estado empotrados están diseñados para usarse con el sistema de control de iluminación ARISTA de Intermatic y controlar la iluminación en función de la ocupación. Si el espacio está configurado para ocupación y se detecta movimiento, el sensor informa a los controladores ARISTA en el espacio y las luces se iluminan. La luz se apaga después de que los controladores ARISTA consideren que el espacio está desocupado y expira el período de tiempo de inactividad. Si el espacio está configurado para desocupación, los controladores ARISTA en el espacio solo reaccionarán cuando se los active manualmente. Las luces se apagan después de que el sensor considere que el espacio está desocupado y se complete el período de tiempo de inactividad. Si el ALC-DT-BT-WH también ofrece un interruptor independiente que se puede usar como anillo manual de los controladores ARISTA programados. La tecnología de malla segura Bluetooth® 5.0 permite a los instaladores conectar rápidamente este dispositivo y configurar los ajustes a través de la aplicación ARISTA sin conectarse a una red Wi-Fi. La tecnología de malla segura Bluetooth® 5.0 permite a los instaladores conectar rápidamente este dispositivo y configurar los ajustes a través de la aplicación ARISTA sin conectarse a una red Wi-Fi.

**APLICACIONES**

- Control de iluminación interior • Control de detección interior

**CARACTERÍSTICAS**

- 120-277 V CA
- Comunicaciones inalámbricas
- Incluye el cableado de 4 y de 6 conductores más
- Base de montaje/programado programable
- Configuraciones de sensibilidad ajustable
- Configuraciones independientes para tecnologías de sensores ultrasonidos y PIR
- Se puede utilizar para aplicaciones de ocupación de sector
- Indicadores LED para una fácil identificación

N.º de modelo	Descripción	Rango de cobertura
ALC-DT-BT-WH	Sensor OCC/V CA de tecnología dual empotrado	PIR 1200 pie <sup>2</sup> , UE, UA 800 pie <sup>2</sup>
ALC-Pt-BT-WH	Sensor OCC/V CA de PIR empotrado	1200 pie <sup>2</sup>

Controles de iluminación avanzados

### Controles de iluminación avanzados

Controladores ADICIONALES

La línea de productos ARISTA de Intermatic está en constante expansión. Comuníquese con un representante de ventas de Intermatic o visite Intermatic.com para obtener más información y disponibilidad.

N.º de modelo	Descripción	Tipo de montaje
ALCA-R*	Controlador de iluminación/de carga de enchufe de 2 canales 0-10 V	Montaje en superficie
ALCA-B*	Controlador de iluminación/de carga de enchufe de 4 canales 0-10 V	Montaje en superficie
ALCI-R*	Atenuación de fase de 1 canal	Caja eléctrica

\*Consulte con un representante de ventas de Intermatic o visite Intermatic.com para obtener más información y disponibilidad.

### Controles de iluminación avanzados

Sensores de capacidades y modelos



**ALC-DT-BT-WH**      **ALC-Pt-BT-WH**

**Características**

- Voltaje de entrada: 120-277 V CA, 50/60 Hz
- Opciones de cableado de bajo voltaje: Cables
- Área de cobertura, voltaje de línea: 1200
- Opciones de transferencia de datos: Bluetooth
- Garantía: Cumplido de 5 años
- Temperatura de funcionamiento: 32 °F - 131 °F (0 °C - 55 °C)

Los accesorios requeridos o adicionales están enumerados en la parte posterior de cada sección

## ¡Visite el nuevo Intermatic.com hoy mismo!

Desde hojas de venta de productos y diagramas de cableado hasta soporte técnico y contenido explicativo, el nuevo Intermatic.com es un recurso al que puede acudir para saber todo sobre Intermatic.

Hace poco, actualizamos nuestro sitio web para mostrar los numerosos mercados y aplicaciones donde pueden usarse las soluciones Intermatic mientras enfatizamos en los recursos que los contratistas y distribuidores necesitan para tomar decisiones importantes de compra.

Visite Intermatic.com en su computadora, tableta o teléfono inteligente para obtener una experiencia de navegación ininterrumpida llena de contenido útil. Además de la apariencia actualizada del sitio web, hemos agregado funciones con ahorro de tiempo, como soporte de chat en línea y una guía de referencia cruzada de productos, para brindarles a los clientes las respuestas que necesitan lo antes posible.



# Tabla de contenido

<b>Controles de iluminación avanzados</b> .....	<b>10-19</b>	Receptáculo de PowerTap / térmico de instalación en pared y de botón.....	96
Soluciones.....	10-11	Receptáculos / Accesorios con cierre.....	97
Introducción de ARISTA™ .....	12-13	Soluciones de servicios públicos personalizables.....	98
Controladores ARISTA™ .....	14		
Sensores de instalación en pared y empotrados en pared ARISTA™ .....	15		
Sensores de instalación en techo ARISTA™ .....	16		
Recolector de luz diurna y atenuador empotrado en pared ARISTA™ .....	17		
Solución de sistema ARISTA™ .....	18		
Introducción de NightScope .....	19		
<b>Controles electrónicos</b> .....	<b>20-37</b>		
Soluciones.....	20-21		
Temporizador avanzado.....	22-23		
Serie Basic Plus.....	24-25		
Serie Basic .....	26-27		
Caja de contactor electrónica multiusos .....	28-29		
Temporizador de panel de instalación en superficie/riel DIN o al ras, configuración de 24 horas o 7 días.....	30-31		
Temporizador de instalación en superficie/riel DIN, configuración de 24 horas o 7 días.....	32		
Temporizador con montaje en superficie o al ras, configuración de 24 horas o 7 días.....	33		
Módulo temporizador cerrado, configuración de 24 horas .....	34-35		
Accesorios y cajas.....	36-37		
<b>Temporizadores mecánicos</b> .....	<b>38-53</b>		
Soluciones.....	38-39		
24 horas.....	40		
24 horas con omisión de un día.....	41		
24 horas con intervalo de 15 minutos.....	42		
24 horas para trabajo pesado.....	43		
7 días .....	44-46		
Montaje en panel, configuración de 24 horas o 7 días .....	47		
Temporizador de panel de instalación en superficie/riel DIN o al ras, configuración de 24 horas.....	48		
Temporizador de panel de instalación en superficie/riel DIN o al ras, configuración de 7 días .....	49		
Electromecánico, configuración de 24 horas o 7 días.....	50		
Módulo temporizador cerrado, configuración de 24 horas o 7 días ..	51		
Accesorios y cajas.....	52-53		
<b>Temporizadores especializados</b> .....	<b>54-59</b>		
Soluciones.....	54-55		
Temporizador de ciclo de porcentaje .....	56		
Temporizadores de aspersor/riego.....	57		
Temporizadores electromecánicos para calentadores de agua .....	58		
Temporizadores para calentadores de agua.....	59		
<b>Temporizadores empotrados en pared</b> .....	<b>60-73</b>		
Soluciones.....	60-61		
Serie ASCEND® .....	62-63		
Temporizadores con programación de 7 días .....	64-65		
Temporizadores con programación de 24 horas .....	66-67		
Temporizadores con cuenta regresiva electrónicos .....	68-69		
Temporizadores de cuenta regresiva a cuerda mecánicos .....	70-71		
Cuadro de comparación de temporizadores empotrados en pared ..	72		
Accesorios .....	73		
<b>Temporizadores enchufables</b> .....	<b>74-79</b>		
Soluciones.....	74-75		
Interior.....	76		
Exterior.....	78-79		
<b>Sensores de ocupación</b> .....	<b>80-87</b>		
Soluciones.....	80-81		
Educación sobre sensores.....	82		
Montaje de techo de bajo voltaje .....	83		
Montaje de techo de voltaje de línea.....	84		
Empotrado de grado comercial .....	85		
Empotrado en pared autoadaptable .....	86		
Empotrado en pared residencial .....	87		
<b>Fotocontroles</b> .....	<b>88-99</b>		
Soluciones.....	88-89		
Descripción general de la línea de productos.....	90-91		
Fotocontroles electrónicos con cierre .....	92		
Fotocontroles electrónicos de instalación fija .....	93		
Fotocontroles térmicos con cierre.....	94		
Fotocontroles térmicos de instalación fija.....	95		
<b>Medidores de horas</b> .....	<b>100-105</b>		
Soluciones.....	100-101		
Medidores de horas CA (sin reinicio).....	102		
Medidores de hora vibratorios y CC (sin reinicio) / Medidores de horas CA (sin reinicio).....	103		
Medidores de horas AC (sin reinicio) y accesorios.....	104		
Dibujos dimensionales .....	105		
<b>Controles de temperatura de refrigeración</b> .....	<b>106-117</b>		
Soluciones.....	106-107		
Temporizador de descongelación electromecánico con programación de 24 horas .....	108-109		
Temporizador electrónico de descongelación con programación de 24 horas o 7 días .....	110		
Diagramas de cableado/dimensiones de caja y soporte DTA40 ...	111		
Controladores de refrigeración con montaje dividido.....	112-113		
Temporizador electrónico de descongelación con programación de 24 horas o 7 días .....	114- 115		
Diagramas de cableado de controlador .....	116		
Accesorios .....	117		
<b>Protección contra sobretensión</b> .....	<b>118-133</b>		
Soluciones.....	118-119		
Educación sobre protección contra sobretensión .....	120-123		
SPD de tipo 1 o 2 para uso industrial/comercial .....	124-127		
Protección contra sobretensión para uso comercial o de exterior ...	128		
SPD de tipo 1 o 2 para uso residencial y comercial leve .....	129-131		
SPD de tipo 3 para uso comercial e industrial.....	132		
SPD de tipo 2: incluye protección para teléfono y línea coaxial .....	133		
<b>Protección contra sobretensión y de alimentación eléctrica para HVAC</b> .....	<b>134-139</b>		
Soluciones.....	134-135		
Dispositivo de protección contra sobretensión de tipo 1 o 2.....	136		
Dispositivo de protección de alimentación eléctrica para HVAC .....	138-139		
<b>Tapas resistentes a la intemperie</b> .....	<b>140-153</b>		
Soluciones.....	140-143		
Tapas plásticas de trabajo pesado y bajo perfil.....	142-143		
Tapas moldeadas con presofusión para trabajo pesado en uso .....	144-145		
Tapas plásticas para trabajo pesado en uso .....	146-147		
Tapas plásticas en uso .....	148-151		
Accesorios .....	152		
Cumplimiento de códigos.....	153		
<b>Piscina y spa</b> .....	<b>154-185</b>		
Soluciones.....	154-155		
Controles mecánicos.....	156-157		
Centros de control mecánico.....	158-163		
Centros de carga.....	164-165		
Transformadores.....	166		
Cajas de conexiones .....	167		
Controles electrónicos .....	168-169		
Centros de control electrónico.....	170-172		
Controles electrónicos inalámbricos.....	37		
Componentes inalámbricos complementarios .....	174		
Accionadores de válvula .....	175		
Protección contra congelación .....	176		
Controles remotos .....	177		
Interruptor de aire .....	178		
Temporizadores montados sobre panel .....	179		
Protección contra sobretensión .....	180		
Controles especializados .....	181		
Temporizadores montados sobre panel electrónico .....	182		
Temporizadores y cajas portátiles .....	184		
Accesorios .....	185		
<b>Cajas y referencia</b> .....	<b>186-193</b>		
Soluciones.....	186-187		
Cajas de metal .....	188		
Cajas de plástico .....	189		
Opciones de montaje especializados .....	190		
NOM .....	191		
Guía de selección de temporizadores .....	192-193		



<b>Símbolos</b>	143T302A .....52	AG2401C3 .....128, 129	<b>D</b>
2T308A .....36 - 37, 53	146--00045 .....73	AG2403C3 .....128, 129	DDFM .....109
2T511GA .....36-37, 53	146--00046 .....73	AG3000 .....136	DDT40 .....109
2T2040GA .....36-37, 53	146--00047 .....73	AG4803C3 .....128, 129	BIT25 .....117
2T2331GA .....36, 53	146MT577 .....73	AG6503C3 .....128, 129	DT200LT .....79, 182
2T2365GA .....36-37, 53	146MT579 .....73	AG6503L3 .....128, 129	DT200LT Series .....79, 182
2T2483GR .....184	148FD5024 .....73	AG48013 .....128, 129	DT620 .....77, 79
2T2485GA .....37, 53, 184, 188	148FD5025 .....73	AG Series .....129	DT620 Series .....77
2T2500GA .....36 - 37, 53	148FD5029 .....73	ALC1-P .....14	DTAV40 .....108, 109, 111, 117
2T2502GA .....37, 53, 184	148FD5030 .....73	ALC1-R .....14, 18	DTAV40E2 .....110
2T2503A .....184	148FD5031 .....73	ALC2-R .....14	DTAV40M .....108
2T2926A .....36 - 37, 53	148FD5032 .....73	ALC4-R .....14	DTAV40Q .....108
6LV135297 .....97	148FD5033 .....73	ALC-CMP-BT .....16, 18	DT-B .....108, 111
21T156A .....185	148FD5034 .....73	ALC-CMP-DT-BT .....16	DU5S-1 .....117
21T166A .....185	148FD5035 .....73	ALC-DH-BT .....17, 18	
22LG116 .....97	148FD5036 .....73	ALC-DT-BT-WH .....15	<b>E</b>
22LG0120 .....97	148FD5037 .....73	ALC-IWD .....17, 18	E200 .....189, 191
22T338GR52 .....190	148FD5038 .....73	ALC-PI-BT-WH .....15	E1000 Series .....66
22T904A .....185	148FD5039 .....73	ALC-WM-BT .....15, 18	E1010 .....66
24--00041 .....73	148FD5052 .....73	ALC-WM-DT-BT .....15	E1020 .....66
24--00042 .....73	148FD5054 .....73	ARISTA™ .....12-16, 18, 19	EH10 .....59
24--00046 .....73	148FD5056 .....73	ARISTA™ Nightscape .....19	EH40 .....59
24--00109 .....73	148FD5058 .....73	ASCEND® Series .....62	EH Series .....59
24EG5133 .....132	148FD5059 .....73	ASCEND® Standard Series .....63	EI200 .....69
101--00040 .....36	148FD5060 .....73	AT1-5 .....113, 116	EI200LA .....69
107HB254 .....185	148FD5061 .....73	AT1-5AS5E-GI .....113	EI200 Series .....69
107HB255 .....185	148FD5062 .....73	AT1-5AS5U-BG .....116	EI200W .....69
107SB189 .....73	148FD5063 .....73	AT1-5AS5U-BGI .....113	EI205LA .....69
107SB192 .....73	148FD5064 .....73	AT1-5BS2E-BGI .....113	EI205W .....69
107T73 .....52	148FD5068 .....73	AT1-5BS4E-AG .....116	EI210 .....69
107T119 .....52	148FD5070 .....73	AT1-5BS6E-ALI .....113	EI210LA .....69
107TN221 .....52	148FD5071 .....73	AT1-5BS6E-BG .....116	EI210W .....69
107TN222 .....52	148FD5072 .....73	AT1-5BS6E-BGI .....113	EI215W .....69
119--00085 .....185	148FD5073 .....73	AT1-5BS6U-BGI .....113	EI220W .....69
119T86A .....52	148FD5074 .....73	AT2-5 .....113, 116	EI230W .....69
119T267 .....185	148FD5075 .....73	AT2-5BS4E-AG .....116	EI235W .....69
119T340 .....185	148FD5076 .....73	AT2-5BS4E-ALI .....113	EI400C .....68
124--00066 .....185	148FD5077 .....73	AT2-5BS4E-GI .....113	EI400LAC .....68
124--00139A .....185	148FD5078 .....73	AT2-5BS4U-BGI .....113	EI400 Series .....68
124--00140A .....185	148FD5079 .....73		EI400WC .....68
124ET2574 .....36	148FD5080 .....73	<b>B</b>	EI500 .....72
124ET2581 .....36	156EB1945A .....73	BD1-28 .....115, 116	EI500C .....65
124ET2582 .....36	156PB10398A .....185	BD1-28C1S5W-BI .....115	EI500LAC .....65
124T905 .....52	156T1948A .....52	BEZ-55BLACKU .....104	EI500 Series .....65
124T907A .....52	156T1950A .....52	BEZ-55GRAYU .....104	EI500WC .....65
124T1948 .....52	156T1950AD12 .....52	BEZ-72PU .....104	EI600 .....72
124T1952 .....52, 185	156T1954A .....52	BIT25 .....114	EI600C .....64
124T1953 .....52	156T1957A .....52	BIT25-B1S3E-BI .....114	EI600LAC .....64
124T1954 .....52	156T1978A .....52, 185	BIT25-B1S3U-BI .....114	EI600 Series .....64
124T2058 .....52	156T1978AD12 .....52	BIT25-B1S3W-BI .....114	EI600WC .....64
124T2097 .....52	156T2548A .....52	BR1-28 .....115, 116	EJ600 .....65, 72
124T2411A .....52, 185	156T2978A .....52	BR1-28B0Q3W-AL .....115	EJ600A .....65
130T1042 .....52	156T3085A .....52	BR1-28C1Q5WH-B .....115	EJ600 Series .....65
131T68GA .....52	156T3225A .....52	BR1-28C1Q5WH-BI .....115	EK4000 Series .....93
133RC1144 .....185	156T3230A .....52	BR1-28C1S4WH-BI .....115	EK4027S .....93
133T698A .....52	156T4042A .....185		EK4035S .....93
133T700A .....52	156T6738A .....185	<b>C</b>	EK4036S .....93, 94
133T701A .....52	178GR10K-1 .....36, 109	CD1-024R .....138	EK4127S .....93
133T773A .....52	178PA28A .....174, 185	CD5 .....112	EK4135S .....93
133T1115A .....52	178T24 .....185	CD5-01WHRW-l .....112	EK4136S .....93, 94
143RC140 .....185	178T26A .....185	COMBOConnect® .....167	EK4227S .....93
143RC151 .....185	/IG3240RC3 .....129	Contractor Box .....28	EK4235S .....93
143T135 .....185	<b>A</b>	CT2000 .....56	EK4236S .....93, 94
143T136 .....185	AG1BRKT .....128		EK4336S .....93, 94
143T138 .....52	AG2083C3 .....128, 129		EK4436SM .....93, 94
143T145A .....185			



EK4536.....	92, 95	ET90115CR.....	22	FF12HHC.....	71	GM40AV Series .....	50
EK4537.....	92, 95	ET90115CRE.....	22	FF15MC.....	71	GM40AV-W.....	50
EK4736S.....	93, 94	ET90215C.....	22	FF15MH.....	71	GMXFM1D20-I-24 .....	35
ELC4536 .....	92, 95	ET90215CE.....	22	FF15MP.....	73	GMXFM1D20-I-120.....	35
ET-2T2926A .....	36	ET90215CR.....	22	FF30MC.....	71	GMXFM Series .....	35
ET1100 .....	27	ET90215CRE.....	22	FF30MH.....	71	GMXQT-O-120 .....	51
ET1100 Series .....	26	ET90415CR.....	22	FF30MP.....	73	GMX Series .....	51
ET1105C .....	26	ET90815CR.....	22	FF32H.....	71	GMXST-I-120 .....	51
ET1105CPD82 .....	26	ET91215CR.....	22	FF32HH.....	71	GMXST-I-240 .....	51
ET1115C .....	26	ET91615CR.....	22	FF34H.....	71	GMXST-O-120 .....	51
ET1115CPD82 .....	26	ETCB28253PCR.....	28	FF34HH.....	71	GMXSW-I-120.....	51
ET1125C .....	26	ET-NF.....	36	FF36H.....	71	GZ40 .....	103
ET1125CPD82 .....	26			FF46H.....	71	GZ40AU .....	103, 105
ET1700 .....	27	<b>F</b>		FF60MC.....	71		
ET1700 Series .....	26	FD .....	72	FF60MHC.....	71	<b>H</b>	
ET1705C .....	26	FD2H.....	70	FF60MP.....	73	H10S13D1DG1.....	126
ET1725C .....	26	FD2HW.....	70	FF312H.....	71	H10S13D1DG2.....	126
ET2000 Series .....	24	FD4H.....	70	FF312HH.....	71	H10S13Y1DG1.....	126
ET2105C.....	24	FD4HW.....	70	FF315M.....	71	H10S13Y1DG2.....	126
ET2105CP.....	24	FD5M.....	70	FF330M.....	71	H10S13Y2DG1.....	126
ET2105CR.....	24	FD5MW.....	70	FF360M.....	71	H10S13Y2DG2.....	126
ET2115C.....	24	FD6H.....	70	FF412H.....	71	H10S13Y2DG1.....	126
ET2115CP.....	24	FD6HH.....	70	FF415M.....	71	H10S13Y2DG2.....	126
ET2115CR.....	24	FD6HHW.....	70	FF430M.....	71	H10S13Y2DG1.....	126
ET2125C.....	24	FD6HW.....	70	FF460M.....	71	H10S13Y3DG1.....	126
ET2125CP.....	24	FD12HC.....	70	FF Series .....	71	H10S13Y3DG2.....	126
ET2125CR.....	24	FD12HH.....	70	FM1D14-24U.....	30	H10S21S1DG1.....	126
ET2145C.....	24	FD12HHW.....	70	FM1D14A-24.....	30	H10S21S1DG2.....	126
ET2145CP.....	24	FD12HWC.....	70	FM1D14A-AV.....	30	H10S23D1DG1.....	126
ET2145CR.....	24	FD15MAC.....	70	FM1D14-AV-U.....	30	H10S23D1DG2.....	126
ET2705C.....	24	FD15MC.....	70	FM1D20.....	31	H10S23Y1DG1.....	126
ET2705CP.....	24	FD15MHW.....	70	FM1D20-24U.....	31	H10S23Y1DG2.....	126
ET2705CR.....	24	FD15MP.....	73	FM1D20-120U .....	31	H10S23Y2DG1.....	126
ET2715C.....	24	FD15MPW.....	73	FM1D20A.....	31	H10S23Y2DG2.....	126
ET2715CP.....	24	FD15MWC.....	70	FM1D20A-24 .....	31	H20S13D1DG1.....	127
ET2715CR.....	24	FD30MAC.....	70	FM1D20A-120 .....	31	H20S13D1DG2.....	127
ET2725C.....	24	FD30MC.....	70	FM1D20A-240 .....	31	H20S13Y1DG1.....	127
ET2725CP.....	24	FD30MH.....	70	FM1D20E.....	31	H20S13Y1DG2.....	127
ET2725CR.....	24	FD30MHW.....	70	FM1D20E-24 .....	31	H20S13Y2DG1.....	127
ET2745C.....	24	FD30MP.....	73	FM1D20E-120 .....	31	H20S13Y2DG2.....	127
ET2745CP.....	24	FD30MPW.....	73	FM1D50A-24 .....	32	H20S13Y2DG1.....	127
ET2745CR.....	24	FD30MWC.....	70	FM1D50A-120 .....	32	H20S13Y2DG2.....	127
ET2805C.....	24	FD32H.....	70	FM1D50 Series .....	32	H20S13Y3DG1.....	127
ET2805CP.....	24	FD32HW.....	70	FM1D50-24 .....	32	H20S13Y3DG2.....	127
ET2805CR.....	24	FD34H.....	70	FM1D50-120 .....	32	H20S21S1DG1.....	127
ET2815C.....	24	FD46HW.....	70	FM1D50-240 .....	31	H20S21S1DG2.....	127
ET2815CP.....	24	FD60MAC.....	70	FM1D20E.....	31	H20S23D1DG1.....	127
ET2815CR.....	24	FD60MC.....	70	FM1D20E-24 .....	31	H20S23D1DG2.....	127
ET2825C.....	24	FD60MH.....	70	FM1D20E-120 .....	31	H20S23Y1DG1.....	127
ET2825CP.....	24	FD60MHW.....	70	FM1D50A-24 .....	32	H20S23Y1DG2.....	127
ET2825CR.....	24	FD60MP.....	73	FM1D50A-120 .....	32	H20S23Y2DG1.....	127
ET2845C.....	24	FD60MPW.....	73	FM1D50-24 .....	32	H20S23Y2DG2.....	127
ET2845CP.....	24	FD60MWC.....	70	FM1D50 Series .....	32	H20S23Y3DG1.....	127
ET2845CR.....	24	FD415M.....	70	FM1D50-24 .....	32	H20S23Y3DG2.....	127
ET8000.....	27	FD430M.....	70	FM1D50-120 .....	32	H20S21S1DG1.....	127
ET8000 Series .....	26	FD430MW.....	70	FM1D50-240 .....	33	H20S21S1DG2.....	127
ET8015C.....	26	FD460MW.....	70	FM2D50-24.....	33	H20S23Y1DG1.....	127
ET8215C.....	26	FD Series .....	70	FM2D50-120.....	33	H20S23Y1DG2.....	127
ET8415CR.....	26, 27	FF.....	72	FM2D50-240.....	33	H20S23Y2DG1.....	127
ET9100.....	36	FF2H.....	71	FWZ55 .....	102, 105	H20S23Y2DG2.....	127
ET9232.....	36	FF4H.....	71	FWZ72 .....	102, 105	H20S23Y2DG1.....	127
ET9250.....	36	FF5M.....	71	FWZ72B.....	102	H20S23Y2DG2.....	127
ET90000.....	23	FF5MH.....	71			H20S23Y2DG1.....	127
ET90000 Series .....	22	FF6H.....	71	<b>G</b>		H20S23Y2DG2.....	127
ET90115C.....	22	FF6HH.....	71	G-72U.....	102	HB110 Series .....	76
ET90115CE.....	22	FF12HC.....	71	GM40AV.....	50	HB112.....	76
				GM40AV-E.....	34	HB113.....	76
				GM40AVE.....	34	HB114.....	76
				GM40AVE-RD89.....	34	HB880R.....	79
				GM40AV-Q.....	50		
				GM40AV-QW.....	50		
						<b>I</b>	
						ICUBE.....	108, 109
						IG20B123.....	132
						IG120RSM10K.....	130
						IG120RSM20.....	130
						IG1200RC3.....	129
						IG1240FMP33.....	129
						IG1240RC3.....	129



IG1300-2T-1C3.....	133	K4141C.....	95	LC4535LA.....	94	PB373E.....	183-184
IG1300-4T-2C3.....	133	K4200 Series .....	95	LC4536C.....	94	PB374E.....	184
IG1300 Series .....	133	K4221C.....	95	LC4536LAC .....	94	PB873MKZ.....	179, 183
IG2012B153.....	132	K4223C.....	95	LCD-5S-1I.....	117	PB913N.....	179, 183
IG2200-FMK.....	130	K4236C.....	95	LED4536SC .....	92, 95	PB913N66.....	179, 183
IG2200 Series.....	130	K4251 .....	95	LED4537SC .....	92, 95	PB913N84.....	179, 183
IG2240-IMSK.....	130-131	K4253 .....	95	LGLBL .....	97	PB914N.....	179, 183
IG2240-PK.....	130-131	K4321C.....	96	<b>M</b>		PB914N66.....	179, 183
IG2280-IM.....	131	K4400 Series .....	95	MB-48V.....	104	PB914N84.....	179, 183
IG2280-OM.....	130-131	K4421M.....	95	MIL72AQWUZH-120.....	49	PB Series .....	183
		K4423M.....	95	MIL72ASWUZH-120.....	49	PE24GVA.....	175
IG2280-P.....	130	KM2 .....	72	MIL72EQTUZH-24 .....	48	PE24VA.....	171, 175
IG3240FMP33.....	129	KM2 Series .....	67	MIL72EQTUZH-120.....	48	PE103.....	168
IG3240RC3.....	129	KM2ST-1G.....	67	MIL72EQWUZH-120.....	49	PE140.....	175
IG112463.....	132	KM2ST-2D.....	67	MIL72ESTUZ-120.....	48	PE153.....	169
IG112663.....	132	KM2ST-2G.....	67	MIL72ESTUZ-240.....	48	PE153F.....	169
IG112663BLK10.....	132	KM2ST-3G.....	67	MIL72ESTUZH-120.....	48	PE153P.....	169
IG206153.....	132	KM2STU-1G.....	67, 72	MIL72ESWUZH-120.....	49	PE153PF.....	169
IG Series .....	129, 132	KMS2T-IG.....	67	MIL72ESWUZH-240.....	49	PE653.....	174
IOS-CMP-DT-LV.....	83	KPT0170-010.....	96	MIL72 Series .....	48, 49	PE653RC.....	172
IOS-CMP-DT-U.....	84	KPT0170-015.....	96	MS-101W.....	36	PE953.....	174, 185
IOS-CMP-LV.....	83	KPT1170-010.....	96	<b>N</b>		PE20000.....	170
IOS-CMP-U.....	84	<b>L</b>		NightFox Pro Series .....	99	PE20000 Series.....	170
IOS-DDR Series .....	86	L5F13D1DG1.....	124	NightFox™ Pro Series .....	99	PE25065RC.....	172
IOS-DDR-WH.....	86	L5F13D1DG2.....	124	Nightscape.....	19	PE25300.....	170
IOS-DOV.....	86	L5F13Y1DG1.....	124	<b>O</b>		PE25300F.....	170
IOS-DOV-DT-WH.....	85	L5F13Y1DG2.....	124	OK4500R.....	97	PE30000.....	170
IOS-DOV-IV.....	86	L5F13Y2DG1.....	124	OK4500RJ.....	97	PE30000 Series.....	170
IOS-DOV-NL.....	86	L5F13Y2DG2.....	124	<b>P</b>		PE30000T3.....	170
IOS-DOV-NL-IV.....	86	L5F13Y3DG1.....	124	P153 Series .....	169	PE30065RC.....	173
IOS-DOV-NL-WH.....	86	L5F13Y3DG2.....	124	P1100 Series.....	78, 182	PE30065RCT3.....	173
IOS-DOV Series .....	86	L5F21S1DG1.....	124	P1101.....	78, 182	PE35065RC.....	173
IOS-DOV-WH.....	86	L5F21S1DG2.....	124	P1121.....	78, 182	PE35300.....	170
IOS-DPBIF-WH.....	87	L5F23Y1DG1.....	124	P1131.....	78, 182	PF1000M.....	158-159, 160
IOS-DPBIMF-WH.....	87	L5F23Y1DG2.....	124	P1200 Series.....	184	PF1100.....	176
IOS-DPB Series .....	87	L5F23Y2DG1.....	124	P1251P.....	184	PF1100 Mechanical Series ...	176
IOS-DPBV-WH.....	87	L5F23Y2DG2.....	124	P1261P.....	184	PF1102.....	176
IOS-DSIF-IV.....	87	L10F11S1DG1.....	125	P1353ME.....	158-161, 169-170	PF1102M.....	176
IOS-DSIF-WH.....	87	L10F11S1DG2.....	125	P1403ME.....	158-161, 168	PF1112T.....	176
IOS-DSIMF.....	87	L10F13N4DG1.....	125	P4043ME.....	158-161, 175	PF1200 Series .....	176
IOS-DSIMF-IV.....	87	L10F13N4DG2.....	125	P4243ME .....	158-161	PF1202T.....	176
IOS-DSIMF-WH.....	87	L10F13Y1DG1.....	125	P7103ME.....	183, 184	PF1222TB1.....	176
IOS-DSI Series .....	87	L10F13Y1DG2.....	125	P40000R5.....	165	PJB2175.....	167
IOS-DSR-IV.....	85	L10F13Y2DG1.....	125	P40000RT1.....	165	PJB4175.....	167
IOS-DSR Series .....	85	L10F13Y2DG2.....	125	P40000RT3.....	165	PJB Series .....	167
IOS-DSR-WH.....	85	L10F13Y3DG1.....	125	PA102.....	185	PJBX52100.....	167
IOS-DSR Series .....	85	L10F13Y3DG2.....	125	PA114.....	167, 185	Pro Series Lighting Contractors .	99
IOS-HB-U.....	84	L10F23D1DG1.....	125	PA115.....	185	Pro Series Lighting Contractors .	99
IOS-PP24.....	83	L10F23D1DG2.....	125	PA117.....	185	PS3000.....	162, 180-181
<b>K</b>		L10F23N4DG1.....	125	PA119.....	185	PX50.....	166
K42-SW-A.....	97	L10F23N4DG2.....	125	PA122.....	174, 185	PX50S.....	166
K43-WP-KIT.....	97	L10F23Y1DG1.....	125	PANELGUARD® H10 Series...126		PX100.....	166
K121.....	97	L10F23Y1DG2.....	125	PANELGUARD® H20 Series...127		PX100S.....	166
K121-30.....	97	L10F23Y2DG1.....	125	PANELGUARD® L5 Series...124		PX300.....	166
K121-GSKT.....	97	L10F23Y2DG2.....	125	PANELGUARD® L10 Series...125		PX300S.....	166
K121/K121-30.....	97	LC2000 Series.....	94	PB300 Series .....	184	PX600.....	166
K122.....	97	LC2100.....	94	PB313E.....	183-184	PX600S.....	166
K171H.....	97	LC4500 Series .....	94	PB313EK.....	184	PX Series .....	166
K4000 Series .....	96	LC4521C.....	94	PB314E.....	184		
K4021C.....	96	LC4521LA.....	94	PB314EK.....	184		
K4023C.....	96	LC4523.....	94				
K4100.....	95	LC4523LA.....	94				
K4121C.....	95	LC4527.....	94				
K4123C.....	95	LC4535.....	94				

RC6F .....	179	T104PCD82.....	40	T10004RT1 .....	163	WP107 .....	152
RC117 .....	178-179	T104R.....	40	T10004RT3 .....	163	WP213 .....	152
RC127B.....	178-179	T104R3.....	157	T10006R .....	158	WP217 .....	152
RC150.....	179	T104R201.....	157	T10101R .....	158	WP1000C.....	149,185
RC510 .....	178-179	T105.....	40	T10404R .....	158	WP1000GC.....	149
RC600 Series .....	180	T106M.....	40,156	T10604R.....	158	WP1000HC.....	149
RC613 .....	177,180	T106P3.....	157	T12404R.....	158	WP1000HGC.....	149
RC613L.....	180	T106R.....	40	T20000R.....	159	WP1010C.....	149
RC613R .....	177,180	T170 .....	41	T21000R.....	159	WP1010HC.....	149
RC939 .....	177,180	T170 Series .....	41	T21000R Series.....	159	WP1010HMXD.....	144-145
RC2000M.....	158-160	T171.....	41	T21001R.....	159	WP1010MXD.....	144
RC2000 Series .....	178	T171CR.....	41	T21004R.....	159	WP1020C.....	150
RC2163BFE.....	171	T172.....	41	T30000R5.....	160	WP1030C.....	150
RC2343PT .....	178	T173.....	41	T30000R Series.....	160	WP1030MXD.....	144
RC Series .....	179	T173CR.....	41	T30004R.....	160	WP1050.....	150
<b>S</b>							
SK4500K .....	97	T173R .....	41	T30401R.....	158,160	WP1100C.....	148
SK4500KJ.....	97	T174 .....	41	T30404R.....	160	WP1100WC.....	148
SN4B20P1 .....	117	T174CR.....	41	T30604R.....	160	WP1110C.....	148
SN4B20P2-B.....	117	T174R.....	41	T32404R.....	160	WP1150C.....	149
SN4B20P3-Y.....	117	T175 .....	41	T40000R4.....	161	WP1220C.....	151
SN4B30P1 .....	117	T176 .....	41	T40000R Series.....	161	WP1230C.....	151
SN4B30P2-B.....	117	T1205R.....	40	T40000RT3.....	163	WP1250C.....	151
SN4B30P3-Y.....	117	T1400 .....	41	T40003RT3.....	163	WP1250C.....	151
SN4B50P1 .....	117	T1471BCR.....	41	T40004R .....	161	WP1250MVXD.....	144
SN4B50P2-B.....	117	T1471BR.....	41	T40004RT1.....	163	WP1250MXD.....	144
SN4B50P3-Y.....	117	T1472BR.....	41	T40004RT3.....	163	WP3100.....	148
SN4B50P2-B.....	117	T1475BR.....	41	T40404R .....	161	WP3100C.....	148
SN4B50P3-Y.....	117	T1800Series.....	41	T40604RT3.....	163	WP3103C.....	148
ST01 .....	64,72	T1871BR.....	41	THE 121 161 .....	46	WP3110MXD.....	144
ST01A.....	64	T1900Series.....	42	TN111RM40.....	78	WP5000BL.....	146
ST01 Series .....	64	T1905.....	42	TN311 .....	77	WP5000C.....	146
ST700 .....	72	T1905E .....	42	TN311 Series.....	77	WP5000G.....	146
ST700W.....	63	T1905HD.....	43	<b>U</b>			
STW700LA.....	62	T1905HDM.....	43	UWZ48.....	103,105	WP5000W.....	146
STW700W.....	62,72	T1905HDM.....	43	UWZ48E.....	104-105	WP5100BL.....	146
<b>T</b>							
T100M.....	158-160	T1905HDR.....	43	UWZ48E-24U.....	104	WP5100BR.....	146
T100 Series.....	40-41,156,157	T1905P.....	42	UWZ48V.....	104-105	WP5100C.....	146,185
T101 .....	40	T1906.....	42	<b>W</b>			
T101B .....	40	T1970Series.....	42	WG190-15D .....	52	WP5100G.....	146
T101M .....	40,156	T1975.....	42	WG430-20D .....	52	WP5100G.....	146
T101P.....	40	T1975E .....	42	WG433-20D .....	52	WP5100W.....	146
T101P3.....	157	T1975EHD.....	43	WG436-20 .....	52	WP5100W.....	146
T101P201 .....	157	T1975EHDR.....	43	WG436-20 .....	52	WP5103C.....	146
T101PCD82 .....	40	T1975ER .....	42	WG630D.....	52	WP5110C.....	146
T101R .....	40	T1975HD .....	43	WG720-10D .....	52	WP5220B.....	146
T101R3.....	157	T1975HDR.....	43	WG720-10D .....	52	WP5220BL.....	146
T101R201 .....	157	T1975R .....	42	WG730-14D .....	52	WP5220C.....	146
T102 .....	40	T1976 .....	42	WG733-14D.....	52	WP5220G.....	146
T102P .....	40	T1976R.....	42	WG736-14.....	52	WP5220W.....	146
T102R .....	40	T2000 Series.....	45	WG1570-10 .....	52,185	WP5221C.....	146
T103 .....	40	T2005 .....	45	WG1570-10D .....	52	WP5225C.....	146
T103M .....	40,156	T2006 .....	45	WG1571-10 .....	52	WP5225G.....	146
T103P .....	40	T7000B Series.....	45	WG1571-10D .....	52	WP5240C.....	146
T103PCD82 .....	40	T7401B .....	44	WG1571-10D .....	52	WP5500C.....	146
T103R .....	40	T7401BC.....	44	WG1573-10D .....	52,185	WP6000BR.....	143
T104 .....	40	T7402B .....	44	WG1574-10 .....	52	WP6000G.....	143
T104-20.....	59	T7402BC.....	44	WG1574-10D .....	52	WP6000W.....	143
T104-50.....	40	T7801B .....	44	WG1574-10D .....	52	WP6200G.....	143
T104M.....	156	T7801BC.....	44	WG1576-10D.....	52	WP7000BR.....	143
T104M201 .....	156	T7802B .....	44	WG1600-11 .....	52	WP7000G.....	143
T104P.....	40	T8805M101C.....	57	WG1603-11D.....	52	WP7000W.....	143
T104P3.....	157	T8805P101C.....	57	WH40 .....	59	WP7003G.....	143
T104P201.....	157	T8845PV.....	57	WHAVQ .....	58	WP7200BR.....	143
<b>U</b>							
T104PCD82.....	40	T10000R.....	158	WHAVQ Series.....	58	WP7200G.....	143
T104R.....	40	T10000R Series.....	158	WP17 .....	152	WP7200W.....	143
T104R3.....	157	T10004R.....	158	WP101.....	152		
T104R201.....	157						
T105.....	40						
T106M.....	40,156						
T106P3.....	157						
T106R.....	40						
T170 .....	41						
T170 Series .....	41						
T171.....	41						
T171CR.....	41						
T172.....	41						
T173.....	41						
T173CR.....	41						
T173R .....	41						
T174 .....	41						
T174CR.....	41						
T174R.....	41						
T175 .....	41						
T176 .....	41						
T1205R.....	40						
T1400 .....	41						
T1471BCR.....	41						
T1471BR.....	41						
T1472BR.....	41						
T1475BR.....	41						
T1800Series.....	41						
T1871BR.....	41						
T1900Series.....	42						
T1905.....	42						
T1905E .....	42						
T1905HD.....	43						
T1905HDM.....	43						
T1905HDM.....	43						
T1905HDR.....	43						
T1905P.....	42						
T1906.....	42						
T1970Series.....	42						
T1975.....	42						
T1975E .....	42						
T1975EHD.....	43						
T1975EHDR.....	43						
T1975ER .....	42						
T1975HD .....	43						
T1975HDR.....	43						
T1975R .....	42						
T1976 .....	42						
T1976R.....	42						
T2000 Series.....	45						
T2005 .....	45						
T2006 .....	45						
T7000B Series.....	45						
T7401B .....	44						
T7401BC.....	44						
T7402B .....	44						
T7402BC.....	44						
T7801B .....	44						
T7801BC.....	44						
T7802B .....	44						
T8805M101C.....	57						
T8805P101C.....	57						
T8845PV.....	57						
T10000R.....	158						
T10000R Series.....	158						
T10004R.....	158						
T10004RT1 .....	163						
T10004RT3 .....	163						
T10006R .....	158						
T10101R .....	158						
T10404R .....	158						
T10604R.....	158						
T12404R.....	158						
T20000R.....	159						
T21000R.....	159						
T21000R Series.....	159						
T21001R.....	159						
T21004R.....	159						
T30000R5.....	160						
T30000R Series.....	160						
T30004R.....	160						
T30401R.....	158,160						
T30404R.....	160						
T30604R.....	160						
T32404R.....	160						
T40000R4.....	161						
T40000R Series.....	161						
T40000RT3.....	163						
T40003RT3.....	163						
T40004R .....	161						
T40004RT1.....	163						
T40004RT3.....	163						
T40404R .....	161						
T40604RT3.....	163						
THE 121 161 .....	46						
TN111RM40.....	78						
TN311 .....	77						
TN311 Series.....	77						
<b>U</b>							
UWZ48.....	103,105						
UWZ48E.....	104-105						
UWZ48E-24U.....	104						
UWZ48V.....	104-105						
<b>W</b>							
WG190-15D .....	52						
WG430-20D .....	52						
WG433-20D .....	52						
WG436-20 .....	52						
WG630D.....	52						
WG720-10D .....	52						
WG730-14D .....	52						
WG733-14D.....	52						
WG736-14.....	52						
WG1570-10 .....	52,185						
WG1570-10D .....	52						
WG1571-10 .....	52						
WG1571-10D .....	52						
WG1573-10D .....	52,185						
WG1574-10 .....	52						
WG1574-10D .....	52						
WG1574-10D .....	52						
WG1576-10D.....	52						
WG1600-11 .....	52						
WG1603-11D.....	52						
WH40 .....	59						
WHAVQ .....	58						
WHAVQ Series.....	58						
WP17 .....	152						
WP101.....	152						
WP102.....	152						
WP107 .....	152						
WP213 .....	152						
WP217 .....	152						
WP1000C.....	149,185						
WP1000GC.....	149						
WP1000HC.....	149						
WP1000HGC.....	149						
WP1010C.....	149						
WP1010HC.....	149						
WP1010HMXD.....	144-145						
WP1010MXD.....	144						
WP1020C.....	150						
WP1030C.....	150						
WP1030MXD.....	144						
WP1050.....	150						
WP1100C.....	148						
WP1100WC.....	148						
WP1110C.....	148						
WP1150C.....	149						
WP1220C.....	151						
WP1230C.....	151						
WP1250C.....	151						
WP1250C.....	151						
WP1250MVXD.....	144						
WP1250MXD.....	144						
WP3100.....	148						
WP3100C.....	148						
WP3103C.....	148						
WP3110MXD.....	144						
WP5000BL.....	146						
WP5000C.....	146						
WP5000G.....	146						
WP5000W.....	146						
WP5100BL.....	146						
WP5100BR.....	146						
WP5100C.....	146,185						
WP5100G.....	146						
WP5100W.....	146						
WP5103C.....	146						
WP5110C.....	146						
WP5220B.....	146						
WP5220BL.....	146						
WP5220C.....	146						
WP5220G.....	146						
WP5220W.....	146						
WP5221C.....	146						
WP5225C.....	146						
WP5225G.....	146						
WP5240C.....	146						
WP5500C.....	146						
WP6000BR.....	143						
WP6000G.....	143						
WP6000W.....	143						
WP6200G.....	143						
WP7000BR.....	143						
WP7000G.....	143						
WP7000W.....	143						
WP7003G.....	143						
WP7200BR.....	143						
WP7200G.....	143						
WP7200W.....	143						



# Soluciones de control de iluminación avanzado

Elimine las molestias de los proyectos de iluminación comercial con el sistema de control de iluminación avanzado ARISTA™. Nuestra solución centrada en el contratista facilita a los instaladores de todo tipo de tecnología la integración del control de iluminación inalámbrico que cumple con los códigos en una amplia gama de aplicaciones de interiores.



## Control flexible

Establezca horarios de iluminación, controle los niveles de luz diurna, reduzca el gasto de energía y al mismo tiempo permita el control manual en una amplia gama de entornos interiores. Las aplicaciones sugeridas incluyen aulas, tiendas minoristas, oficinas, restaurantes, escuelas y más.

## Componentes personalizables

Un conjunto de componentes modulares, que incluyen sensores, controladores y anulaciones manuales, facilita la instalación y la configuración de ARISTA para satisfacer las necesidades de diversos proyectos. Los usuarios pueden agregar o eliminar dispositivos en cualquier momento sin reiniciar el sistema y comenzar desde cero.



## Conectividad inalámbrica sencilla

ARISTA simplifica las instalaciones con un protocolo de comunicación amigable para los contratistas conocido como tecnología inalámbrica de malla Bluetooth® 5.0. La tecnología inalámbrica segura permite a los contratistas completar la configuración sin conectarse a una red de área local o a un concentrador.

## Diseño compatible con el código

De forma inmediata, ARISTA cumple o supera las normas ASHRAE 90.1-2016, IECC 2018 y Título 24-2019. Los componentes modulares del sistema permiten a los ingenieros de diseño y a los contratistas de construcción y diseño seleccionar la funcionalidad necesaria dentro de un proyecto y, a continuación, transmitir las especificaciones de instalación específicas a los contratistas y encargados.





## Contenidos

Introducción a ARISTA™	12
Controladores ARISTA™	14
Sensores ARISTA™ de montaje en pared y empotrados	15
Sensores de montaje en techo ARISTA™	16
Recolector de luz natural y atenuador empotrado ARISTA™	17
Solución del sistema ARISTA™	18
Introducción de NightScape	19

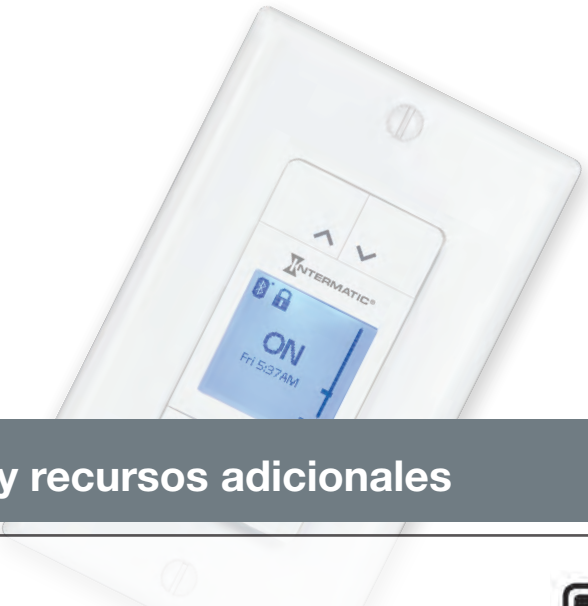

## Soluciones y recursos adicionales

¿Listo para comenzar? Escanee el código QR ubicado a la derecha para obtener una variedad de recursos útiles, como hojas promocionales, instrucciones de productos, videos de instalación y más.





# Sencillo, conectado, fácil de instalar

Presentamos ARISTA, una solución de control de iluminación inteligente personalizable para edificios comerciales y otras instalaciones públicas o educativas. El sencillo sistema inalámbrico permite a los instaladores de todo tipo de tecnología integrar un impresionante control de iluminación que cumple con los códigos en una amplia gama de aplicaciones.

### Cumplimiento del código ARISTA (cumple o supera):

- ASHRAE 90.1-2016
- IECC 2018
- Título 24-2019



### Componentes sencillos y adaptables

Un conjunto de componentes modulares facilita la instalación y configuración de ARISTA en una amplia gama de aplicaciones comerciales. La comunicación inalámbrica Bluetooth y los sensores opcionales alimentados por batería ayudan a acelerar las instalaciones al reducir las necesidades de cableado.

### Fácil configuración mediante smartphone

Utilice la aplicación ARISTA para realizar la instalación y administrar los ajustes una vez completada la configuración. Permita que los nuevos usuarios compartan el acceso y el control en función de las necesidades del ocupante, el administrador de la instalación o el inspector. (Disponible para dispositivos Apple iOS y Android).



La función de "guiño" incorporada ayuda a los instaladores a identificar los componentes sobre la marcha.

# Puesta en marcha con facilidad

Identifique rápidamente los componentes y ajuste la configuración del sistema en tiempo real con la aplicación ARISTA. Los contratistas también pueden ver múltiples sitios/proyectos desde un solo smartphone para optimizar el trabajo.

## Controlador de habitación

El "cerebro" del sistema ARISTA, el Room Controller, se conecta a la carga principal, tiene entradas cableadas o inalámbricas, maneja horarios utilizando un reloj en tiempo real, tiene configuraciones de nivel de luz ajustables, todos accesibles con la aplicación del smartphone a través de la tecnología de malla Bluetooth.



## Atenuador empotrado con anulación manual

Los controles empotrados brindan a los ocupantes el control manual de funciones seleccionadas, que incluyen encendido/apagado, niveles de luz elevados/bajados (atenuación) y capacidades ajustables de cuenta regresiva de apagado automático. Estas unidades se pueden actualizar en el campo: a medida que se lanzan nuevas funciones, los usuarios pueden actualizar fácilmente el firmware de su control actual para aprovechar la nueva funcionalidad.



## Sensores de presencia

Convenientes y energéticamente eficientes, los sensores de presencia reducen los costos de energía al garantizar que las luces solo estén encendidas durante la ocupación. Los sensores de presencia permiten la operación de encendido automático o manual y cuentan con una operación de apagado automático.

Sensores empotrados en la pared

Sensores de montaje en pared

Sensores de techo



## Recolector de luz natural

Nuestros sensores de captación de luz natural ayudan a los administradores de edificios a aprovechar al máximo la luz natural al mismo tiempo que promueven la comodidad de los ocupantes y la eficiencia energética.



## Redes seguras

ARISTA utiliza un protocolo de malla Bluetooth® seguro que permite que los componentes se comuniquen sin necesidad de una red de área local tradicional. La transmisión de cada dispositivo está protegida por tres claves de seguridad cifradas de 128 bits.

Cada componente habilitado para Bluetooth es su propio nodo inalámbrico para enviar, recibir y compartir comandos de control a través de una red de malla inalámbrica. La capacidad de expansión es fácil, ya que cada dispositivo pasa información al siguiente, lo que amplía el alcance y el control en toda la red.

## Diagrama del sistema: red de malla Bluetooth 5.0

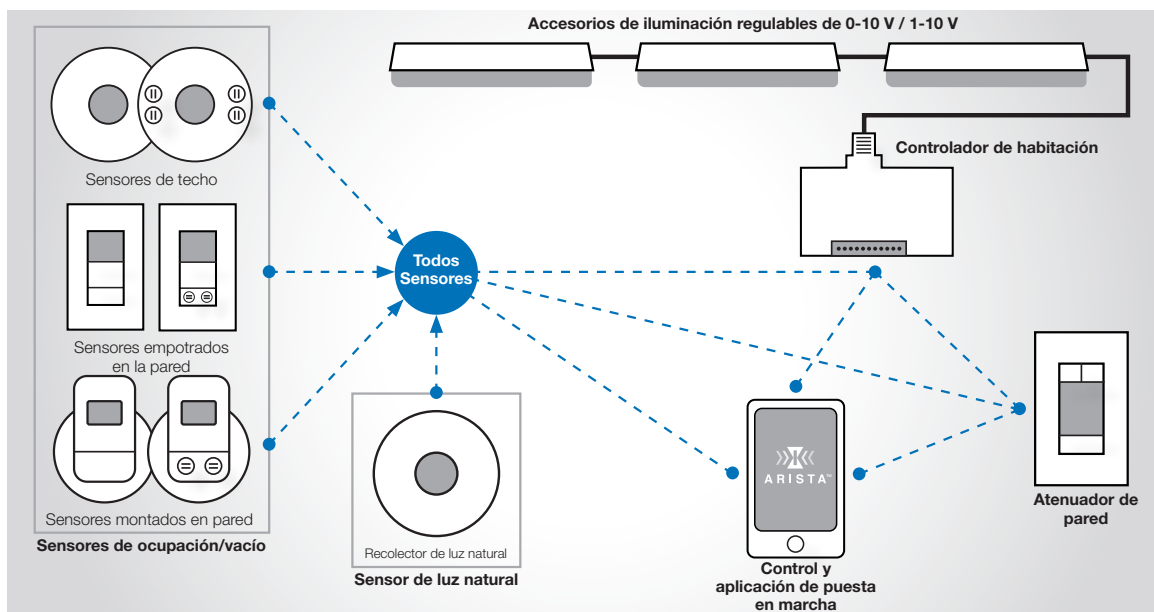





ALC1-R

### Controlador de iluminación/de carga de enchufe de 1 canal 0-10 V

#### CONTROLADOR DE ILUMINACIÓN ALC1-R

El controlador de iluminación ALC1-R es un controlador de atenuación de 0-10 V un canal diseñado para funcionar con el sistema de control de iluminación ARISTA de Intermatic. Estas unidades pueden funcionar con accesorios de iluminación de 0-10 V o 1-10 V, incluidos LED, o controlar la carga de un enchufe. Una vez instaladas, las unidades ALC1-R pueden configurarse para funcionar por horario, por detección de presencia o por una combinación de ambas, proporcionando la máxima eficiencia energética y comodidad para los ocupantes. Estas unidades se pueden configurar para comunicaciones inalámbricas o por cable, y utilizan tecnologías Bluetooth Mesh para comunicaciones inalámbricas. La tecnología de malla segura Bluetooth® 5.0 permite a los instaladores conectar rápidamente este dispositivo y configurar los ajustes a través de la aplicación ARISTA sin conectarse a una red Wi-Fi.

#### APLICACIONES

- Atenuación
- Control de iluminación interior
- Temporización/programación de encendido/apagado

#### CARACTERÍSTICAS

- Comunicaciones alámbricas o inalámbricas
- Proporciona 24 V CC para dispositivos cableados
- Utiliza una malla bluetooth segura para la conectividad
- Reloj en tiempo real incorporado para mantener la precisión de la temporización
- Permite 1 entrada analógica cableada
- Permite 2 entradas digitales cableadas
- Funciona con luminarias 0-10 V o 1-10 V
- Programación de 365 días, incluidos días festivos
- Alerta de advertencia de parpadeo programable
- Niveles de luz programables



CAPACIDADES	
Voltaje de entrada	120-277 V CA, 50/60 Hz
Balasto electrónico (LED)	10 A
Balasto (fluorescente)	10 A, 120-277 V CA
Resistivo	120-277 V CA, 50/60 Hz, 20 A
Uso general	120-277 V CA, 50/60 Hz, 20 A
Tungsteno	277 V CA, 12,5 A
Clase 1	0 - 10 V CC 50 mA
Clase 2	24 V CC 145 mA
Tipo de interruptor	SPST (unipolar de una dirección)
Se requiere conexión neutra	Sí
Opciones de cableado de bajo voltaje	Cables espirales, terminales
Garantía	Limitada de 5 años
Temperatura de funcionamiento	32 °F - 131°F (0 °C - 55 °C)

N.º de modelo	Descripción	Tipo de montaje
ALC1-R	Controlador de iluminación/de carga de enchufe de 1 canal 0-10 V	Caja eléctrica

### DIAGRAMAS DE CABLEADO



Escanee para obtener más información sobre el cableado del ALC1-R.

### CONTROLADORES ADICIONALES

La línea de productos ARISTA de Intermatic está en constante expansión. Comuníquese con un representante de ventas de Intermatic o visite Intermatic.com para obtener más información y disponibilidad.



N.º de modelo	Descripción	Tipo de montaje
ALC2-R*	Controlador de iluminación/de carga de enchufe de 2 canales 0-10 V	Montaje en superficie
ALC4-R*	Controlador de iluminación/de carga de enchufe de 4 canales 0-10 V	Montaje en superficie
ALC1-P*	Atenuador de fase de 1 canal	Caja eléctrica

\*Comuníquese con un representante de ventas de Intermatic o visite Intermatic.com para obtener más información y disponibilidad.

### SENSORES OCC/V CA DE MONTAJE EN PARED

ALC-WM-DT-BT Y ALC-WM-BT

Los sensores de ocupación/vacío de montaje en pared están diseñados para usarse con el sistema de control de iluminación ARISTA de Intermatic y controlarán la iluminación en función de la ocupación/vacío. Si el espacio está configurado para ocupación y se detecta movimiento, el sensor informa a los controladores ARISTA en el espacio y las luces se iluminarán. La luz se apagará después de que los sensores consideren que la habitación está desocupada y expire el período de tiempo de inactividad. Si el espacio está configurado para desocupación, los controladores ARISTA en el espacio solo reaccionarán cuando se los active manualmente. Las luces se apagaran después de que el sensor considere que el espacio está desocupado y expire el período de tiempo de inactividad. La tecnología de malla segura Bluetooth® 5.0 permite a los instaladores conectar rápidamente este dispositivo y configurar los ajustes a través de la aplicación ARISTA sin conectarse a una red Wi-Fi.

#### APLICACIONES

- Control de iluminación interior • Control de detección interior

#### CARACTERÍSTICAS

- Comunicaciones alámbricas o inalámbricas
- Reemplazo de batería sin herramientas
- Múltiples opciones de montaje
- Configuraciones de sensibilidad ajustable
- Configuraciones independientes para tecnologías de sensores ultrasónicos y PIR
- Configuraciones de tiempo de espera ajustables

N.º de modelo	Descripción	Rango de cobertura (pies <sup>2</sup> )
ALC-WM-DT-BT	Sensor OCC/V CA de montaje en pared de doble tecnología	PIR 1200 pies <sup>2</sup> , EE. UU. 1000 pies <sup>2</sup>
ALC-WM-BT	Sensor OCC/V CA de PIR para montaje en la pared	1200 pies <sup>2</sup>



ALC-WM-DT-BT



#### CAPACIDADES

Voltaje de entrada	24 V CC
Opciones de cableado de bajo voltaje	Terminales
Área de cobertura PIR (pies cuadrados)	1200
Opciones de transferencia de datos	Bluetooth, con cable
Garantía	Limitada de 5 años
Temperatura de funcionamiento	32 °F - 131 °F (0 °C - 55 °C)

### SENSORES DE PARED OCC/V CA

ALC-DT-BT-WH Y ALC-PI-BT-WH

Los sensores de ocupación/vacío empotrados están diseñados para usarse con el sistema de control de iluminación ARISTA de Intermatic y controlarán la iluminación en función de la ocupación/vacío. Si el espacio está configurado para ocupación y se detecta movimiento, el sensor informa a los controladores ARISTA en el espacio y las luces se iluminarán. Las luces se apagaran después de que los controladores ARISTA consideren que el espacio está desocupado y se complete el período de tiempo de inactividad. Si el espacio está configurado para desocupación, los controladores ARISTA en el espacio solo reaccionarán cuando se los active manualmente. Las luces se apagaran después de que el sensor considere que el espacio está desocupado y se complete el período de tiempo de inactividad. El ALC-DT-BT-WH también utiliza un interruptor incorporado que se puede usar como anulación manual de los controladores ARISTA programados. La tecnología de malla segura Bluetooth® 5.0 permite a los instaladores conectar rápidamente este dispositivo y configurar los ajustes a través de la aplicación ARISTA sin conectarse a una red Wi-Fi. La tecnología de malla segura Bluetooth® 5.0 permite a los instaladores conectar rápidamente este dispositivo y configurar los ajustes a través de la aplicación ARISTA sin conectarse a una red Wi-Fi.

#### APLICACIONES

- Control de iluminación interior • Control de detección interior

#### CARACTERÍSTICAS

- 120-277 V CA
- Comunicaciones inalámbricas
- Elimina el cableado de 3 vías y de múltiples vías
- Configuraciones de sensibilidad ajustable
- Configuraciones independientes para tecnologías de sensores ultrasónicos y PIR
- Botón de encendido/apagado programable
- Se puede utilizar para aplicaciones de ocupación o vacío
- Indicadores LED para una fácil identificación

N.º de modelo	Descripción	Rango de cobertura
ALC-DT-BT-WH	Sensor OCC/V CA de tecnología dual empotrado	PIR 1200 pies <sup>2</sup> , US 400 pies <sup>2</sup>
ALC-PI-BT-WH	Sensor OCC/V CA de PIR empotrado	1200 pies <sup>2</sup>



ALC-DT-BT-WH



ALC-PI-BT-WH



#### CAPACIDADES

Voltaje de entrada	120-277 V CA, 50/60 Hz
Opciones de cableado, voltaje de línea	Cables
Área de cobertura PIR (pies cuadrados)	1200
Opciones de transferencia de datos	Bluetooth
Garantía	Limitada de 5 años
Temperatura de funcionamiento	32 °F - 131 °F - (0 °C - 55 °C)



# Controles de iluminación avanzados

## Sensores de montaje en techo ARISTA



ALC-CMP-DT-BT

### SENSORES OCC/V CA DE MONTAJE EN TECHO

#### ALC-CMP-DT-BT Y ALC-CMP-BT

Los sensores de ocupación/vacío de montaje en techo están diseñados para usarse con el sistema de control de iluminación ARISTA de Intermatic y controlarán la iluminación en función de la ocupación/vacío. Si el espacio está configurado para ocupación y se detecta movimiento, el sensor informa a los controladores ARISTA en el espacio y las luces se iluminarán. Las luces se apagarán después de que los controladores ARISTA consideren que el espacio está desocupado y se complete el período de tiempo de inactividad. Si el espacio está configurado para desocupación, los controladores ARISTA en el espacio solo reaccionarán cuando se los active manualmente. Las luces se apagarán después de que el sensor considere que el espacio está desocupado y se complete el período de tiempo de inactividad. Este sensor proporciona un patrón de cobertura de 360°. La tecnología de malla segura Bluetooth® 5.0 permite a los instaladores conectar rápidamente este dispositivo y configurar los ajustes a través de la aplicación ARISTA sin conectarse a una red Wi-Fi.

#### APLICACIONES

- Control de iluminación interior
- Control de detección interior

#### CARACTERÍSTICAS

- Comunicaciones alámbricas o inalámbricas
- Reemplazo de batería sin herramientas
- Múltiples opciones de montaje
- Configuraciones de sensibilidad ajustable
- Configuraciones independientes para tecnologías de sensores ultrasónicos y PIR
- Configuraciones de tiempo de espera ajustables



CAPACIDADES	
Voltaje de entrada	24 V CC
Opciones de cableado de bajo voltaje	Terminales
Área de cobertura PIR (pies cuadrados)	1300
Opciones de transferencia de datos	Bluetooth, con cable
Garantía	Limitada de 5 años
Temperatura de funcionamiento	32 °F - 131 °F (0 °C - 55 °C)

N.º de modelo	Descripción	Rango de cobertura
ALC-CMP-DT-BT	Sensor OCC/V CA de montaje en techo de doble tecnología	PIR 1300 pies², US 1600 pies²
ALC-CMP-BT	Sensor OCC/V CA de PIR para montaje en el techo	1200 pies²

## SIMPLIFIQUE LA INSTALACIÓN CON LA APLICACIÓN ARISTA

Utilice la aplicación ARISTA para agilizar la instalación y configuración de los dispositivos ARISTA. Sus sencillos flujos de trabajo facilitan a los contratistas la configuración de los límites de control de la iluminación, la creación de programas de encendido/apagado, el establecimiento de niveles de atenuación, el ajuste de sensores, la adición de nuevos usuarios y más.

- **Instalación rápida** – Una vez que los dispositivos ARISTA (p. ej., sensores, controladores) están físicamente instalados y encendidos, la aplicación ARISTA ayuda a los contratistas a incorporar componentes a la red inalámbrica y asignarlos a un proyecto.
- **Definir límites** – Cree entornos de iluminación dinámicos asignando dispositivos ARISTA a un área, espacio y zona específicos dentro de un proyecto. Esto permite a los usuarios agrupar componentes según su ubicación física y función.
- **Configuración en tiempo real** – Utilice la aplicación para ajustar la configuración de entrada (p. ej., nivel de ejecución, tiempo de desvanecimiento) y cree horarios para cada dispositivo ARISTA. Una característica útil de "parpadeo" permite a los instaladores identificar rápidamente los dispositivos en el campo y comenzar la configuración.
- **Otorgar acceso** – Agregue nuevos instaladores a un proyecto para ayudar con la configuración y/o la puesta en marcha en el sitio de trabajo. Una vez que se complete la instalación inicial, pase el control a las partes interesadas otorgando acceso al ocupante dentro de la aplicación. Esto permite a los ocupantes realizar ajustes a los dispositivos ARISTA dentro de los parámetros específicos establecidos durante la instalación.



### RECOLECTOR DE LUZ NATURAL

ALC-DH-BT

El ALC-DH-BT es un sensor de luz diseñado para su uso con el sistema de controles de iluminación ARISTA de Intermatic. Este sensor se utiliza para aplicaciones de recolección de luz natural donde la conservación de energía es esencial. Este sensor se puede utilizar tanto para aplicaciones de circuito abierto como de circuito cerrado. La tecnología de malla segura Bluetooth® 5.0 permite a los instaladores conectar rápidamente este dispositivo y configurar los ajustes a través de la aplicación ARISTA sin conectarse a una red Wi-Fi.

#### APLICACIONES

- Detección de luz natural • Control de iluminación interior • Control de detección interior

#### CARACTERÍSTICAS

- Alimentado por batería o 24 V CC
- Comunicaciones alámbricas o inalámbricas
- Reemplazo de batería sin herramientas
- Múltiples opciones de montaje
- Compatibilidad de bucle abierto o cerrado
- Configuraciones de nivel footcandle seleccionables

N.º de modelo	Descripción	Rangos de nivel de luz
ALC-DH-BT	Recolector de luz natural	0,1-30 fc; 3-300 fc; 30-3000 fc*

\*Los ajustes se pueden seleccionar a través de la aplicación ARISTA.



ALC-DH-BT



CAPACIDADES	
<b>Voltaje de entrada</b>	Batería de 3 V/24 V CC
<b>Opciones de cableado de bajo voltaje</b>	Terminales
<b>Opciones de transferencia de datos</b>	Bluetooth
<b>Garantía</b>	Limitada de 5 años
<b>Temperatura de funcionamiento</b>	32 °F - 131 °F (0 °C - 55 °C)

### ATENUADOR EMPOTRADO CON PANTALLA

ALC-IWD

El ALC-IWD es un atenuador/interruptor de pared diseñado para su uso con el sistema de controles de iluminación ARISTA de Intermatic, y proporciona funcionalidad de encendido/apagado y capacidades de atenuación. Por su diseño inalámbrico, estos interruptores se pueden utilizar como aplicaciones unipolares, tridireccionales o multidireccionales. Estas unidades también cuentan con una interfaz de usuario bloqueable para evitar que se realicen cambios no autorizados en el control. Este producto está diseñado para su uso con cualquier controlador ARISTA de Intermatic.

#### APLICACIONES

- Atenuación • Control de iluminación interior • Control de detección interior

#### CARACTERÍSTICAS

- Comunicaciones inalámbricas
- Elimina el cableado de 3 vías y de múltiples vías
- Operaciones manuales de encendido/apagado y atenuación
- Pantalla fácil de seguir
- Configuración de pantalla retroiluminada seleccionable
- El firmware permite a los usuarios actualizar el dispositivo, instalar nuevas funciones
- Aplicaciones unipolares o multipolares
- Atenuar desde múltiples ubicaciones
- Fácil cableado
- Se puede bloquear para evitar cambios no autorizados



ALC-IWD



CAPACIDADES	
<b>Voltaje de entrada</b>	120-277 V CA, 60 Hz
<b>Opciones de cableado, voltaje de línea</b>	Cables espirales
<b>Opciones de transferencia de datos</b>	Bluetooth
<b>Garantía</b>	Limitada de 5 años
<b>Temperatura de funcionamiento</b>	32 °F - 131 °F (0 °C - 55 °C)

N.º de modelo	Descripción	Tipo de interruptor
ALC-IWD	Atenuador empotrado con pantalla	SPST; 3 vías; multidireccional

# Soluciones del sistema ARISTA

Mejore la comodidad de los ocupantes y aumente la eficiencia energética con el sistema de control de iluminación ARISTA. El sistema inteligente personalizable ayuda a los propietarios de edificios a crear entornos interiores dinámicos que cumplen con los códigos que optimizan la luz natural y respaldan las necesidades comerciales. Vea algunas soluciones del sistema a continuación.



### Oficina privada o vestíbulo con atenuación

#### Configuración del sistema:

- ALC1-R (1)
- ALC-CMP-BT (1)
- ALC-IWD (1)



### Oficina abierta con atenuación

#### Configuración del sistema:

- ALC1-R (2)
- ALC-CMP-BT (6)
- ALC-IWD (2)



### Oficina privada o vestíbulo con atenuación y recolección de luz natural

#### Configuración del sistema:

- ALC1-R (1)
- ALC-CMP-BT (1)
- ALC-IWD (1)
- ALC-DH-BT (1)



### Sala de descanso con atenuación

#### Configuración del sistema:

- ALC1-R (1)
- ALC-IWD (1)
- ALC-WM-BT (1)





## Sencillo. Escalable. Inalámbrico.

Lleve comodidad y seguridad a los espacios al aire libre con el sistema de control de iluminación avanzado Nightscape de **ARISTA™**. El sistema personalizable combina controles de bloqueo y sensores de presencia inteligentes con tecnología de malla Bluetooth para crear entornos de iluminación dinámicos que sean amigables para los ocupantes y cumplan con los códigos. Todo esto se hace sin una puerta de enlace o una unidad de control central.



### Instalación sencilla

Utilice la aplicación móvil ARISTA Nightscape para configurar sensores y controladores, ajustar los horarios de iluminación y monitorear el rendimiento sobre la marcha.

### Control robusto

Personalice el encendido/apagado, las anulaciones de presencia del sensor y los cronogramas de atenuación de noche parcial para diferentes áreas y necesidades de los ocupantes en grandes entornos al aire libre.

#### Aplicaciones:

- Edificios comerciales
- Escuelas
- Estacionamientos
- Parques

Comuníquese con su representante local de Intermatic para ser el primero en demostrar el nuevo sistema de control de iluminación Nightscape de Arista. ¡Disponible pronto!

[Intermatic.com/ARISTA](http://Intermatic.com/ARISTA)

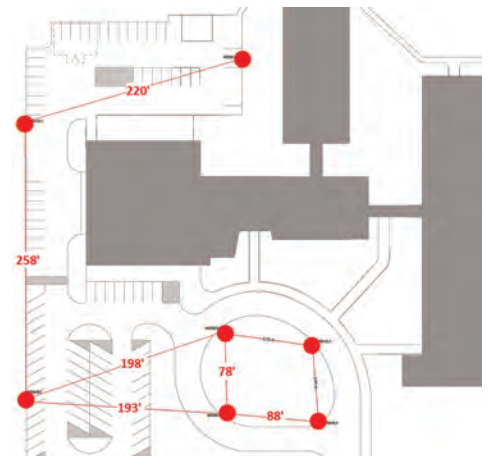

#### Aplicación de ejemplo:

Estacionamiento en forma de U con una rotonda al aire libre en una escuela primaria.

# Soluciones de controles electrónicos

Tome el mando de horarios de carga e iluminación complejos con controles electrónicos robustos. Las opciones de programación flexibles de 24 horas, siete días, 365 días y desde el anochecer hasta el amanecer hacen que estas soluciones sean ideales para oficinas, tiendas minoristas, escuelas y más.



## Control de **iluminación interior**

Impulse la eficiencia energética y promueva la comodidad de los ocupantes con controles de iluminación versátiles para interior. Estas soluciones permiten a los usuarios crear horarios dinámicos de encendido/apagado de la iluminación así como controlar las luces según la actividad diaria (Occ/Vac).

## Temporización/programación de encendido/apagado

Elimine las dudas con respecto a los horarios de iluminación diurna con controles de programación de tiempo simples y confiables. Estas soluciones permiten a los usuarios establecer horarios de encendido/apagado diarios o semanales para una variedad de aplicaciones, incluyendo la iluminación, la ventilación, los controles de bomba y más.

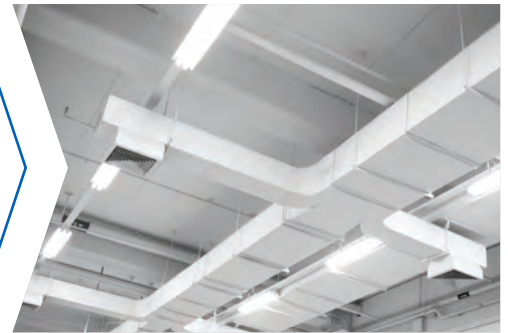

## Control de **iluminación exterior**

Promueva la seguridad y la comodidad iluminando los espacios en exteriores con controles de temporizador astronómico de ahorro de energía y fotocontroles desde el atardecer hasta el amanecer.

## Controles de **ciclo industriales**

Administre los cronogramas de mantenimiento y encendido/apagado de cargas de motor trifásicas con nuestros sólidos controles electrónicos. Nuestras soluciones permiten a usuarios crear horarios de inicio mensuales para apoyar el rendimiento a largo plazo de la maquinaria y del equipo industrial.





## Contenidos

Temporizador avanzado.....	22
Serie Basic Plus.....	24
Serie Basic .....	26
Caja de contactor electrónica multiusos .....	28
Temporizador de panel de instalación en superficie/riel DIN, configuración de 24 horas o 7 días.....	30
Temporizador de panel de instalación en superficie/riel DIN o al ras, configuración de 24 horas o 7 días.....	31
Temporizador de instalación en superficie/riel DIN, configuración de 24 horas o 7 días.....	32
Temporizador con montaje en superficie o al ras, configuración de 24 horas o 7 días.....	33
Módulo temporizador cerrado - 24 horas .....	34
Accesorios y cajas.....	36

## Soluciones y recursos adicionales

¿Listo para comenzar? Escanee el código QR ubicado a la derecha para obtener una variedad de recursos útiles, como hojas promocionales, instrucciones de productos, videos de instalación y más.





# Controles electrónicos

## Temporizadores avanzados



ET91615CR



ET90215CRE



ET90115C

### Serie ET90000

#### TEMPORIZADORES ASTRONÓMICOS DE 365 DÍAS

La serie ET90000 combina una programación eficaz e intuitiva con la comodidad de no necesitar mantenimiento. La aplicación para PC y la aplicación móvil ofrecen control remoto en tiempo real, y la conexión USB y las capacidades de Ethernet permiten la actualización en campo.

#### APLICACIONES

- Control de iluminación para interior • Control de iluminación para exterior
- Temporización/programación de encendido/apagado • Maquinaria y controles de bomba

#### CARACTERÍSTICAS

- Selección automática del voltaje de entrada de 120 a 277 V CA, 50/60 Hz
- Más de 2000 eventos y programas para vacaciones y días festivos
- Programación avanzada que incluye el establecimiento de eventos relativos, como el cuarto jueves de noviembre o la primera semana del año
- Contactos con capacidad de 30 A
- Supercondensador de 100 horas que elimina la necesidad de baterías
- Conexión USB para cargar, descargar y transferir programas
- Menús de pantalla fáciles de usar para programar con precisión inmediata
- Memoria no volátil que protege la programación indefinidamente
- El firmware se puede actualizar en terreno mediante USB o Ethernet
- Ampliable internamente en incrementos de 4 circuitos, hasta 16 circuitos para modelos de 4, 8 y 12 circuitos
- Aplicación para PC que ofrece programación y control simples, ya sea en forma remota o por medio de unidad flash USB
- Aplicación para dispositivos móviles que ofrece estado y anulaciones en tiempo real

Tipo de carga	NO (normalmente abierta)	NC (normalmente cerrada)
<b>Voltaje de entrada</b>	120-277 V CA, 50/60 Hz	12-240 V CA, 50/60 Hz
<b>Propósito general</b>	30 A, 12-240 V CA, 50/60 Hz	10 A, 12-240 V CA, 50/60 Hz
<b>Balasto (fluorescente)</b>	20 A, 120/277 V CA, 50/60 Hz	3 A, 120/277 V CA, 50/60 Hz
<b>Balasto electrónico (LED)</b>	8 A, 120/277 V CA, 50/60 Hz	—
<b>Resistivo (calentador)</b>	20 A, 28 V CC; 30 A, 12-240 V CA, 50/60 Hz	10 A, 28 V CC; 10 A, 120 V CA, 50/60 Hz
<b>Tungsteno (incandescente)</b>	5 A, 12-120 V CA, 50/60 Hz	—
<b>Capacidad de prueba</b>	470 VA, 120-240 V CA, 50/60 Hz	275 VA, 120-240 V CA, 50/60 Hz
<b>Motor</b>	1 HP; 120 V CA; 50/60 Hz; 2 HP; 240 V CA, 50/60 Hz	1/4 HP, 120 V CA, 50/60 Hz; 1/2 HP, 240 V CA, 50/60 Hz

N.º de modelo	Circuitos	Caja	Ethernet
<b>ET90115C</b>	1	Metal interior tipo 1	Ethernet opcional/USB
<b>ET90115CE</b>	1	Metal interior tipo 1	Ethernet incluido/USB
<b>ET90115CR</b>	1	Metálica tipo 3R para exterior	Ethernet opcional/USB
<b>ET90115CRE</b>	1	Metálica tipo 3R para exterior	Ethernet incluido/USB
<b>ET90215C</b>	2	Metal interior tipo 1	Ethernet opcional/USB
<b>ET90215CE</b>	2	Metal interior tipo 1	Ethernet incluido/USB
<b>ET90215CR</b>	2	Metálica tipo 3R para exterior	Ethernet opcional/USB
<b>ET90215CRE</b>	2	Metálica tipo 3R para exterior	Ethernet incluido/USB
<b>ET90415CR</b>	4	Metálica tipo 3R para exterior	Ethernet incluido/USB
<b>ET90815CR</b>	8	Metálica tipo 3R para exterior	Ethernet incluido/USB
<b>ET91215CR</b>	12	Metálica tipo 3R para exterior	Ethernet incluido/USB
<b>ET91615CR</b>	16	Metálica tipo 3R para exterior	Ethernet incluido/USB



CAPACIDADES	
<b>Tamaño del cable</b>	N.º 6 AWG
<b>Tiempo mín. de encendido/apagado</b>	1 seg.
<b>Tiempo máx. de encendido/apagado</b>	365 días
<b>Garantía</b>	Limitada de 3 años
<b>Temperatura de funcionamiento</b>	-40 °F-104 °F (-40 °C-40 °C)

*Nota: Se puede colocar en una caja estándar de Intermatic para una fácil actualización de los mecanismos, si así lo desea. Si desea cajas metálicas de exteriores, póngase en contacto con Intermatic. Para ver los accesorios, consulte la página 34*

### DIAGRAMAS DE CABLEADO

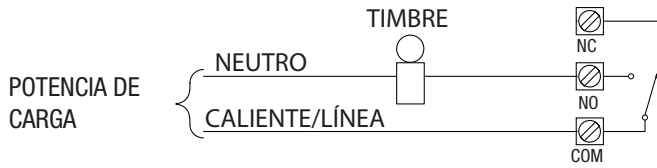

Instalación típica de campana o timbre. Se pueden conectar múltiples cargas al mismo tiempo, dentro de la potencia de salida máxima para el circuito.

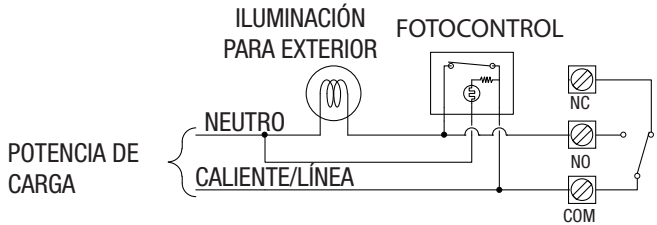

Instalación típica de un fotocontrol en paralelo con los contactos del temporizador. Se debe encender el temporizador o el fotocontrol para alimentar la carga. Ideal para una mayor seguridad. Las cargas se activan a las horas programadas, durante la noche por el temporizador, o en condiciones de poca luz, como una tormenta.

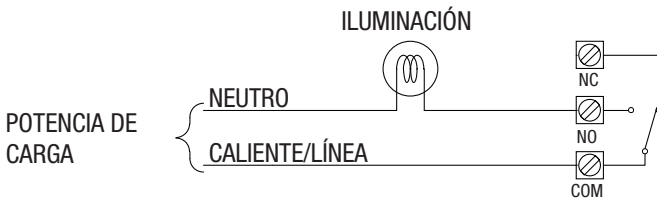

Instalación típica para iluminación. Se pueden conectar múltiples cargas al mismo tiempo, dentro de la capacidad de potencia de salida máxima para el circuito.

### DIMENSIONES DE LA CAJA

Tipo 1, circuito 1-2

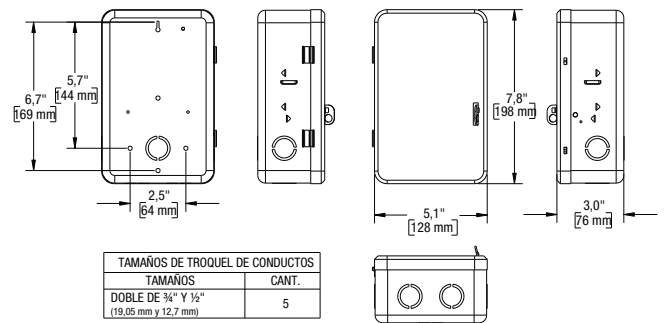

Tipo 3R, circuito 1-2

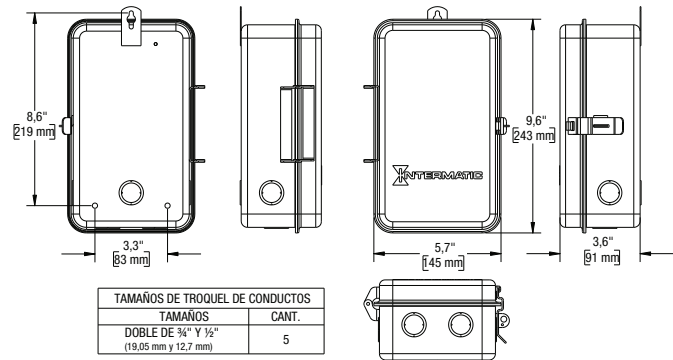

Tipo 3R, circuito 4-16

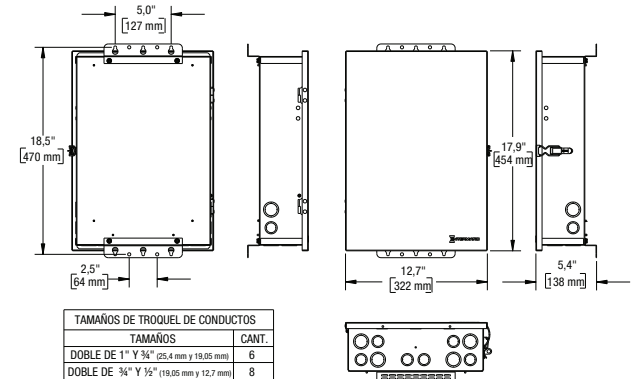

### APLICACIÓN PARA PC DE ET90000



La aplicación para PC de ET90000 permite un control remoto en tiempo real de cada dispositivo ET90000 desde la comodidad de su computadora portátil. Es una gran herramienta para crear programas antes, durante o después de la instalación. Además, con la aplicación para PC puede controlar circuitos, realizar actualizaciones de firmware o descargar opciones de eventos, zonas y vacaciones desde cualquier lugar en el que esté trabajando. La aplicación para PC de ET90000 está disponible en [Intermatic.com](http://Intermatic.com).



ET2105C



ET2705C



ET2725CP



ET2845CR

### Serie ET2000

#### TEMPORIZADORES ELECTRÓNICOS BASIC+

La serie ET2000 ofrece una interfaz fácil de usar que permite programación con precisión de minutos para prácticamente cualquier aplicación. Esta serie proporciona 50 bloques para vacaciones y días festivos con programación independiente, a fin de garantizar que las cargas estén siempre en el estado correcto de encendido/apagado. La serie también incluye 96 eventos de encendido/apagado para los programas más exigentes. Gracias a las capacidades de programación, salidas configurables y respaldo de 100 horas sin necesidad de baterías, esta serie es ideal para prácticamente cualquier aplicación.

#### APLICACIONES

- Control de iluminación para exterior
- Temporización/programación de encendido/apagado • Maquinaria y controles de bomba

#### CARACTERÍSTICAS

- Supercondensador de 100 horas que elimina la necesidad de baterías
- Hasta 96 puntos de ajuste o eventos
- Hasta 50 bloques de vacaciones con capacidad de programación
- Selección automática del voltaje de entrada de 120 a 277 V CA, 60 Hz
- El modo de operación adicional enciende los botones de encendido/apagado en anulaciones de 2 horas
- Las salidas configurables permiten controlar varios voltajes y aplicaciones
- Los relés incorporan una tecnología de cruce por cero para extender la vida útil del control
- La memoria EEPROM no volátil protege la programación indefinidamente
- Compatible con LED
- El puerto USB facilita la transferencia y el almacenamiento de programas
- Garantía limitada de 2 años

#### PROGRAMACIÓN DE 24 HORAS

N.º de modelo	Caja
<b>1 circuito SPST Interruptor</b>	
ET2105C	Metal interior tipo 1
ET2105CP	Plástica tipo 3R transparente para interior/exterior
ET2105CR	Metálica tipo 3R para exterior
<b>1 circuito SPDT Interruptor</b>	
ET2115C	Metal interior tipo 1
ET2115CP	Plástica tipo 3R transparente para interior/exterior
ET2115CR	Metálica tipo 3R para exterior
<b>2 circuito 2xSPST, 1xDPST o pulso Interruptor</b>	
ET2125C	Metal interior tipo 1
ET2125CP	Plástica tipo 3R transparente para interior/exterior
ET2125CR	Metálica tipo 3R para exterior
<b>4 circuito 4xSPST, 2xDPST o pulso Interruptor</b>	
ET2145C	Metal interior tipo 1
ET2145CP	Plástica tipo 3R transparente para interior/exterior
ET2145CR	Metálica tipo 3R para exterior

#### PROGRAMACIÓN DE 7 DÍAS

N.º de modelo	Caja
<b>1 circuitos SPST Interruptor</b>	
ET2705C	Metal interior tipo 1
ET2705CP	Plástica tipo 3R transparente para interior/exterior
ET2705CR	Metálica tipo 3R para exterior
<b>1 circuito SPDT Interruptor</b>	
ET2715C	Metal interior tipo 1
ET2715CP	Plástica tipo 3R transparente para interior/exterior
ET2715CR	Metálica tipo 3R para exterior
<b>2 circuitos 2xSPST, 1xDPST o pulso Interruptor</b>	
ET2725C	Metal interior tipo 1
ET2725CP	Plástica tipo 3R transparente para interior/exterior
ET2725CR	Metálica tipo 3R para exterior
<b>4 circuitos 4xSPST, 2xDPST o pulso Interruptor</b>	
ET2745C	Metal interior tipo 1
ET2745CP	Plástica tipo 3R transparente para interior/exterior
ET2745CR	Metálica tipo 3R para exterior

#### PROGRAMACIÓN ASTRONÓMICA DE 7 DÍAS

N.º de modelo	Caja
<b>1 circuitos SPST Interruptor</b>	
ET2805C	Metal interior tipo 1
ET2805CP	Plástica tipo 3R transparente para interior/exterior
ET2805CR	Metálica tipo 3R para exterior
<b>1 circuito SPDT Interruptor</b>	
ET2815C	Metal interior tipo 1
ET2815CP	Plástica tipo 3R transparente para interior/exterior
ET2815CR	Metálica tipo 3R para exterior
<b>2 circuitos 2xSPST, 1xDPST o pulso Interruptor</b>	
ET2825C	Metal interior tipo 1
ET2825CP	Plástica tipo 3R transparente para interior/exterior
ET2825CR	Metálica tipo 3R para exterior
<b>4 circuitos 4xSPST, 2xDPST o pulso Interruptor</b>	
ET2845C	Metal interior tipo 1
ET2845CP	Plástica tipo 3R transparente para interior/exterior
ET2845CR	Metálica tipo 3R para exterior

Se puede colocar en una caja estándar de Intermatic para una fácil actualización de los mecanismos, si así lo desea. Comuníquese con Intermatic para ver cajas de capacidad para exterior adicionales o consulte los accesorios de la página 34.



### Potencia del temporizador

ALIMENTACIÓN DEL TEMPORIZADOR

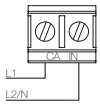

ALIMENTACIÓN DEL TEMPORIZADOR

120/208/240/277 V CA  
(VOLTAJE AUTOMÁTICO, NO SE REQUIEREN PUENTES)

### Un circuito

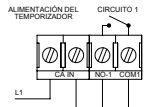

CARGAS INDIVIDUALES DE 120/277 V CA  
CONFIGURACIÓN DE SALIDA: IND



ALIMENTACIÓN DEL TEMPORIZADOR  
120/277 V CA  
(VOLTAJE AUTOMÁTICO, NO SE REQUIEREN PUENTES)



ALIMENTACIÓN DEL TEMPORIZADOR  
120/208/240/277 V CA  
(VOLTAJE AUTOMÁTICO, NO SE REQUIEREN PUENTES)

Para modelos SPDT

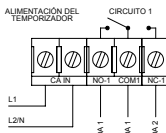

2 - CARGAS INDIVIDUALES DE 120/277 V CA  
CONFIGURACIÓN DE SALIDA: IND - CIRCUITO 1 Y 2

### Dos circuitos

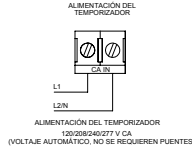

ALIMENTACIÓN DEL TEMPORIZADOR  
120/208/240/277 V CA  
(VOLTAJE AUTOMÁTICO, NO SE REQUIEREN PUENTES)

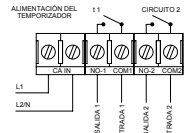

2 - CARGAS INDIVIDUALES DE 120/277 V CA  
CONFIGURACIÓN DE SALIDA: IND - CIRCUITO 1 Y 2

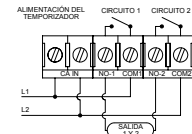

CONFIGURACIÓN DEL TEMPORIZADOR 208/240 V CA DPST  
CONFIGURACIÓN DE SALIDA: SIM

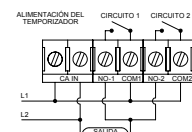

CONFIGURACIÓN DE SALIDA: PUL (TIMBRE DE CAMPANA)  
CONFIGURACIÓN DE SALIDA: SIM

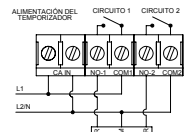

CONFIGURACIÓN DEL TEMPORIZADOR PARA EL CONTROL DEL CONTACTOR  
CONFIGURACIÓN DE SALIDA: PUL

### Cuatro circuitos



ALIMENTACIÓN DEL TEMPORIZADOR  
120/208/240/277 V CA  
(VOLTAJE AUTOMÁTICO, NO SE REQUIEREN PUENTES)

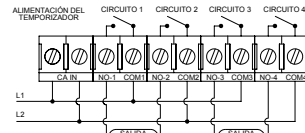

CONFIGURACIÓN DEL TEMPORIZADOR PARA DOS DPST DE 208/240 V CA  
CONFIGURACIÓN DE SALIDA: SIM - CIRCUITO 1 Y 2  
CONFIGURACIÓN DE SALIDA: SIM - CIRCUITO 3 Y 4

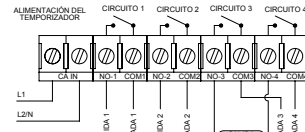

CONFIGURACIÓN DEL TEMPORIZADOR PARA MODO COMBINADO  
CONFIGURACIÓN DE SALIDA: IND - CIRCUITO 1 Y 2 (CARGA 120/277 V CA)  
CONFIGURACIÓN DE SALIDA: SIM - CIRCUITO 3 Y 4 (CARGA 208/240 V CA)

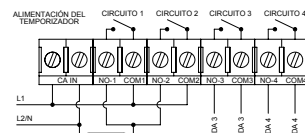

CONFIGURACIÓN DEL TEMPORIZADOR PARA MODO COMBINADO  
CONFIGURACIÓN DE SALIDA: PUL - CIRCUITO 1 Y 2 (TIMBRE DE CAMPANA)  
CONFIGURACIÓN DE SALIDA: IND - CIRCUITO 3 Y 4

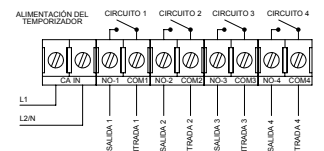

4 - CARGAS INDIVIDUALES DE 120/277 V CA  
CONFIGURACIÓN DE SALIDA: IND - CIRCUITO 1 Y 2  
CONFIGURACIÓN DE SALIDA: IND - CIRCUITO 3 Y 4

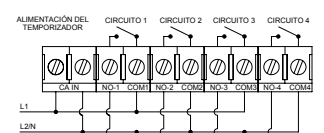

CONFIGURACIÓN DEL TEMPORIZADOR PARA DOS CONTROLES DE CONTACTOR  
CONFIGURACIÓN DE SALIDA: PUL - CIRCUITO 1 Y 2  
CONFIGURACIÓN DE SALIDA: PUL - CIRCUITO 3 Y 4

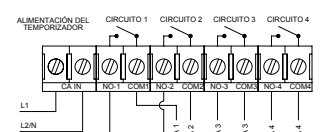

CONFIGURACIÓN DEL TEMPORIZADOR PARA MODO COMBINADO  
CONFIGURACIÓN DE SALIDA: SIM - CIRCUITO 1 Y 2 (CARGA 208/240 V CA)  
CONFIGURACIÓN DE SALIDA: IND - CIRCUITO 3 Y 4 (CARGA 120/277 V CA)

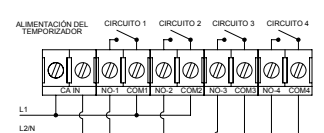

CONFIGURACIÓN DEL TEMPORIZADOR PARA MODO COMBINADO



CAPACIDADES: SPST (UNIPOLAR DE UNA DIRECCIÓN)	
<b>Voltaje de entrada</b>	120-277 V CA, 60 Hz
<b>Contactos NO:</b>	
<b>Balasto electrónico (LED)</b>	10 A, 120/277 V CA, 60 Hz
<b>Balasto (fluorescente)</b>	20 A, 120-277 V CA, 60 Hz
<b>Inductivo</b>	30 A, 120-240 V CA, 60 Hz
<b>Resistivo (calefactor)</b>	20 A, 28 V CC; 30 A, 120-240 V CA, 60 Hz
<b>Tungsteno (incandescente)</b>	5 A, 120-277 V CA, 60 Hz
<b>Motor</b>	1 HP, 120 V CA, 60 Hz; 2 HP, 240 V CA, 60 Hz
<b>Garantía</b>	Limitada de 2 años
<b>Temperatura de funcionamiento</b>	-40 °F - 104 °F (-40 °C - 40 °C)

CAPACIDADES: SPDT	
<b>Voltaje de entrada</b>	120-277 V CA, 60 Hz
<b>Contactos NO:</b>	
<b>Balasto electrónico (LED)</b>	10A, 120/277 V CA, 60 Hz
<b>Balasto (fluorescente)</b>	20 A, 120-277 V CA, 60 Hz
<b>Inductivo</b>	20 A, 120-240 V CA, 60 Hz
<b>Resistivo (calefactor)</b>	20 A, 28 V CC; 20 A, 120-240 V CA, 60 Hz
<b>Motor</b>	1 HP, 120 V CA, 60 Hz; 2 HP, 240 V CA, 60 Hz
<b>Contactos NC</b>	
<b>Balasto (fluorescente)</b>	3 A, 120-277 V CA, 60 Hz
<b>Inductivo</b>	10 A, 120-240 V CA, 60 Hz
<b>Resistivo (calefactor)</b>	10 A, 28 V CC; 10 A, 120-240 V CA, 60 Hz
<b>Motor</b>	1/4 HP, 120 V CA, 60 Hz; 1/2 HP, 240 V CA, 60 Hz
<b>Garantía</b>	Limitada de 2 años
<b>Temperatura de funcionamiento</b>	-40 °F - 104 °F (-40 °C - 40 °C)

CAPACIDADES: 2XSPST, 1XDPT O PULSO	
<b>Voltaje de entrada</b>	120-277 V CA, 60 Hz
<b>Contactos NO:</b>	
<b>Balasto electrónico (LED)</b>	10A, 120/277 V CA, 60 Hz
<b>Balasto (fluorescente)</b>	20 A, 120-277 V CA, 60 Hz
<b>Inductivo</b>	30 A, 120-240 V CA, 60 Hz
<b>Resistivo (calefactor)</b>	20 A, 28 V CC; 30 A, 120-240 V CA, 60 Hz
<b>Tungsteno (incandescente)</b>	5 A, 120-277 V CA, 60 Hz
<b>Motor</b>	1 HP, 120 V CA, 60 Hz; 2 HP, 240 V CA, 60 Hz
<b>Garantía</b>	Limitada de 2 años
<b>Temperatura de funcionamiento</b>	-40 °F - 104 °F (-40 °C - 40 °C)



ET1125C



ET1705C



ET8215C

### Serie ET1100, Serie ET1700, Serie ET8000

#### TEMPORIZADORES ELECTRÓNICOS BASIC

Esta serie ofrece una manera simple de actualizar un temporizador mecánico básico a un temporizador electrónico. Estos temporizadores permiten una programación al minuto, batería de respaldo en caso de cortes de energía, hasta 28 eventos en total y ajustes automáticos a horario de verano sin necesidad de intervención del usuario. Vienen en versiones de 24 días, 7 días y astronómicos de 7 días.

#### APLICACIONES

- Control de iluminación para exterior
- Temporización/programación de encendido/apagado
- Maquinaria y controles de bomba

#### CARACTERÍSTICAS

- Interruptor selector para determinar el voltaje de entrada entre 120-277 V CA, 50/60 Hz
- Hasta 28 eventos en total
- Precisión al minuto
- Anulación temporal o anulación manual permanente
- Ajuste automático de horario de verano
- Los modelos astronómicos permiten la programación del anochecer al amanecer

#### PROGRAMACIÓN DE 24 HORAS

N.º de modelo	Caja
<b>1- Circuito SPST Interruptor</b>	
ET1105C	Metal interior tipo 1
<b>2 circuitos 2xSPST, 1xDPST o pulso Interruptor</b>	
ET1125C	Metal interior tipo 1

#### PROGRAMACIÓN DE 7 DÍAS

N.º de modelo	Caja
<b>1 circuito SPST Interruptor</b>	
ET1705C	Metal interior tipo 1
<b>2 circuitos 2xSPST, 1xDPST o pulso Interruptor</b>	
ET1725C	Metal interior tipo 1

#### PROGRAMACIÓN ASTRONÓMICA DE 7 DÍAS

N.º de modelo	Caja
<b>1 circuito SPST Interruptor</b>	
ET8015C	Metal interior tipo 1
<b>2 circuitos 2xSPST, 1xDPST o pulso Interruptor</b>	
ET8215C	Metal interior tipo 1
<b>4xSPST, 2xDPST o conmutador de pulso 2x de 4 circuitos</b>	
ET8415CR*	Metálica tipo 3R para exterior

Con capacidad para balastro electrónico de 4,5 A (LED)



CAPACIDADES: SPST (UNIPOLAR DE UNA DIRECCIÓN)	
<b>Voltaje de entrada</b>	120-277 V CA, 50/60 Hz
<b>Contactos NO:</b>	
<b>Balastro electrónico (LED)</b>	1 A, 120-277 V CA
<b>Balastro (fluorescente)</b>	20 A, 120-277 V CA
<b>Inductivo</b>	30 A, 120/240 V CA
<b>Resistivo (calefactor)</b>	20 A, 28 V CC; 30 A, 120/240 V CA
<b>Tungsteno (incandescente)</b>	5 A, 120/240 V CA
<b>Motor</b>	1 HP, 120 V CA; 2 HP, 240 V CA
<b>Garantía</b>	Limitada de 1 años
<b>Temperatura de funcionamiento</b>	-40 °F - 104 °F (-40 °C - 40 °C)

CAPACIDADES: 2XSPST, 1XPST O PULSO	
<b>Voltaje de entrada</b>	120-277 V CA, 50/60 Hz
<b>Contactos NO:</b>	
<b>Balastro electrónico (LED)</b>	1 A, 120-277 V CA
<b>Balastro (fluorescente)</b>	20 A, 120-277 V CA
<b>Inductivo</b>	30 A, 120/240 V CA
<b>Resistivo (calefactor)</b>	20 A, 28 V CC; 30 A, 120/240 V CA
<b>Motor</b>	1 HP, 120 V CA; 2 HP, 240 V CA
<b>Garantía</b>	Limitada de 1 años
<b>Temperatura de funcionamiento</b>	-40 °F - 104 °F (-40 °C - 40 °C)

Caja	
<b>Tipo</b>	Metal interior tipo 1
<b>Dimensiones</b>	7,875" x 5,125" x 3,4375" (200 mm x 130,2 mm x 87,3 mm)
<b>Dimensiones de troquel Lateral/trasera</b>	(1) combinación de ½" - ¾"
<b>Inferior</b>	(1) combinación de ½" - ¾"

Se puede colocar en una caja estándar de Intermatic para una fácil actualización de los mecanismos, si así lo desea. Si desea cajas metálicas de exteriores, póngase en contacto con Intermatic.

Para ver los accesorios, consulte la página 34. Consulte las páginas 35 y 186 para ver dibujos de las cajas y ubicaciones de los troqueles.

## SERIES ET1100, ET1700, ET8000

### Potencia del temporizador

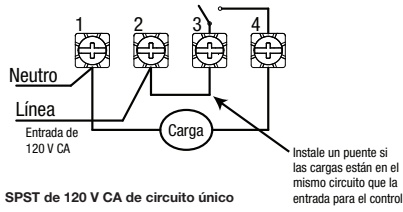

### Potencia del temporizador

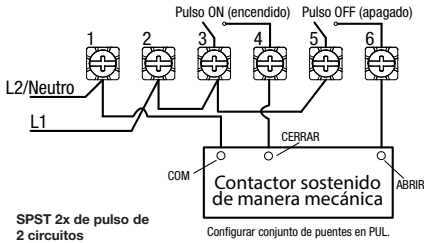

### Potencia del temporizador

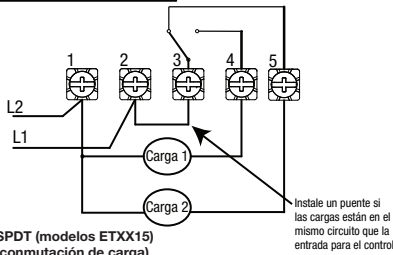

### Potencia del temporizador

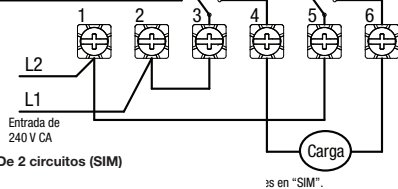

### Potencia del temporizador

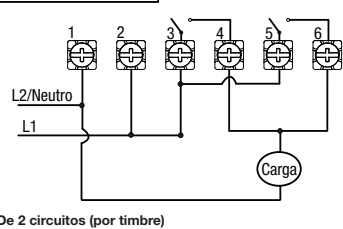

### Potencia del temporizador

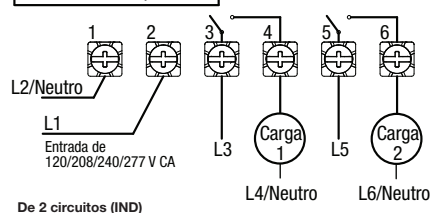

## DIAGRAMAS DE CABLEADO DE ET8415CR

Hay muchas maneras diferentes de colocar los relés en el temporizador ET8415CR. Los cuatro relés se pueden usar individualmente o en pares de dos. Consulte la tabla a continuación para obtener una lista completa de formas de colocar los relés e ilustraciones para algunas de las instalaciones de cableado comunes.

Posibles configuraciones de conmutación		
IND/IND	SIM/IND	PUL/IND
IND/SIM	SIM/SIM	PUL/SIM
IND/PUL	SIM/PUL	PUL/PUL

Nota:  
IND= Independiente SIM= Simultáneo PUL= Pulso

### 2x DPST

Modo de operación configurado en SIM para ambos grupos de contactos, la entrada y la tensión de salida son las mismas.

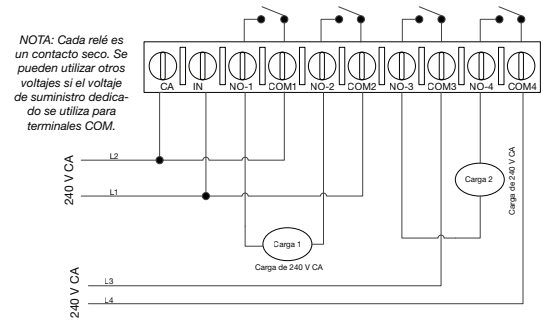

### 4x SPST

Modo de operación configurado en IND, la entrada y el voltaje de salida son los mismos.

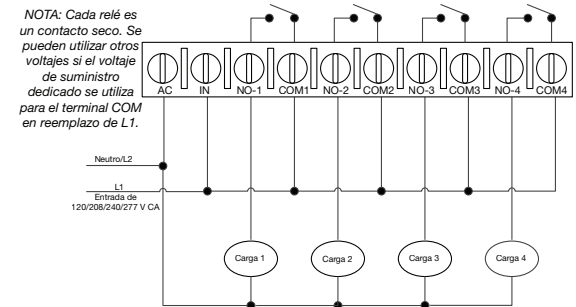

### 2x pulsos

Modo de operación configurado en PUL para ambos grupos de contactos, cada evento de encendido y apagado para el circuito 1 hará sonar el timbre. Cada evento de encendido para el circuito 3 cerrará el contactor y cada evento de apagado abrirá el contactor.

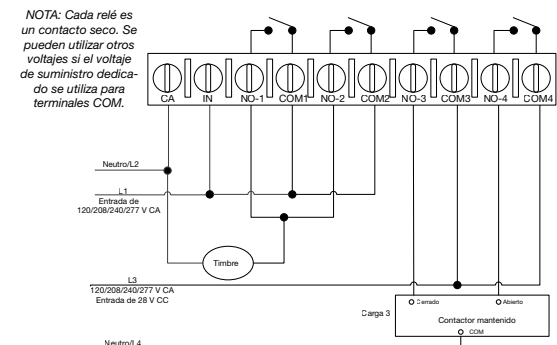





ETCB28253PCR

### Caja para contratistas

#### CAJA DE CONTACTOR ELECTRÓNICO MULTIUSOS

El ETCB28253PCR es una solución lista para el campo que proporciona una caja tipo 3-R duradera, un temporizador astronómico incorporado de 7/365 días, un contactor de tres polos de 60 amperios, entradas para la anulación por fotocontrol temporizado, capacidades de anulación de interruptor, así como entradas para dispositivos de protección contra sobretensiones. El temporizador permite 96 eventos de encendido/apagado, 50 bloques de vacaciones con programación independiente, programación astronómica, y 100 horas de respaldo sin necesidad de reemplazar las baterías. El voltaje de entrada del reloj es de 120 V CA, 60 Hz. El contactor tiene una bobina de 120 V CA para encenderlo o apagarlo, lo cual es completamente independiente del voltaje de la carga controlada por el contactor. El contactor puede utilizarse para cargas de 120-480 V CA, 60 Hz

#### APLICACIONES

- Control de iluminación para interior
- Control de iluminación para exterior
- Control de motor trifásico
- Temporización/programación de encendido/apagado
- Maquinaria y controles de bomba

#### CARACTERÍSTICAS

- Contactor de 60 A de tres polos
- Entradas del fotocontrol temporizadas
- Entradas de protección contra sobretensión
- Supercondensador de 100 horas que elimina la necesidad de baterías
- Hasta 96 puntos de ajuste o eventos
- Hasta 50 bloques de vacaciones con capacidad de programación
- Configuración astronómica para ajustar automáticamente al amanecer y al anochecer según la ubicación
- El modo de operación adicional enciende los botones de encendido/apagado en anulaciones de 2 horas
- La memoria EEPROM no volátil protege la programación indefinidamente
- El puerto USB facilita la transferencia y el almacenamiento de programas
- Garantía limitada de 2 años



CAPACIDADES	
<b>Voltaje de entrada</b>	120 V CA, 60 Hz
<b>Resistivo (calentador)</b>	60 A
<b>Motor</b>	5 HP, 120 V CA; 10 HP, 240 V CA, (monofásico); 25 HP (360 LRA), 240 V CA; 30 HP (300 LRA), 480 V CA
<b>Garantía</b>	Limitada de 2 años
<b>Temperatura de funcionamiento</b>	-40 °F - 104° F (-40 °C - 40 °C)

N.º de modelo	Tipo de interruptor	Caja
ETCB28253PCR	3xSPST	Metálica tipo 3 para interior/exterior

### ¿DESEA CONOCER MÁS?



Para ver productos adicionales, eche un vistazo a nuestra soluciones de protección contra sobretensión a partir de la página 118 y nuestras soluciones de fotocontrol a partir de la página 88. Visite [Intermatic.com](http://Intermatic.com) para mantenerse actualizado sobre las nuevas soluciones de cajas de contactores.

## DIAGRAMAS DE CABLEADO

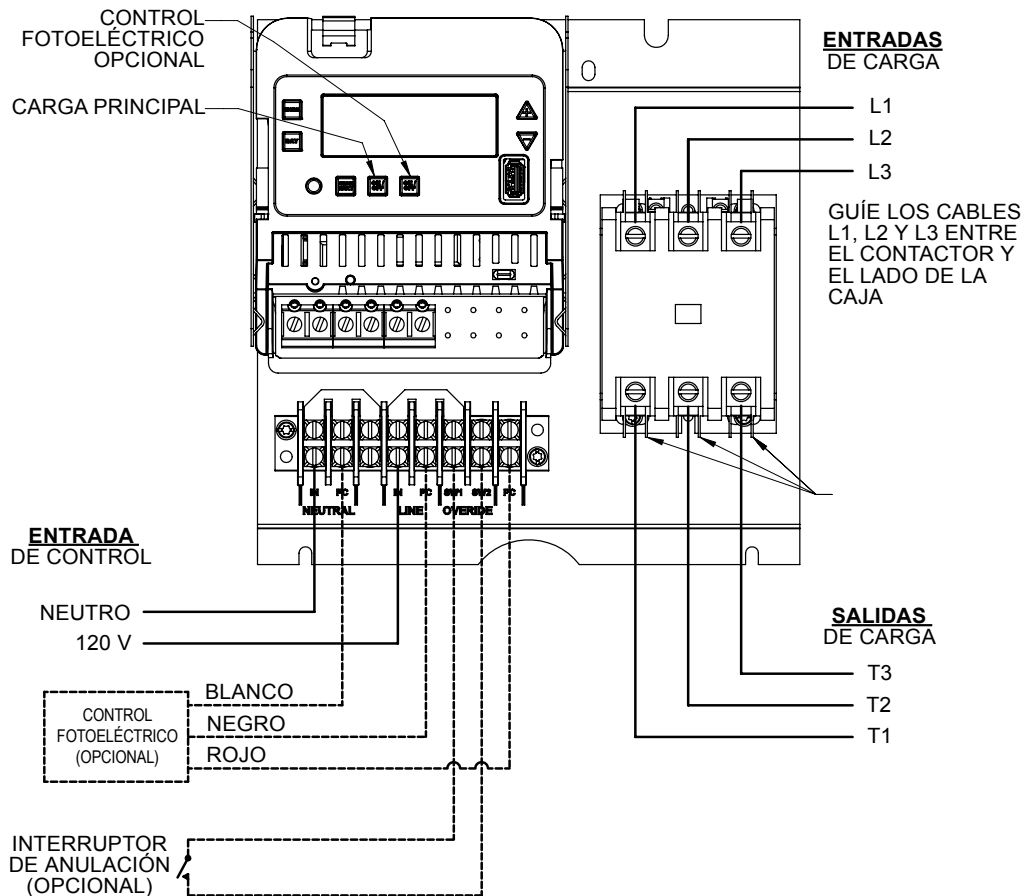

## DIMENSIONES DE LA CAJA

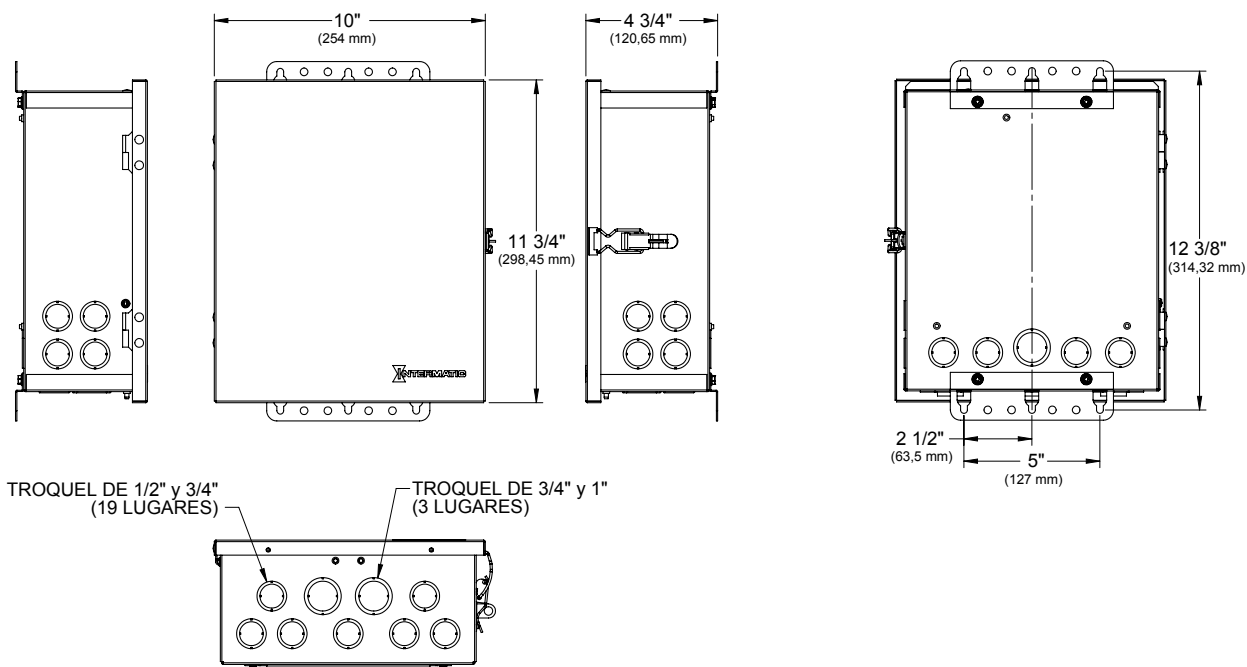



FM1D14-24U



CAPACIDADES	
<b>Voltaje de entrada</b>	Ver cuadro de modelos
<b>VA de consumo de energía</b>	4
<b>Tipo de interruptor</b>	SPDT
<b>Contactos NO:</b>	
<b>Balasto (fluorescente)</b>	8 A a 277 V CA
<b>Tungsteno (incandescente)</b>	1000 W, 120 V CA
<b>Capacidad de prueba</b>	B300
<b>Motor</b>	1/2 HP a 120 V CA, 1 HP a 250 V CA, 10 FLA, 60 LRA a 250 V CA
<b>Contactos NC</b>	
<b>Resistivo (calefactor)</b>	12 A, 24 V CC
<b>Motor</b>	1/2 HP a 120/240 V CA, 10 FLA, 60 LRA a 250 V CA
<b>Terminal de cableado</b>	Bornera para cables de #24 a #10 AWG (modelos A)
<b>Temperatura de funcionamiento</b>	-40 °F - 131 °F (-40 °C - 55 °C)
<b>Garantía</b>	Limitada de 1 año

## Serie FM1D14

### TEMPORIZADOR ELECTRÓNICO DE 15 A, 1 CIRCUITO Y 14 PROGRAMAS

La serie FM1D14 es una solución de control electrónico basado en tiempo de gran valor para ventilación, calefacción, enfriamiento, iluminación u otras cargas eléctricas en aplicaciones comerciales e industriales. Estos interruptores temporizadores de un canal se pueden ajustar para programas de 24 horas o 7 días. La serie FM1D14 está diseñada para instalación sobre panel, en superficie o en riel DIN. Los modelos con instalación en superficie/riel DIN están completamente cerrados en una carcasa plástica e incluyen una cubierta para terminales, tapa antipolvo y sub-base para instalación y cableado.

#### APLICACIONES

- Exhibidores de refrigeración • Movimiento de aire y ventilación • Aireación
- Tratamiento séptico • Prueba de generador

#### CARACTERÍSTICAS

- Aplicaciones de 24 horas o 7 días
- 14 puntos de programación
- Fácil de programar
- Anulación manual con indicador de estado
- Batería de recarga automática con protección de respaldo de hasta 2500 horas
- Pantalla LCD
- 5 programas ajustables preestablecidos
- Los modelos A vienen con una tapa antipolvo transparente

N.º de modelo	Montaje	Voltaje de entrada	Programas
<b>FM1D14-24U</b>	Panel	24 V CA/V CC, 50/60 Hz	14
<b>FM1D14-AV-U</b>	Panel	120-277 V CA, 50/60 Hz	14
<b>FM1D14A-24</b>	Riel DIN, superficie	24 V CA/V CC, 50/60 Hz	14
<b>FM1D14A-AV</b>	Riel DIN, superficie	120-277 V CA, 50/60 Hz	14

#### DIAGRAMAS DE CABLEADO

Cableado típico:  
Aplicación de 24-277 V CA

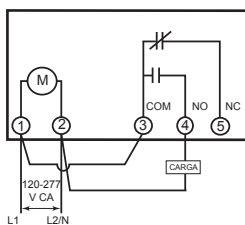

Cableado típico:  
Aplicación de 24 V CA

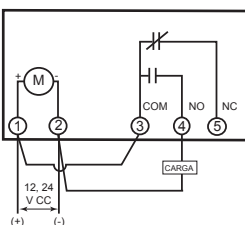

Configuración de conmutación NO y NC

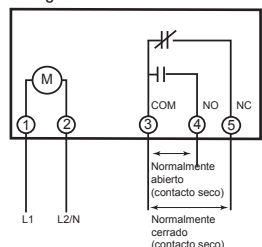

#### DIMENSIONES

Superficie/riel DIN para la serie FM1D14A  
Con tapa antipolvo transparente

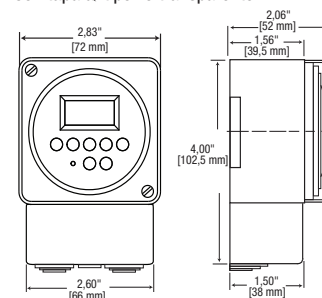

Superficie/riel DIN para la serie FM1D14

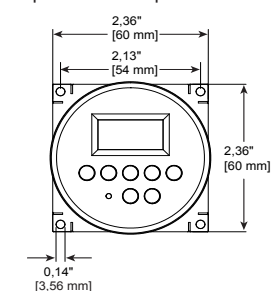



### Serie FM1D20

#### MÓDULOS TEMPORIZADORES DE 16 A Y 1 CIRCUITOS

Los temporizadores electrónicos serie FM1D20 se utilizan para ventilación, calefacción, enfriamiento, iluminación u otras cargas eléctricas en aplicaciones comerciales e industriales. Estos temporizadores de un canal se pueden ajustar para programas de 24 horas o 7 días. Están diseñados para instalación sobre panel, en superficie, empotrados, o en riel DIN. Los modelos con instalación al ras y en superficie/riel DIN (modelos A y E) están completamente cerrados en una carcasa plástica e incluyen una cubierta para terminales, tapa anti polvo y sub-base para instalación y cableado.

#### APLICACIONES

- Exhibidores de refrigeración • Movimiento de aire y ventilación • Aireación
- Tratamiento séptico • Prueba de generador

#### CARACTERÍSTICAS

- Aplicaciones de 24 horas o 7 días
- Veinte (20) programas de valores de consigna
- Tres (3) programas de bloques ajustables preestablecidos
- Programación dirigida por menú fácil de usar
- Anulación manual con indicador de estado
- Batería de respaldo
- LCD grande
- Ajuste al horario de verano
- Los modelos A y E vienen con una tapa antipolvo transparente



FM1D20-24U

N.º de modelo	Montaje	Voltaje de entrada	Programas
FM1D20-24U	Panel	24 V CA/V CC, 50/60 Hz	20
FM1D20-120U	Panel	120 V CA, 50/60 Hz	20
FM1D20A-24	Riel DIN, superficie	24 V CA/V CC, 50/60 Hz	20
FM1D20A-120	Riel DIN, superficie	120 V CA, 50/60 Hz	20
FM1D20A-240	Riel DIN, superficie	240 V CA, 50/60 Hz	20
FM1D20E-24	Al ras	24 V CA/V CC, 50/60 Hz	20
FM1D20E-120	Al ras	120 V CA, 50/60 Hz	20

#### DIMENSIONES

Superficie FM1D20A/riel DIN con tapa antipolvo transparente

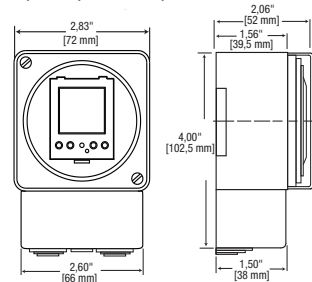

Instalación al ras FM1D20E con tapa antipolvo transparente

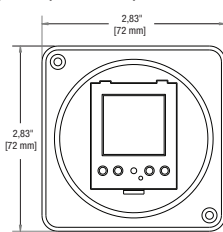

Instalación al ras FM1D20 con tapa antipolvo transparente

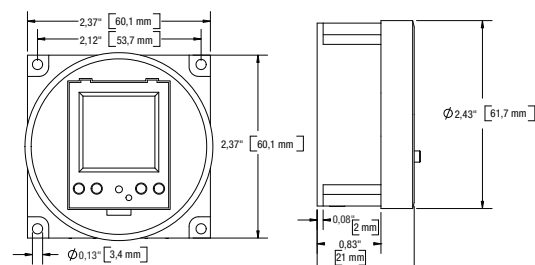

CAPACIDADES	
Voltaje de entrada	Ver cuadro de modelos
VA de consumo de energía	4
Tipo de interruptor	SPDT
<b>Contactos NO:</b>	
Balasto (fluorescente)	8 A, 240 VAC, 12 A, 120 VAC
Tungsteno (incandescente)	600 W, 120 VAC, 1000 W, 240 VAC
Capacidad de prueba	360 VA, 120 V CA, 720 VA, 240 V CA
Motor	1/2 HP, 120 V CA, 1 HP, 240 V CA
<b>Contactos NC</b>	
Resistivo (calefactor)	16 A, 277 V CA, 8 A, 24 V CA
Terminal de cableado	Terminales de conexión rápida de 1/4"
Temperatura de funcionamiento	-13 °F - 131 °F (-25 °C - 55 °C)
Garantía	Limitada de 1 año

#### DIAGRAMAS DE CABLEADO

Configuración de conmutación NO/NC

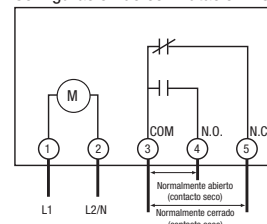

Cableado típico: Aplicación de 24-120 V CA

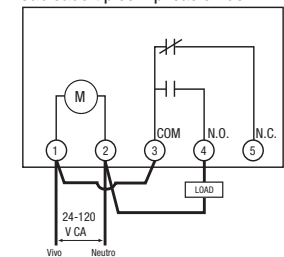

Cableado típico: Aplicación de 24 V CA

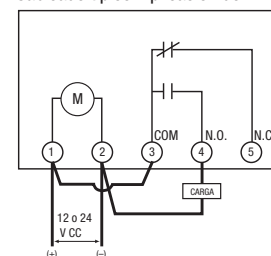

# Controles electrónicos

Temporizador de instalación en superficie/riel DIN o montaje, configuración de 24 horas o 7 días



FM1D50A-24

## Serie FM1D50

MÓDULOS TEMPORIZADORES DE 16 A Y 1 CIRCUITOS

Los temporizadores serie FM1D50 permiten el control de ventilación, calefacción, enfriamiento, iluminación u otras cargas eléctricas en aplicaciones comerciales e industriales. Estos interruptores temporizadores de un canal se pueden ajustar para programas de 24 horas o 7 días. Están diseñados para instalación en riel DIN. Los modelos con instalación en superficie/riel DIN están completamente cerrados en una carcasa plástica e incluyen una cubierta para terminales, tapa antipolvo y sub-base para instalación y cableado.

### APLICACIONES

- Exhibidores de refrigeración • Movimiento de aire y ventilación • Aireación
- Tratamiento séptico • Prueba de generador

### CARACTERÍSTICAS

- Aplicaciones de 24 horas o 7 días
- 50 puntos de programación
- Dos programas de bloques ajustables preestablecidos
- Programación dirigida por menú fácil de usar
- Anulación manual con indicador de estado
- Batería de respaldo
- LCD grande
- Siete idiomas disponibles: Inglés, alemán, francés, italiano, español, portugués y neerlandés
- Función automática de horario de verano
- Los modelos A y E vienen con una tapa antipolvo transparente



CAPACIDADES	
<b>Voltaje de entrada</b>	Ver cuadro de modelos
<b>VA de consumo de energía</b>	4
<b>Tipo de interruptor</b>	SPDT
<b>Contactos NO:</b>	
<b>Balasto (fluorescente)</b>	8 A, 240 VAC, 12 A, 120 VAC
<b>Resistivo (calefactor)</b>	16 A, 277 VAC
<b>Tungsteno (incandescente)</b>	600 W, 120 VAC, 1000 W, 240 VAC
<b>Capacidad de prueba</b>	360 VA, 120 V CA, 720 VA, 240 V CA
<b>Motor</b>	1/2 HP, 120 V CA, 1 HP, 240 V CA
<b>Contactos NC</b>	
<b>Resistivo (calefactor)</b>	16 A a 277 V CA
<b>Terminal de cableado</b>	Bornera para cables de #24 a #10 AWG
<b>Temperatura de funcionamiento</b>	-13 °F - 131 °F (-25 °C - 55 °C)
<b>Garantía</b>	Limitada de 1 año

N.º de modelo	Montaje	Voltaje de entrada	Programas
<b>FM1D50A-24</b>	Riel DIN, superficie	24 V CAV CC, 50/60 Hz	50
<b>FM1D50A-120</b>	Riel DIN, superficie	120 V CA, 50/60 Hz	50

### DIAGRAMAS DE CABLEADO

Configuración de conmutación NO/NC

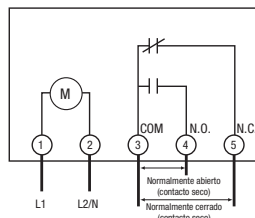

Cableado típico:  
Aplicación de 24 V CA

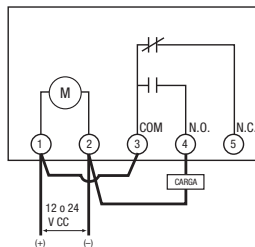

Cableado típico:  
Aplicación 24-120 VAC

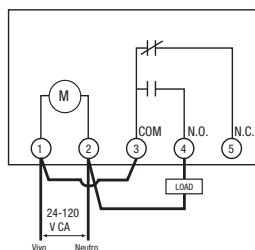

### DIMENSIONES

Superficie/riel DIN para la serie FM1D50A  
Con tapa antipolvo transparente

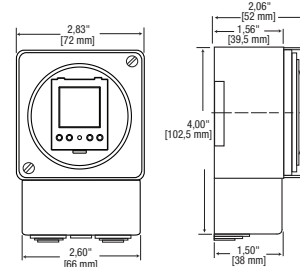

### Serie FM2D50

#### MÓDULOS TEMPORIZADORES DE 16 A Y 2 CIRCUITOS

Los temporizadores serie FM2D50 provee control de 2 circuitos para ventilación, calefacción, enfriamiento, iluminación u otras cargas eléctricas en aplicaciones comerciales e industriales. Estos temporizadores de dos canales se pueden ajustar para programas de 24 horas o 7 días. Están diseñados para instalación en superficie, al ras o en riel DIN. El control está completamente cerrado en una carcasa plástica e incluye una cubierta para terminales, tapa antipolvo y sub-base para instalación y cableado.

#### APLICACIONES

- Exhibidores de refrigeración • Movimiento de aire y ventilación • Aireación
- Tratamiento séptico • Prueba de generador

#### CARACTERÍSTICAS

- Aplicaciones de 24 horas o 7 días
- Función automática de horario de verano (DST)
- Programación independiente de 2 circuitos
- 50 puntos de programación
- Dos programas de bloques ajustables preestablecidos
- Programación dirigida por menú fácil de usar
- Siete idiomas disponibles: Inglés, alemán, francés, italiano, español, portugués y neerlandés
- Montaje en superficie, al ras y en riel DIN (en el caso del montaje en riel DIN, ordene la base MB-DIN que se vende por separado)
- Anulación manual con indicador de estado
- Batería de respaldo
- LCD grande
- Tapa antipolvo de plástico transparente



FM2D50-24

N.º de modelo	Montaje	Voltaje de entrada	Programas
FM2D50-24	En riel DIN, al ras, en superficie	24 V CAV CC, 50/60 Hz	50
FM2D50-120	En riel DIN, al ras, en superficie	120 V CA, 50/60 Hz	50
FM2D50-240	En riel DIN, al ras, en superficie	240 VAC, 50/60 Hz	50



CAPACIDADES	
<b>Voltaje de entrada</b>	Ver tabla de modelos
<b>VA de consumo de energía</b>	4
<b>Tipo de interruptor</b>	2xSPDT
<b>Contactos NO:</b>	
<b>Balasto (fluorescente)</b>	8 A, 120 V CA; 12 A, 277 V CA
<b>Resistivo (calefactor)</b>	16 A, 277 VAC
<b>Tungsteno (incandescente)</b>	600 W, 120 VAC, 1000 W, 240 VAC
<b>Capacidad de prueba</b>	360 VA, 120 V CA, 720 VA, 240 V CA
<b>Motor</b>	1/2 HP, 120 V CA, 1 HP, 240 V CA
<b>Contactos NC:</b>	
<b>Balasto (fluorescente)</b>	8 A, 240 VAC, 12 A, 120 VAC
<b>Resistivo (calefactor)</b>	6 A, 277 VAC
<b>Terminal de cableado</b>	Bornera para cables de #24 a #10 AWG
<b>Temperatura de funcionamiento</b>	-13 °F - 131 °F (-25 °C - 55 °C)
<b>Garantía</b>	Limitada de 1 año

#### DIMENSIONES

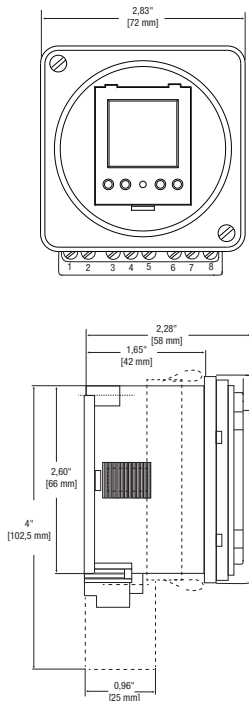

#### DIAGRAMAS DE CABLEADO

##### Configuración de conmutación NO/NC

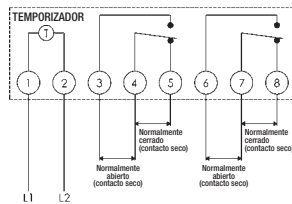

##### Cableado típico: Aplicación de 24 V CAV CC

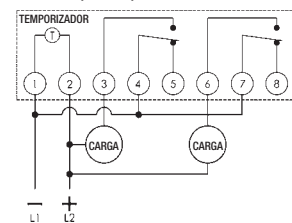

##### Cableado típico: 120 V CA

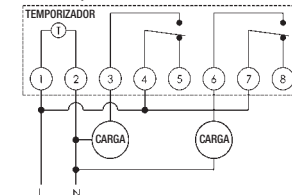

##### Cableado típico: 240 V CA

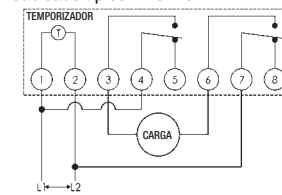





GM40AVE-RD89

### GM40AVE

#### INTERRUPTOR TEMPORIZADOR ELECTRÓNICO DE AUTOVOLTAJE DE 40 A PARA PROPÓSITO GENERAL

GM40AVE es un interruptor temporizador electrónico universal, diseñado para aplicaciones residenciales y comerciales de propósito general. Este resistente control de tiempo de 40 A detecta automáticamente el voltaje de entrada sin utilizar un interruptor DIP ni pines de selección. El interruptor temporizador selecciona automáticamente cualquier voltaje entre 120 V CA y 277 V CA. El mecanismo se instala en una caja para exterior compacta UL tipo 3R y también se puede actualizar fácilmente a otros tipos de cajas Intermatic. El control de tiempo presenta un estándar de configuración de conmutación DPDT (dos contactos normalmente abiertos y dos normalmente cerrados).

#### APLICACIONES

- Aireación, movimiento de aire y ventilación
- Prueba de generador
- Exhibidores de refrigeración
- Tratamiento séptico

#### CARACTERÍSTICAS

- Capacidad de contacto de 40 A para trabajo pesado
- Ajusta automáticamente los voltajes de 120-277 V CA
- Horarios flexibles de 24 horas o 7 días
- Indicadores LED de alimentación y estado
- DPDT de configuración de conmutación (2 contactos NO y 2 contactos NC)
- 14 programas de punto de referencia
- Anulación manual con indicador de estado de carga
- Batería de recarga automática con protección de respaldo de hasta 2500 horas
- Caja de exterior tipo 3R con cerrojo bloqueable
- Precisión al minuto



CAPACIDADES	
<b>Voltaje de entrada</b>	Ver cuadro de modelos - Balastro
<b>Tipo de interruptor</b>	DPDT
<b>Contactos NO:</b>	
<b>Balastro electrónico (LED)</b>	30 A, 120 V CA, 50/60 Hz; 20 A, 277 V CA, 50/60 Hz
<b>Resistivo (calefactor)</b>	40 A, 120/277 V CA, 50/60 Hz
<b>Tungsteno (incandescente)</b>	15 A, 120 V CA, 50/60 Hz
<b>Motor</b>	1 HP, 16 FLA, 96 LRA a 120 V CA, 50/60 Hz; 2 HP, 12 FLA, 52 LRA a 208-277 V CA, 50/60 Hz
<b>Contactos NO:</b>	
<b>Balastro electrónico (LED)</b>	10 A, 277 VAC, 50/60 Hz
<b>Resistivo (calefactor)</b>	30 A, 120/277 V CA, 50/60 Hz
<b>Tungsteno (incandescente)</b>	2 A, 120 V CA, 50/60 Hz
<b>Motor</b>	1 HP, 12 FLA, 30 LRA a 120 V CA, 50/60 Hz; 2 HP, 10 FLA, 30 LRA a 240 V CA, 50/60 Hz
<b>Terminal de cableado</b>	Cárter de tornillo
<b>Temperatura de funcionamiento</b>	-40 °F - 131 °F (-40 °C - 55 °C)
<b>Garantía</b>	Limitada de 1 año

N.º de modelo	Voltaje de entrada	Batería de respaldo
<b>GM40AVE-RD89</b>	120-277 V CA, 50/60 Hz	2500 horas

#### DIAGRAMAS DE CABLEADO

Cableado típico: 208/240 V CA

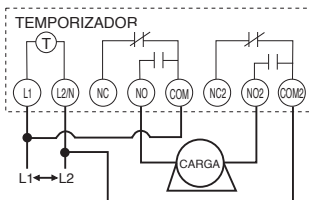

208/240 V CA

Cableado típico: 120/277 V CA

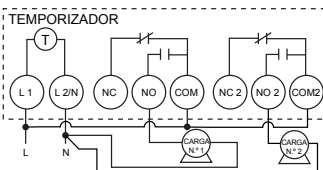

120/277 V CA

#### DIMENSIONES

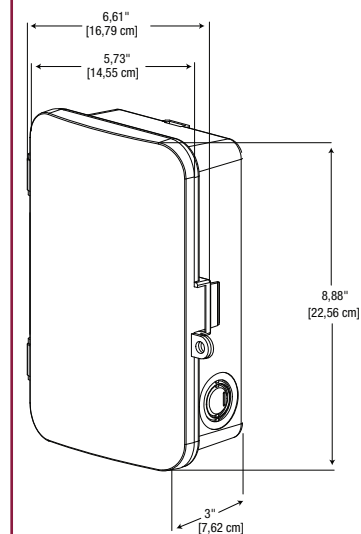

### Serie GMXFM

#### CONTROLES DE TIEMPO ELECTRÓNICOS DE 16 A Y 1 CIRCUITO PARA PROPÓSITO GENERAL

Los controles de tiempo electrónicos universales serie GMXFM son una alternativa de bajo costo para aplicaciones que no necesitan más de 16 A. El temporizador se instala en una caja UL para interior tipo 1.

#### APLICACIONES

- Exhidores de refrigeración • Movimiento de aire y ventilación • Aireación
- Tratamiento séptico • Prueba de generador

#### CARACTERÍSTICAS

- Aplicaciones de 24 horas o 7 días
- Terminales con protección para los dedos
- Ajuste manual al horario de verano (modelos D20)
- Anulación manual con indicador de estado de carga
- Contactos de relé para trabajo pesado para conmutar cargas de voltaje bajo o en línea
- La caja no metálica ofrece espacio para el contactor agregado en campo u otros accesorios



GMXFM1D20-I-24

N.º de modelo	Voltaje de entrada	Circuitos	Número de puntos de ajuste	Batería de respaldo	Caja
GMXFM1D20-I-24	24 V CA/V CC, 50/60 Hz	1	20	7 años	Plástico interior tipo 1
GMXFM1D20-I-120	120 V CA, 50/60 Hz	1	20	7 años	Plástico interior tipo 1



CAPACIDADES	
Voltaje de entrada	Ver cuadro de modelos - Balastro
VA de consumo de energía	4
Tipo de interruptor	SPDT
<b>Contactos NO:</b>	
Balastro (fluorescente)	12 A, 120 VAC, 8 A, 240 VAC
Resistivo (calefactor)	16 A, 277 VAC
Tungsteno (incandescente)	600 W, 120 VAC, 1000 W, 240 VAC
Capacidad de prueba	360 VA, 120 V CA, 720 VA, 240 V CA
Motor	1/2 HP, 120 V CA, 1 HP, 240 V CA
<b>Contactos NO:</b>	
Resistivo (calefactor)	16 A, 277 V CA, 8 A, 24 V CA
Capacidad de prueba	360 VA, 120 V CA
Terminal de cableado	Cárter de tornillo
Temperatura de funcionamiento	-13 °F - 131 °F (-25 °C - 55 °C)
Garantía	Limitada de 1 año

#### DIAGRAMAS DE CABLEADO

Temporizador de 120 V CA, carga de 120 V CA

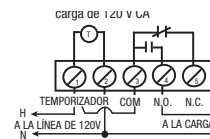

Temporizador de 120 V CA, 240 V CA, carga de 120 V CA o 240 V CA

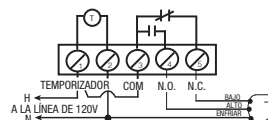

Ventilador de dos velocidades de 120 V CA

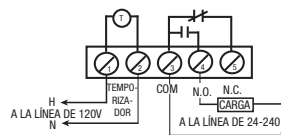

#### DIMENSIONES

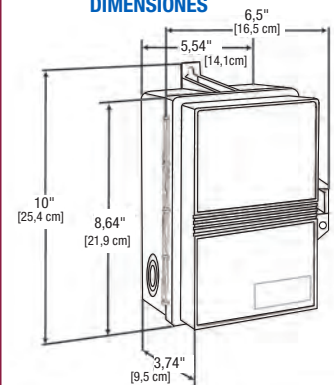

### ACCESORIOS

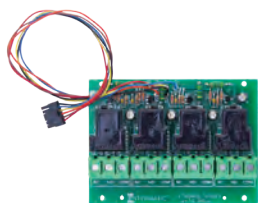

ET9250



ET-NF



ET9232



ET9100

N.º de modelo	Descripción
<b>101--00040</b>	Soporte de batería para ET100
<b>124ET2574</b>	(SPDT) Aislante para controles de la serie ET (ET1115C, ET1115CR, ET1715C, ET1715CR, ET8115C y ET8115CR)
<b>124ET2581</b>	(SPDT) Aislante para controles de la serie ET (ET1105C, ET1105CR, ET1705C, ET1705CR, ET8015C y ET8015CR)
<b>124ET2582</b>	(SPDT) Aislante para controles de la serie ET (ET1125C, ET1125CR, ET1725C, ET1725CR, ET8215C y ET8215CR)
<b>178GR10K-1</b>	Accesorio de sensor separado adicional (para varias aplicaciones de evaporador)
<b>ET9100</b>	Conjunto de puerta de reemplazo para ET90415-ET91615
<b>ET9232</b>	Módulo Ethernet de actualización o reemplazo para ET90000
<b>ET9250</b>	Tablero de relés con 4 circuitos para actualización o reemplazo de paneles para ET90415CR-ET91615CR
<b>ET-NF</b>	Filtro para ruido electromagnético con amortiguador resistor/capacitor (RC) 24-277 V CA/CC para controles electrónicos
<b>MS-101W</b>	Interruptor de decorador de contacto momentáneo de grado comercial, 120/277 V, 15 A, SPST, blanco

### CAJAS



2T511GA



ET-2T2926A



2T308A



2T2500GA

N.º de modelo	Descripción
<b>2T2040GA</b>	Caja para interior, metálica tipo 1, gris
<b>2T2331GA</b>	Caja para exterior, metálica tipo 3R, gris
<b>2T2365GA</b>	Caja para interior, metálica tipo 1, gris
<b>2T2500GA</b>	Caja para exterior, plástica tipo 3R, gris
<b>2T2926A</b>	Caja para exterior, plástica tipo 3R, gris con ventana transparente
<b>2T308A</b>	Caja para interior, metálica tipo 1, gris
<b>2T511GA</b>	Caja para exterior, metálica tipo 3R, gris



DIMENSIONES DE LA CAJA

2T2040GA

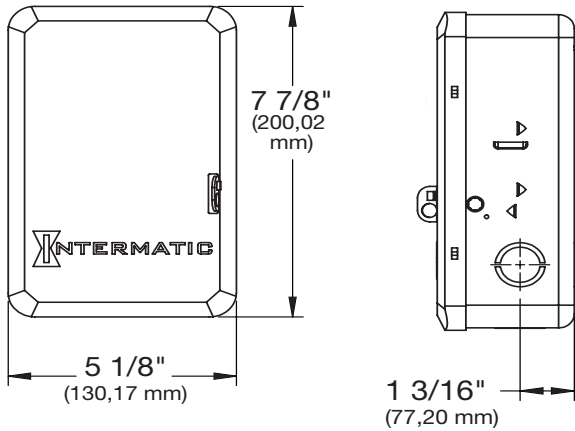

2T511GA / 2T2485GA

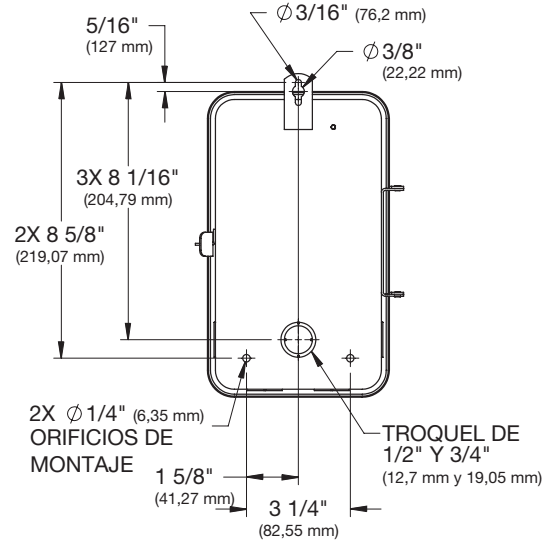

2T2365GA / 2T308A

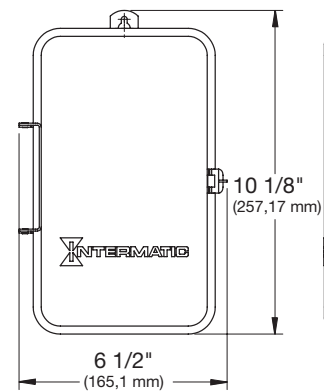
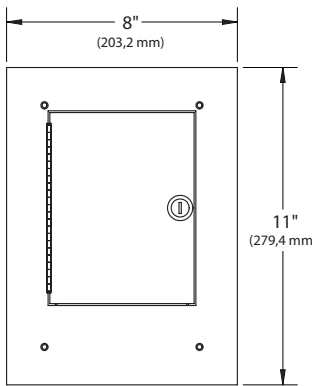

2T2500GA/ 2T2502GA/ 2T2926A

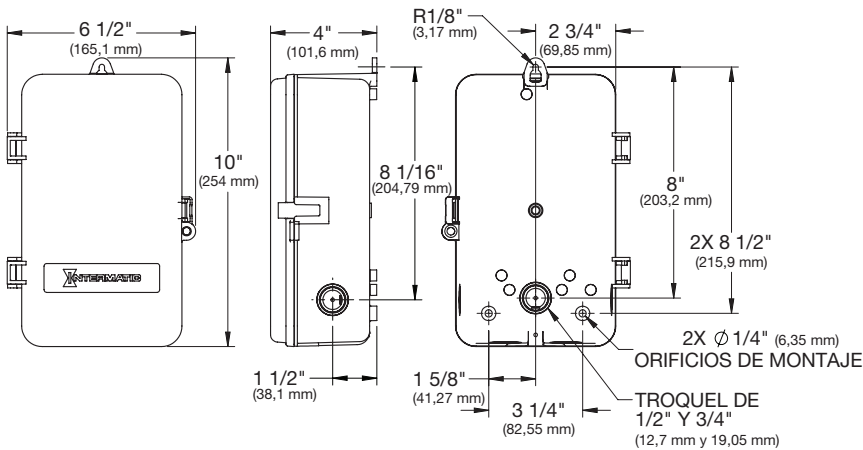

QUIERE SABER MÁS

Consulte las páginas 186-190 para ver el diagrama de cableado adicional e información sobre las cajas.

# Soluciones de temporizador mecánico

Administre el tiempo de ejecución de ventiladores, luces, motores, calefactores y otras cargas que consumen energía con nuestras soluciones de temporizadores mecánicos líderes en la industria. El confiable "esfera amarilla" está disponible en una gama de opciones de servicio pesado y se puede integrar en una variedad de aplicaciones comerciales e industriales.



## Control de **iluminación interior y exterior**

Cree entornos de iluminación dinámicos y energéticamente eficientes mediante la instalación de sencillos temporizadores mecánicos. Nuestras soluciones versátiles permiten un control de 24 horas y de 7 días, así como períodos de omisión y control manual.

## Sistemas de **ventilación**

Mantenga los ventiladores y los sistemas de ventilación funcionando según lo programado con temporizadores mecánicos duraderos. Estos controles resistentes facilitan la creación de programas básicos de encendido/apagado en una variedad de aplicaciones comerciales e industriales.



## Control de **agua para jardín**

Simplifique los horarios de riego y promueva la conservación del agua mediante la instalación de un temporizador mecánico versátil. Estas soluciones confiables facilitan la configuración de los tiempos de ejecución de los rociadores en un período de 24 horas o de 7 días.

## Controles de **bombas, maquinaria y motores**

Administre los programas de control de bombas y motores ligeros, incluidas las bombas de piscinas y spas, con nuestra gama de soluciones de temporizadores mecánicos. Diseñados para una instalación y operación simples, estos controles proporcionan un valor duradero en una amplia variedad de aplicaciones.



## Contenidos

24 horas .....	40
24 horas con omisión de un día.....	41
24 horas con intervalo de 15 minutos .....	42
Configuración de 24 horas para trabajo pesado .....	43
7 días .....	44
Montaje en panel, configuración de 24 horas o 7 días .....	47
Temporizador de panel de instalación en superficie/riel DIN o al ras, configuración de 24 horas .....	48
Temporizador de panel de instalación en superficie/riel DIN o al ras, configuración de 7 días .....	49
Electromecánico con configuración de 24 horas o 7 días .....	50
Módulo de temporizador cerrado con configuración de 24 horas o 7 días.....	51
Accesorios y cajas.....	52

## Una mirada más cercana al control que puso a Intermatic en el mapa

Hay pocos productos en el mercado que los contratistas puedan esperar de manera realista durante décadas sin problemas. Versátiles y siempre confiables, los temporizadores mecánicos de la serie T100 de Intermatic encajan en esta categoría.





# Interruptores temporizadores mecánicos

24 horas



T101R



T101M

## Serie T100

24 HORAS

El temporizador mecánico serie T100 ha demostrado que puede pasar la prueba del tiempo. Estos confiables interruptores temporizadores pueden manejar cargas eléctricas de hasta 40 A por polo y admiten hasta 12 operaciones de encendido/apagado al día. Un interruptor de anulación manual ofrece mayor comodidad.

### APLICACIONES

- Temporización/programación de encendido/apagado
- Control de iluminación interior

### CARACTERÍSTICAS

- Control directo las 24 horas de la mayoría de las cargas
- Hasta 12 operaciones de encendido/apagado por día con tiempos mínimos de encendido/apagado de una hora
- Anulación manual
- Se incluye un disparador ON y un disparador OFF
- Se puede instalar en la mayoría de las cajas de Intermatic.

N.º de modelo	Tipo de interruptor	Voltaje de entrada	Balastro electrónico	Inductivo	Resistivo (calefactor)	Tungsteno (incandescente)	Capacidad de prueba
<b>Metal interior tipo 1</b>							
T101	SPST (unipolar de una dirección)	120 V CA, 60 Hz	16 A, 120 V CA	40 A, 120-240 V CA, 60 Hz	40 A, 120-240 V CA, 60 Hz	40 A, 120-240 V CA, 60 Hz	1000 VA, 120-240 V CA, 60 Hz
T102	SPST (unipolar de una dirección)	208-277 V CA, 60 Hz	16 A, 208-277 V CA	40 A, 120-277 V CA, 60 Hz	40 A, 120-277 V CA, 60 Hz	40 A, 120-277 V CA, 60 Hz	1000 VA, 120-277 V CA, 60 Hz
T103	DPST	120 V CA, 60 Hz	16 A, 120-277 V CA	40 A, 120-240 V CA, 60 Hz	40 A, 120-240 V CA, 60 Hz	40 A, 120-240 V CA, 60 Hz	1000 VA, 120-240 V CA, 60 Hz
T104	DPST	208-277 V CA, 60 Hz	16 A, 120-277 V CA	40 A, 120-277 V CA, 60 Hz	40 A, 120-480 V CA, 60 Hz	40 A, 120-277 V CA, 60 Hz	1000 VA, 120-277 V CA, 60 Hz
T104-50	DPST	208-277 V CA, 50 Hz	16 A, 120-277 V CA	40 A, 120-277 V CA, 50 Hz	40 A, 120-480 V CA, 50 Hz	40 A, 120-277 V CA, 50 Hz	1000 VA, 120-277 V CA, 50 Hz
T105	1 NO/1 NC, SPDT	120 V CA, 60 Hz	16 A, 120 V CA	40 A, 120-240 V CA, 60 Hz	40 A, 120-240 V CA, 60 Hz	40 A, 120-240 V CA, 60 Hz	1000 VA, 120-240 V CA, 60 Hz
T101B	SPST (unipolar de una dirección)	120 V CA, 60 Hz	16 A, 120 V CA	40 A, 120-277 V CA, 60 Hz	40 A, 120-480 V CA, 60 Hz	40 A, 120-277 V CA, 60 Hz	1000 VA, 120-277 V CA, 60 Hz
<b>Plástico tipo 3R para interior/externo</b>							
T101P	SPST (unipolar de una dirección)	120 V CA, 60 Hz	16 A, 120 V CA	40 A, 120-240 V CA, 60 Hz	40 A, 120-240 V CA, 60 Hz	40 A, 120-240 V CA, 60 Hz	1000 VA, 120-240 V CA, 60 Hz
T102P	SPST (unipolar de una dirección)	208-277 V CA, 60 Hz	16 A, 208-277 V CA	40 A, 120-277 V CA, 60 Hz	40 A, 120-277 V CA, 60 Hz	40 A, 120-277 V CA, 60 Hz	1000 VA, 120-277 V CA, 60 Hz
T103P	DPST	120 V CA, 60 Hz	16 A, 120-277 V CA	40 A, 120-240 V CA, 60 Hz	40 A, 120-240 V CA, 60 Hz	40 A, 120-240 V CA, 60 Hz	1000 VA, 120-240 V CA, 60 Hz
T104P	DPST	208-277 V CA, 60 Hz	16 A, 120-277 V CA	40 A, 120-277 V CA, 60 Hz	40 A, 120-480 V CA, 60 Hz	40 A, 120-277 V CA, 60 Hz	1000 VA, 120-277 V CA, 60 Hz
<b>Plástica tipo 3R transparente para interior/externo</b>							
T101PCD82	SPST (unipolar de una dirección)	120 V CA, 60 Hz	16 A, 120 V CA	40 A, 120-240 V CA, 60 Hz	40 A, 120-240 V CA, 60 Hz	40 A, 120-240 V CA, 60 Hz	1000 VA, 120-240 V CA, 60 Hz
T103PCD82	DPST	120 V CA, 60 Hz	16 A, 120-277 V CA	40 A, 120-240 V CA, 60 Hz	40 A, 120-240 V CA, 60 Hz	40 A, 120-240 V CA, 60 Hz	1000 VA, 120-240 V CA, 60 Hz
T104PCD82	DPST	208-277 V CA, 60 Hz	16 A, 120-277 V CA	40 A, 120-277 V CA, 60 Hz	40 A, 120-480 V CA, 60 Hz	40 A, 120-277 V CA, 60 Hz	1000 VA, 120-277 V CA, 60 Hz
<b>Metal tipo 3R para interior/externo</b>							
T101R	SPST (unipolar de una dirección)	120 V CA, 60 Hz	16 A, 120 V CA	40 A, 120-240 V CA, 60 Hz	40 A, 120-240 V CA, 60 Hz	40 A, 120-240 V CA, 60 Hz	1000 VA, 120-240 V CA, 60 Hz
T102R	SPST (unipolar de una dirección)	208-277 V CA, 60 Hz	16 A, 208-277 V CA	40 A, 120-277 V CA, 60 Hz	40 A, 120-277 V CA, 60 Hz	40 A, 120-277 V CA, 60 Hz	1000 VA, 120-277 V CA, 60 Hz
T103R	DPST	120 V CA, 60 Hz	16 A, 120-277 V CA	40 A, 120-240 V CA, 60 Hz	40 A, 120-240 V CA, 60 Hz	40 A, 120-240 V CA, 60 Hz	1000 VA, 120-240 V CA, 60 Hz
T104R	DPST	208-277 V CA, 60 Hz	16 A, 120-277 V CA	40 A, 120-277 V CA, 60 Hz	40 A, 120-480 V CA, 60 Hz	40 A, 120-277 V CA, 60 Hz	1000 VA, 120-277 V CA, 60 Hz
T106R	1 NO/1 NC, SPDT	208-277 V CA, 60 Hz	16 A, 208-277 V CA	40 A, 120-240 V CA, 60 Hz	40 A, 120-240 V CA, 60 Hz	40 A, 120-240 V CA, 60 Hz	1000 VA, 120-240 V CA, 60 Hz
T1205R	DPST	480 V CA, 60 Hz	16 A, 277 VAC	40 A, 120-277 V CA, 60 Hz	40 A, 120-480 V CA, 60 Hz	40 A, 120-277 V CA, 60 Hz	1000 VA, 120-277 V CA, 60 Hz
<b>N/A - Solo el mecanismo</b>							
T101M	SPST (unipolar de una dirección)	120 V CA, 60 Hz	16 A, 120 V CA	40 A, 120-240 V CA, 60 Hz	40 A, 120-240 V CA, 60 Hz	40 A, 120-240 V CA, 60 Hz	1000 VA, 120-240 V CA, 60 Hz
T103M	DPST	120 V CA, 60 Hz	16 A, 120-277 V CA	40 A, 120-240 V CA, 60 Hz	40 A, 120-240 V CA, 60 Hz	40 A, 120-240 V CA, 60 Hz	1000 VA, 120-240 V CA, 60 Hz
T106M	1 NO/1 NC, SPDT	208-277 V CA, 60 Hz	16 A, 208-277 V CA	40 A, 120-240 V CA, 60 Hz	40 A, 120-240 V CA, 60 Hz	40 A, 120-240 V CA, 60 Hz	1000 VA, 120-240 V CA, 60 Hz



Capacidades	
Consumo de energía	3 W
Motor	2 HP, 24 FLA a 120 V CA, 60 Hz, 5 HP, 28 FLA a 240 V CA, 60 Hz
Temperatura de funcionamiento	-40 °F - 130 °F (-40 °C - 54 °C)

Tamaño del cable	N.º 8 AWG
Garantía	Limitada de 1 año

Para opciones y dimensiones de caja, consulte las páginas 186-190.  
Para accesorios y piezas de repuesto, consulte las páginas 52-53.

## Serie T170, T1400 y T1800

24 HORAS CON OMISIÓN DE UN DÍA

Similar a la serie T100, estos interruptores temporizadores también pueden manejar cargas eléctricas de hasta 40 A por polo. Los temporizadores de la serie T170 permiten hasta 10 ajustes de encendido/apagado al día, pero ofrecen la capacidad adicional de omitir los días en que no se necesitan las cargas. Cada temporizador incluye un conjunto de disparadores de encendido/apagado, además de tres tornillos de saltador para omitir el programa por lo menos por tres días.

### APLICACIONES

• Control de iluminación interior • Control de iluminación exterior • Temporización/programación de encendido/apagado

### CARACTERÍSTICAS

- Controla cargas de hasta 40 A por polo
- Control directo las 24 horas de la mayoría de las cargas
- Hasta 10 operaciones de encendido/apagado cada día
- Tiempo mínimo de encendido/apagado de una hora
- Anulación manual
- Incluye un disparador de encendido y uno de apagado y tornillos de omisión para tres días



T171CR

N.º de modelo	Tipo de interruptor	Voltaje de entrada	Balastro electrónico	Inductivo	Resistivo (calefactor)	Tungsteno (incandescente)	Capacidad de prueba
<b>Metal interior tipo 1</b>							
T171	SPST (unipolar de una dirección)	120 V CA, 60 Hz	16 A, 277 V CA, 60 Hz	40 A, 120-240 V CA, 60 Hz	40 A, 120-240 V CA, 60 Hz	40 A, 120-240 V CA, 60 Hz	1000 VA, 120-240 V CA, 60 Hz
T172	SPST (unipolar de una dirección)	208-277 V CA, 60 Hz	16 A, 277 V CA, 60 Hz	40 A, 120-277 V CA, 60 Hz	40 A, 120-277 V CA, 60 Hz	40 A, 120-277 V CA, 60 Hz	1000 VA, 120-277 V CA, 60 Hz
T173	DPST	120 V CA, 60 Hz	16 A, 277 V CA, 60 Hz	40 A, 120-277 V CA, 60 Hz	40 A, 120-277 V CA, 60 Hz	40 A, 120-277 V CA, 60 Hz	1000 VA, 120-277 V CA, 60 Hz
T174	DPST	208-277 V CA, 60 Hz	16 A, 277 V CA, 60 Hz	40 A, 120-277 V CA, 60 Hz	40 A, 120-480 V CA, 60 Hz	40 A, 120-277 V CA, 60 Hz	1000 VA, 120-277 V CA, 60 Hz
T175**	1 NO/1 NC	120 V CA, 60 Hz	16 A, 277 V CA, 60 Hz	40 A, 120-277 V CA, 60 Hz	40 A, 120-277 V CA, 60 Hz	40 A, 120-277 V CA, 60 Hz	1000 VA, 120-277 V CA, 60 Hz
T176**	1 NO/1 NC	208-277 V CA, 60 Hz	16 A, 277 V CA, 60 Hz	40 A, 120-277 V CA, 60 Hz	40 A, 120-277 V CA, 60 Hz	40 A, 120-277 V CA, 60 Hz	1000 VA, 120-277 V CA, 60 Hz
<b>Metálica tipo 3R para exterior</b>							
T171CR	SPST (unipolar de una dirección)	120 V CA, 60 Hz	16 A, 277 V CA, 60 Hz	40 A, 120-240 V CA, 60 Hz	40 A, 120-240 V CA, 60 Hz	40 A, 120-240 V CA, 60 Hz	1000 VA, 120-240 V CA, 60 Hz
T173R	DPST	120 V CA, 60 Hz	16 A, 277 V CA, 60 Hz	40 A, 120-277 V CA, 60 Hz	40 A, 120-277 V CA, 60 Hz	40 A, 120-277 V CA, 60 Hz	1000 VA, 120-277 V CA, 60 Hz
T173CR	DPST	120 V CA, 60 Hz	16 A, 277 V CA, 60 Hz	40 A, 120-277 V CA, 60 Hz	40 A, 120-277 V CA, 60 Hz	40 A, 120-277 V CA, 60 Hz	1000 VA, 120-277 V CA, 60 Hz
T174R	DPST	208-277 V CA, 60 Hz	16 A, 277 V CA, 60 Hz	40 A, 120-277 V CA, 60 Hz	40 A, 120-480 V CA, 60 Hz	40 A, 120-277 V CA, 60 Hz	1000 VA, 120-277 V CA, 60 Hz
T1471BR*	4-PST	120 V CA, 60 Hz	16 A, 277 V CA, 60 Hz	40 A, 120-277 V CA, 60 Hz	40 A, 120-480 V CA, 60 Hz	40 A, 120-277 V CA, 60 Hz	1000 VA, 120-277 V CA, 60 Hz
T1471BCR*	4-PST	120 V CA, 60 Hz	16 A, 277 V CA, 60 Hz	40 A, 120-277 V CA, 60 Hz	40 A, 120-480 V CA, 60 Hz	40 A, 120-277 V CA, 60 Hz	1000 VA, 120-277 V CA, 60 Hz
T1472BR*	4-PST	208-277 V CA, 60 Hz	16 A, 277 V CA, 60 Hz	40 A, 120-277 V CA, 60 Hz	40 A, 120-480 V CA, 60 Hz	40 A, 120-277 V CA, 60 Hz	1000 VA, 120-277 V CA, 60 Hz
T1475BR*	4-PST	480 V CA, 60 Hz	16 A, 277 V CA, 60 Hz	40 A, 120-277 V CA, 60 Hz	40 A, 120-480 V CA, 60 Hz	40 A, 120-277 V CA, 60 Hz	1000 VA, 120-277 V CA, 60 Hz
T1871BR*†	2 NO/2 NC	120 V CA, 60 Hz	16 A, 277 V CA, 60 Hz	40 A, 120-277 V CA, 60 Hz	40 A, 120-480 V CA, 60 Hz	40 A, 120-277 V CA, 60 Hz	1000 VA, 120-277 V CA, 60 Hz

T171CR, T173CR, T174CR, T1471BCR son modelos con transferencia.

\*Terminales de motor de reloj separados para circuitos de conmutación que no están en el voltaje de línea.

\*\*Puede ser cableado como SPDT.

† Puede ser cableado como DPDT.



Capacidades	
Consumo de energía	3 W
Motor de la serie T170	2 HP, 24 FLA a 120 V CA, 60 Hz, 5 HP, 28 FLA a 240 V CA, 60 Hz
Motor de las series T1400 y T1800	
Monofásico	2 HP, 24 FLA a 120 V CA, 60 Hz, 5 HP, 28 FLA a 240 V CA, 60 Hz
Trifásico	7 1/2 HP, 28 FLA a 208 V CA, 60 Hz, 10 HP, 28 FLA a 240 V CA, 60 Hz
Tamaño del cable	N.º 8 AWG
Dimensiones de la caja Al. x An. x Pr.	
Metal para interior	7,875" x 5,125" x 3,4375" (200 mm x 130,2 mm x 87,3 mm)
Metal al aire libre	10,125" x 6,5" x 3,625" (257,2 mm x 165,1 mm x 92,1 mm)
Temperatura de funcionamiento	-40 °F - 130 °F (-40 °C - 54 °C)

Para opciones y dimensiones de caja, consulte las páginas 186-190.

Para accesorios y piezas de repuesto, consulte las páginas 52-53.

# Interruptores temporizadores mecánicos

24 horas con intervalo de 15 minutos



T1905P



Capacidades	
Resistivo (calentador):	20 A, 125-480 V CA, 60 Hz
Motor	1/2 HP, 125 V CA, 60 Hz, 1 HP, 250 V CA, 60 Hz
Consumo de energía	3 W
Tamaño del cable	N.º 12 AWG
<b>Dimensiones de la caja Al. x An. x Pr.</b>	
Metal para interior	7,875" x 5,125" x 3,4375" (200 mm x 130,2 mm x 87,3 mm)
Metal al aire libre	10,125" x 6,5" x 3,625" (257,2 mm x 165,1 mm x 92,1 mm)
Plástica para interior/exterior	10" x 6,5" x 4" (254 mm x 165,1 mm x 101,6 mm)
Garantía	Limitada de 1 año
Temperatura de funcionamiento	-40 °F - 130 °F (-40 °C - 54 °C)

Para opciones y dimensiones de caja, consulte las páginas 186-190.

Para accesorios y piezas de repuesto, consulte las páginas 52-53.

## Serie T1900 y series T1970

24 HORAS CON INTERVALO DE 15 MINUTOS

Esta serie de interruptores temporizadores mecánicos ofrece capacidades de programación más flexibles por medio de intervalos de 15 minutos. Las unidades también incluyen disparadores que se insertan y retiran fácilmente para una configuración rápida y precisa. Todas las unidades pueden controlar hasta 20 A de carga eléctrica y tienen un interruptor unipolar de dos vías.

### APLICACIONES

- Temporización/programación de encendido/apagado • Control de iluminación interior

### CARACTERÍSTICAS

- Proporciona hasta 96 operaciones (48 de encendido/48 de apagado) cada 24 horas
- Los modelos con rueda de patrón permiten omitir operaciones en determinados días de la semana
- Intervalos de 15 minutos
- Los disparadores cautivos se deslizan dentro y fuera del dial para un ajuste rápido y preciso

N.º de modelo	Tipo de interruptor	Voltaje de entrada	Disco para saltar días
<b>Metal interior tipo 1</b>			
T1905	SPDT	125 V CA; 60 Hz	No incluido
T1905E	SPDT	480 V CA, 60 Hz	No incluido
T1906	SPDT	208-277 V CA, 60 Hz	No incluido
T1975	SPDT	125 V CA; 60 Hz	24 horas
T1975E	SPDT	480 V CA, 60 Hz	24 horas
T1976	SPDT	208-277 V CA, 60 Hz	24 horas
<b>Metálica tipo 3R para exterior</b>			
T1975ER	SPDT	480 V CA, 60 Hz	24 horas
T1975R	SPDT	125 V CA; 60 Hz	24 horas
T1976R	SPDT	208-277 V CA, 60 Hz	24 horas
<b>Plástico tipo 3R para interior/exterior</b>			
T1905P	SPDT	125 V CA; 60 Hz	No incluido



### T1905HD y T1975HD

#### 24 HORAS PARA TRABAJO PESADO

Estos temporizadores para trabajo pesado están diseñados para su uso en los entornos más difíciles y sus motores están completamente encapsulados para evitar que ingrese polvo o suciedad. Los disparadores de encendido/apagado están acoplados de manera permanente al disco de metal para evitar la pérdida accidental de un disparador. Estos temporizadores ofrecen intervalos de 15 minutos, es decir, hasta 96 operaciones cada día.

#### APLICACIONES

- Temporización/programación de encendido/apagado
- Control de iluminación interior

#### CARACTERÍSTICAS

- La esfera de metal resistente y la caja de metal soportan las condiciones ambientales más severas.
- Los modelos con rueda de patrón permiten omitir operaciones en determinados días de la semana
- Los disparadores fáciles de configurar giran hacia dentro y hacia fuera para un ajuste rápido y preciso
- Hasta 96 operaciones (48 encendido/48 apagado) cada 24 horas
- Intervalos de 15 minutos entre eventos
- Motor totalmente encapsulado con engranajes protegidos



T1905HD



N.º de modelo	Tipo de interruptor	Voltaje de entrada	Disco para saltar días
<b>Metal interior tipo 1</b>			
T1905HD	SPDT	125 V CA; 60 Hz	No incluido
T1975EHD	SPDT	480 V CA, 60 Hz	24 horas
<b>Metálica tipo 3R para exterior</b>			
T1905HDR	SPDT	125 V CA; 60 Hz	No incluido
T1975HDR	SPDT	125 V CA; 60 Hz	24 horas
T1975EHDR	SPDT	480 V CA, 60 Hz	24 horas
<b>N/A - Solo el mecanismo</b>			
T1905HDM	SPDT	125 V CA; 60 Hz	No incluido

Capacidades	
<b>Resistivo (calentador):</b>	20 A, 125-480 V CA, 60 Hz
<b>Motor</b>	1/2 HP, 125 V CA, 60 Hz, 1 HP, 250 V CA, 60 Hz
<b>Consumo de energía</b>	3 W
<b>Tamaño del cable</b>	N.º 12 AWG
<b>Dimensiones de la caja Al. x An. x Pr.</b>	
<b>Metal para interior</b>	7,875" x 5,125" x 3,4375" (200 mm x 130,2 mm x 87,3 mm)
<b>Metal al aire libre</b>	10,125" x 6,5" x 3,625" (257,2 mm x 165,1 mm x 92,1 mm)
<b>Garantía</b>	Limitada de 1 año
<b>Temperatura de funcionamiento</b>	-40 °F - 130 °F (-40 °C - 54 °C)

Para opciones y dimensiones de caja, consulte las páginas 186-190.  
Para accesorios y piezas de repuesto, consulte las páginas 52-53.

## MANTENGA LA TUBERÍA A TIEMPO



Elija el temporizador de servicio pesado T1905HD o T1975HD para un control continuo de encendido/apagado en aplicaciones de temporizadores de campos petroleros. Los controles robustos y versátiles ofrecen características únicas, que incluyen clasificaciones de voltaje de entrada más altas y un motor encapsulado, que los ayuda a funcionar en condiciones exteriores adversas.

# Interruptores temporizadores mecánicos

7 días



T7401B



Capacidades	
Balasto electrónico (LED)	16 A, 277 V CA, 60 Hz
Tungsteno (incandescente)	40 A, 120-277 V CA, 60 Hz
Resistivo (calefactor)	40 A, 120-480 V CA, 60 Hz
Inductivo	40 A, 120-277 V CA, 60 Hz
Capacidad de prueba	1000 VA, 120-277 V CA, por polo, 60 Hz
<b>Motor</b>	
Monofase	2 HP, 24 FLA a 120 V CA, 60 Hz, 5 HP, 28 FLA a 240 V CA, 60 Hz
Trifásico	7 1/2 HP, 28 FLA a 208 V CA, 60 Hz, 10 HP, 28 FLA a 240 V CA, 60 Hz
Tamaño del cable	N.º 8 AWG
<b>Dimensiones de la caja Al. x An. x Pr.</b>	
Metálico para interior	13,125" x 9" x 3,75" (333,3 mm x 228,9 mm x 95,25 mm)
Garantía	Limitada de 1 año
Temperatura de funcionamiento	-40 °F - 130 °F (-40 °C - 54 °C)

Para opciones y dimensiones de caja, consulte las páginas 186-190.

Para accesorios y piezas de repuesto, consulte las páginas 52-53.

## Serie T7000B

7 DÍAS

Estos temporizadores mecánicos de 7 días permiten tener un programa para cada día de la semana. Pueden manejar hasta 40 A de cargas eléctricas por circuito y tener terminales separados para alimentar el motor del reloj. Estos interruptores temporizadores pueden manejar hasta cuatro cargas por reloj, lo que ofrece un control único para una instalación más simple. Cada interruptor temporizador incluye 7 disparadores de encendido y 7 de apagado, por lo tanto, admite al menos una operación de encendido/apagado al día.

### APLICACIONES

- Control de iluminación interior
- Temporización/programación de encendido/apagado

### CARACTERÍSTICAS

- Diferentes programas de encendido/apagado cada día de la semana
- Verdadero control de carga de 7 días con un tiempo mínimo de encendido/apagado de 3 1/2 horas
- Terminales de motor de reloj separados para la conmutación de cargas que no están en el voltaje de línea
- La transferencia se rebobina automáticamente cuando se reanuda la energía
- Mínimo de transferencia de 16 horas para mantener horarios preestablecidos durante fallas de energía
- Disponible con caja de metal para exteriores con clasificación Tipo 3R o de metal para interiores con clasificación Tipo 1 en acabado gris con terminal de conexión a tierra independiente

N.º de modelo	Tipo de interruptor	Voltaje de entrada
<b>Metal interior tipo 1</b>		
T7401B	4-PST/NO	120 V CA, 60 Hz
T7402B	4-PST/NO	208-277 V CA, 60 Hz
T7801B*	2 NO/2 NC	120 V CA, 60 Hz
T7802B*	2 NO/2 NC	208-277 V CA, 60 Hz
<b>Metal interior tipo 1</b>		
T7401BC	4-PST/NO	120 V CA, 60 Hz
T7402BC	4-PST/NO	208-277 V CA, 60 Hz
T7801BC*	2 NO/2 NC	120 V CA, 60 Hz

\*Puede ser cableado como (2) DPDT.

Nota: Todos los modelos tienen terminales de motor de reloj separados para circuitos de conmutación que no están en el voltaje de línea.

Se pueden utilizar con sistemas de 24 V si se cablean de acuerdo con las normas NEC.

## Serie T2000

### 7 DÍAS

Estos temporizadores mecánicos compactos de 7 días ofrecen la capacidad de tener un horario diferente para cada día de la semana. Pueden manejar cargas resistivas de hasta 20 A y un máximo de seis configuraciones de encendido o apagado por día.

#### APLICACIONES

- Temporización/programación de encendido/apagado
- Control de iluminación interior

#### CARACTERÍSTICAS

- Intervalos de tiempo mínimos de 2 horas
- Hasta 42 operaciones de encendido/apagado por semana
- Caja metálica para interior con clasificación tipo 1



T2005

Modelo	Tipo de interruptor	Voltaje de entrada
<b>Metal interior tipo 1</b>		
T2005	SPDT	120 V CA, 60 Hz
T2006	SPDT	208-277 V CA, 60 Hz



Capacidades	
<b>Resistivo (calefactor)</b>	20 A, 125, 208-277 V CA, 60 Hz
<b>Motor</b>	1/2 HP, 125 V CA, 60 Hz, 1 HP, 250 V CA, 60 Hz
<b>Tamaño del cable</b>	N.º 12 AWG
<b>Dimensiones de la caja Al. x An. x Pr.</b>	7,875" x 5,125" x 3,4375" (200 mm x 130,2 mm x 87,3 mm)
<b>Garantía</b>	Limitada de 1 año
<b>Temperatura de funcionamiento</b>	-40 °F - 130 °F (-40 °C - 54 °C)

Para opciones y dimensiones de caja, consulte las páginas 186-190.

Para accesorios y piezas de repuesto, consulte las páginas 52-53.



# Interruptores temporizadores mecánicos

Montaje en panel con configuración de 24 horas o 7 días



THE 121 161

## THE 121 161

1H, 120 V, SRFC MECÁNICO/MONTAJE DIN

EL 121 161 es un temporizador en riel DIN de Intermatic que permite comandos de ciclo de conmutación por horas. Configurar la hora es fácil agarrando y girando el dial del reloj. La hora y los tiempos de conmutación se pueden verificar de un vistazo, lo que da como resultado posibilidades de aplicación versátiles, como el ciclado de motores, el ejercicio de generadores o cualquier otra aplicación que requiera actividades de ciclado por hora.

### APLICACIONES

- Nebulización en invernadero • Aireación • Movimiento y ventilación del aire
- Circulación del agua • Bomba de piscina

### CARACTERÍSTICAS

- Resolución de 1,25 minutos
- Hasta 24 operaciones de encendido/apagado por hora
- El disparador cautivo hace palanca
- Interruptor SPDT de 16 A
- Instalación en riel DIN o en carcasa
- Interruptor de anulación de encendido-automático-apagado
- Accionamiento sincrónico



Capacidades	
Tipo de interruptor	Contactos asilados, SPDT
Resistivo	16 A, 120 V CA
Tungsteno	750 W, 120 V CA
Conexiones de cableado	El terminal de tornillo acepta cables de hasta #12 AWG
Humedad de funcionamiento	0 % a 95 % HR, sin condensación
Garantía	Limitada de 1 año

N.º de modelo	Voltaje de entrada	Montaje	Tiempo total de ciclo	Intervalo de tiempo por disparador
THE 121 161	120 V CA, 60 Hz	Riel DIN	1 hora	1,25 min

### DIMENSIONES

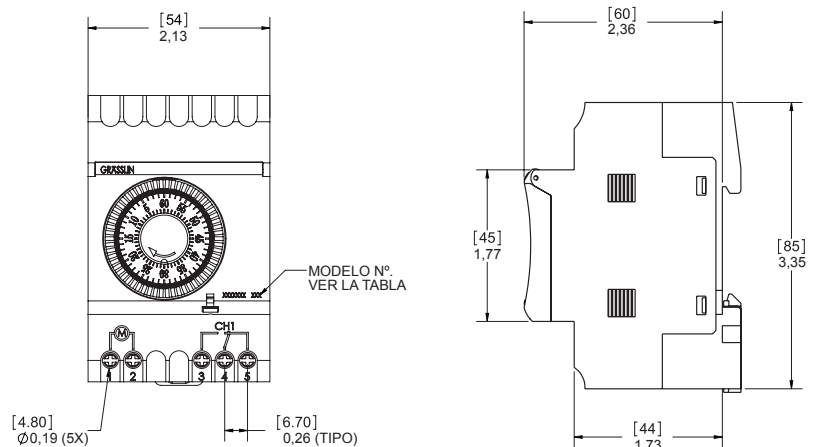

## SERIE FM1



Los módulos temporizadores electromecánicos de la serie FM1 están diseñados con una capacidad de conmutación de hasta 21 amperios para el control de una amplia variedad de aplicaciones de uso final que incluyen calefacción, ventilación, aire acondicionado, refrigeración, piscina y spa, iluminación y seguridad. Estos versátiles temporizadores vienen en 12 o 24 V CA/CC o 120 y 208/240 V CA 50/60 Hz. Están disponibles con programación de 24 horas o de 7 días.

## Serie FM1

### MÓDULOS TEMPORIZADORES DE 21 A Y 1 CIRCUITO MONTADOS SOBRE PANEL

Los módulos temporizadores de la serie FM1 están diseñados para integrarse al panel de control de una máquina, una tarjeta de circuito u otro equipo. Son una alternativa simple y económica para aplicaciones que no necesitan más de 21 A o 2 HP, 240 V CA. FM1 está diseñado para un control de 24 horas o 7 días o la anulación de un estado funcional típico de un sistema de calefacción, ventilación, refrigeración, iluminación, seguridad o bomba. La serie FM1 es ideal para aplicaciones generales monofásicas de 12, 24 V CAV CC, 120 o 208/240 V CA.

#### APLICACIONES

- Exhibidores de refrigeración • Movimiento de aire y ventilación • Aireación
- Tratamiento séptico • Prueba de generador

#### CARACTERÍSTICAS

- Interruptor SPDT de 21 A
- Disparadores cautivos con intervalos de 15 minutos en los modelos de 24 horas y de 2 horas en los modelos de 7 días
- Batería de respaldo de transferencia para 72 horas en modelos Q
- Inmune al ruido: ideal para aplicaciones robustas
- Modelos Q de accionamiento sincrónico o accionamiento de cuarzo con batería de respaldo de recarga automática
- Esfera de reloj real, fácil de configurar
- Disponible con o sin anulación
- Tamaño compacto
- Cubierta de plástico transparente (DC-FME-A), se vende por separado
- Autónomo o con caja interior/exterior, se vende por separado



FM1QTUZ-24U



N.º de modelo	N.º de modelo	Voltaje de entrada	Anulación	Tiempo mínimo de encendido/apagado
Sincrónico	Cuarzo			
<b>24 horas</b>				
FM1STUZ-24U	FM1QTUZ-24U*	24 V CA, 60 Hz	No	15 min
FM1STUZ-120U	FM1QTUZ-120U*	120 V CA, 60 Hz	No	
FM1STUZ-240U	—	208/240 V CA, 60 Hz	No	
FM1STUZH-24U	FM1QTUZH-24U*	24 V CA, 60 Hz	Sí	15 min
FM1STUZH-120U	FM1QTUZH-120U*	120 V CA, 60 Hz	Sí	
FM1STUZH-240U	—	208/240 V CA, 60 Hz	Sí	
<b>7 días</b>				
—	FM1QWUZ-240U*	208/240 V CA, 50/60 Hz	No	2 horas
FM1SWUZ-120U	FM1QWUZH-120U*	120 V CA, 60 Hz	Sí	2 horas

\*Los modelos de cuarzo operan a 12-24 V CAV CC, 120 o 208/240 V CA y están listados en el Título 20.

#### Capacidades

Tungsteno (incandescente)	1350 W, 120 V CA
Resistivo (calefactor)	21 A; 125 V CA
Consumo de energía	1 Va
Tipo de interruptor	SPDT
Motor	1 HP, 120 V CA; 2 HP, 250 V CA
Opción de respaldo de batería	Transferencia de 72 horas, batería de recarga automática Solo modelos "Q"
Conexiones de cableado	Terminales de conexión rápida de 1/4"
Garantía	Limitada de 1 año
Temperatura de funcionamiento	-40 °F - 185 °F (-40 °C - 85 °C)

#### DIAGRAMAS DE CABLEADO

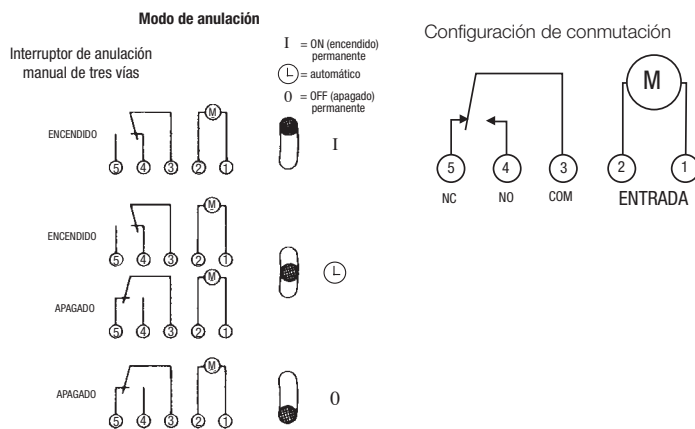

#### DIMENSIONES

Serie de instalación sobre panel FM1

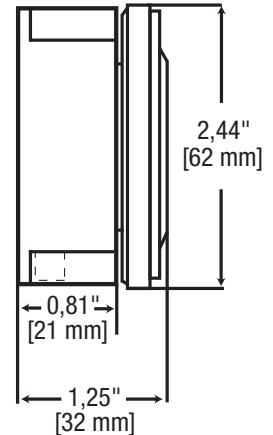
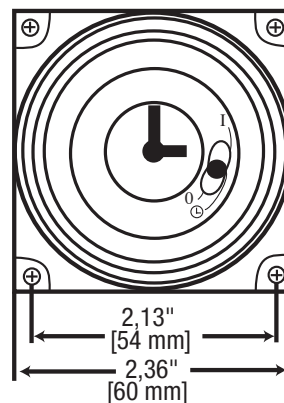

# Interruptores temporizadores mecánicos

Montaje empotrado o en superficie/riel DIN, 24 horas



MIL72ESTUZ-120



MIL72ASTUZ-120

## Serie MIL72, 24 horas

MÓDULOS TEMPORIZADORES DE 24 HORAS, 21 A Y 1 CIRCUITO

Los interruptores temporizadores serie MIL72 están diseñados para montarlos dentro de un panel de control y admiten la instalación en superficie/riel DIN o al ras sobre panel. La serie MIL72 es un temporizador comercial de trabajo liviano para aplicaciones generales monofásicas de 12-24 V CA/V CC, 120 o 208/240 V CA.

### APLICACIONES

- Exhibidor de refrigeración • Movimiento de aire y ventilación • Aireación
- Tratamiento séptico • Ejercicio generador

### CARACTERÍSTICAS

- Interruptor SPDT de 21 A
- Accionamiento sincrónico o accionamiento de cuarzo (modelos Q) con batería de respaldo de recarga automática
- Batería de respaldo de transferencia para 72 horas en modelos Q
- El disparador cautivo hace palanca en intervalos de 15 minutos
- Disponible con o sin anulación
- Esfera de reloj real, fácil de configurar
- Montaje en superficie, riel DIN o al ras
- Cubierta antipolvo de plástico transparente
- Tamaño compacto



Capacidades	
<b>Tungsteno (incandescente)</b>	1350 W, 120 V CA
<b>Resistivo (calefactor)</b>	21 A; 125 V CA
<b>Consumo de energía</b>	
24 V CA	0,1 Va
120 V CA	0,5 Va
208/240	1 Va
<b>Tipo de interruptor</b>	SPDT
<b>Motor</b>	1 HP, 120 V CA; 2 HP, 250 V CA
<b>Opción de respaldo de batería</b>	Transferencia de 72 horas, batería de recarga automática Solo modelos "Q"
<b>Conexiones de cableado</b>	Terminales de conexión rápida de 1/4"
<b>Garantía</b>	1 años
<b>Temperatura de funcionamiento</b>	-40 °F - 185 °F (-40 °C - 85 °C)

N.º de modelo Montaje al ras (MIL72E)	N.º de modelo Montaje en superficie/ Riel (MIL72A)	Voltaje de entrada	Tiempo mínimo de encendido/apagado	Anulación
<b>Sincrónico</b>				
MIL72ESTUZ-120	MIL72ASTUZ-120	120 V CA, 60 Hz	15 min	No
MIL72ESTUZ-240	MIL72ASTUZ-240	208/240 V CA, 60 Hz	15 min	No
-	MIL72ASTUZH-24	24 V CA, 60 Hz	15 min	Sí
MIL72ESTUZH-120	MIL72ASTUZH-120	120 V CA, 60 Hz	15 min	Sí
-	MIL72ASTUZH-240	208/240 V CA, 60 Hz	15 min	Sí
<b>Cuarzo</b>				
MIL72EQTUZ-24*	-	12/24 V CC, 12/24 V CA, 50/60 Hz	15 min	Sí
MIL72EQTUZH-120*	MIL72AQTUZH-120*	120 V CA, 50/60 Hz	15 min	Sí
-	MIL72AQTUZH-240*	208/240 V CA, 50/60 Hz	15 min	No

\*Los modelos de cuarzo operan en 12-24 V CA/V CC, 120 o 208/240 V CA, y 50/60 Hz, y están listados en el Título 20.

### DIMENSIONES

Instalación al ras MIL72E con tapa antipolvo transparente

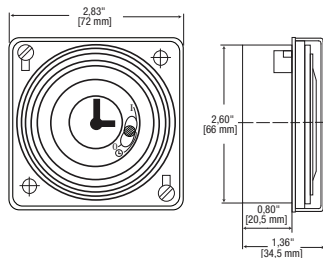

Instalación en superficie MIL72A/Instalación en riel DIN con tapa antipolvo transparente

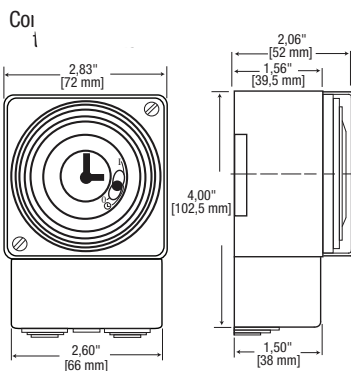

### DIAGRAMAS DE CABLEADO

Aplicación de 12-24 V CA/V CC y 120 V CA

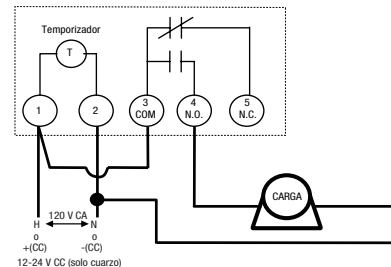

### Conexiones para terminal

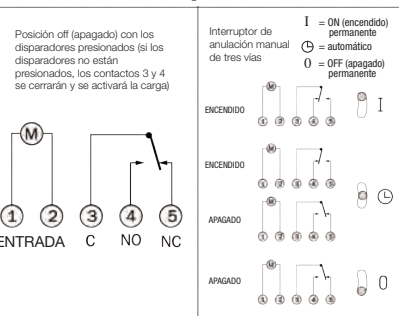

## Serie MIL72, 7 días

### MÓDULOS TEMPORIZADORES DE 7 DÍAS, 21 A Y 1 CIRCUITO

Los interruptores temporizadores serie MIL72 están diseñados para montarlos dentro de un panel de control y admiten la instalación en superficie/riel DIN o al ras sobre panel. La serie MIL72 es un temporizador comercial de trabajo liviano para aplicaciones generales monofásicas de 12-24 V CAV CC, 120 o 208/240 V CA.

#### APLICACIONES

- Exhibidores de refrigeración • Movimiento de aire y ventilación • Aireación
- Tratamiento séptico • Prueba de generador

#### CARACTERÍSTICAS

- Interruptor SPDT de 21 A
- Accionamiento síncrono o accionamiento de cuarzo (modelos Q) con batería de respaldo de recarga automática
- Batería de respaldo de transferencia para 72 horas en modelos Q
- El disparador cautivo hace palanca en intervalos de 2 horas
- Disponible con o sin anulación
- Esfera de reloj real, fácil de configurar
- Montaje en superficie, riel DIN o al ras
- Cubierta antipolvo de plástico transparente
- Tamaño compacto



MIL72ESWUZH-120



MIL72AQWUZH-120



N.º de modelo Montaje al ras (MIL72E)	N.º de modelo Montaje en superficie/DIN Riel (MIL72A)	Voltaje de entrada	Tiempo mínimo de encendido/apagado	Anulación
<b>Síncrono</b>				
MIL72ESWUZH-120	MIL72ASWUZH-120	120 V CA, 60 Hz	2 horas	Sí
MIL72ESWUZH-240	-	208/240 V CA, 60 Hz	2 horas	Sí
<b>Cuarzo</b>				
MIL72EQWUZH-120	MIL72AQWUZH-120	120 V CA, 50/60 Hz	2 horas	Sí

\*Los modelos de cuarzo operan en 12-24 V CAV CC, 120 o 208/240 V CA, y 50/60 Hz, y están listados en el Título 20.

Capacidades	
<b>Tungsteno (incandescente)</b>	1350 W, 120 V CA
<b>Resistivo (calefactor)</b>	21 A; 125 V CA
<b>Consumo de energía</b>	
120 V CA	0,5 Va
208/240	1 Va
<b>Tipo de interruptor</b>	SPDT
<b>Motor</b>	1 HP, 120 V CA; 2 HP, 250 V CA
<b>Opción de respaldo de batería</b>	Transferencia de 72 horas, batería de recarga automática Solo modelos "Q"
<b>Conexiones de cableado</b>	Bornera acepta cables de hasta #12 AWG
<b>Garantía</b>	Limitada de 1 año
<b>Temperatura de funcionamiento</b>	-4 °F - 131 °F (-20 °C - 55 °C)

#### DIAGRAMAS DE CABLEADO

Aplicación de 12-24 V CC y 120 V CA

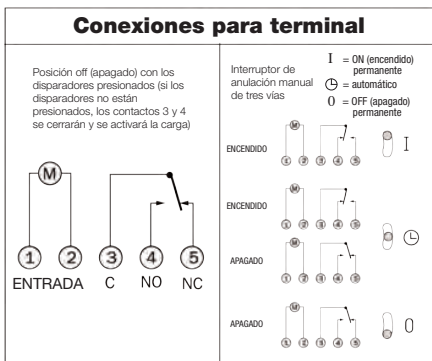
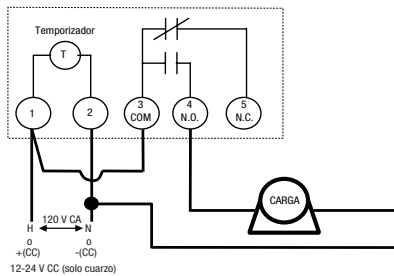

#### DIMENSIONES

Instalación al ras MIL72E con tapa antipolvo transparente

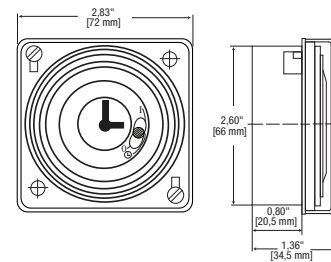

Montaje en superficie MIL72A Con tapa antipolvo transparente

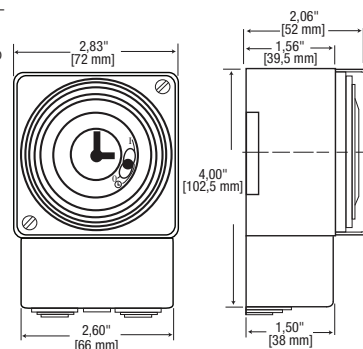



# Interruptores temporizadores mecánicos

Electromecánico con configuración de 24 horas o 7 días



GM40AV



Los disparadores cauticos no se pueden perder

## Serie GM40AV

TEMPORIZADOR DE AUTOVOLTAJE DE 40 A PARA PROPÓSITO GENERAL

El temporizador GM40AV es un temporizador electromecánico universal y está diseñado para aplicaciones residenciales y comerciales de propósito general. Este resistente temporizador de 40 A detecta automáticamente el voltaje de entrada sin utilizar un interruptor DIP ni pines de selección. El interruptor temporizador selecciona automáticamente cualquier voltaje entre 120-277 V CA. El mecanismo se instala en una caja para exterior compacta UL tipo 3R y también se puede actualizar fácilmente a otros tipos de cajas Intermatic. El temporizador presenta un estándar de configuración de conmutación DPDT (dos contactos normalmente abiertos y dos normalmente cerrados).

### APLICACIONES

- Exhibidores de refrigeración • Movimiento de aire y ventilación • Aireación
- Tratamiento séptico • Prueba de generador

### CARACTERÍSTICAS

- Selección de autovoltaje de 120 V CA a 277 V CA
- Disparadores cauticos: los disparadores no se pueden perder
- Capacidad de 40 A
- Batería de respaldo de recarga automática, los modelos "Q" cuentan con 72 horas de transferencia
- Indicadores LED de alimentación y estado
- Modelos de 24 horas o de 7 días disponibles
- Hasta 48 operaciones de encendido/apagado por período de 24 horas o 42 operaciones de encendido/apagado por semana en los modelos "W"
- DPDT de configuración de conmutación estándar (2 contactos NO y 2 contactos NC)
- Interruptor de anulación manual de tres direcciones encendido/apagado/automático
- Esfera de reloj de fácil lectura
- Caja tipo 3R exterior

N.º de modelo	Voltaje de entrada	Tipo de interruptor	Caja	Batería de respaldo	Temporización
GM40AV	Voltaje automático 120-277 V CA, 60 Hz	DPDT	Plástico tipo 3R para interior/exterior	No	24 horas, 15 min Intervalos
GM40AV-Q*	120-277 V CA, 50/60 Hz	DPDT	Plástico tipo 3R para interior/exterior	Transferencia de 72 horas, batería de recarga automática	24 horas, 15 min Intervalos
GM40AV-W	120-277 V CA, 60 Hz	DPDT	Plástico tipo 3R para interior/exterior	No	7 días, 2 horas Intervalos
GM40AV-QW*	120-277 V CA, 50/60 Hz	DPDT	Plástico tipo 3R para interior/exterior	Transferencia de 72 horas, batería de recarga automática	7 días, 2 horas Intervalos

\*Los modelos Q están listados en el Título 20.



Capacidades	
<b>Contactos NO:</b>	
Tungsteno (incandescente)	15 A, 120 V CA
Resistivo (calefactor)	40 A, 120-277 V CA
Balasto (fluorescente)	30 A, 120 V CA; 20 A, 277 V CA
Capacidad de prueba	300 VA, 120-240 V CA
Motor	1 HP, 16 FLA, 90 LRA a 120 V CA; 2 HP, 12 FLA, 52 LRA a 208-277 V CA
<b>Contactos NO:</b>	
Tungsteno (incandescente)	2 A, 120 V CA
Resistivo (calefactor)	30 A, 120-277 V CA
Balasto (fluorescente)	10 A; 125 V CA
Motor	1 HP, 12 FLA, 30 LRA a 120 V CA; 2 HP, 10 FLA, 30 LRA a 240 V CA
Consumo de energía	7 Va
Terminal de cableado	Cárter de tornillo
Vida eléctrica	50,000 operaciones con carga máxima
Humedad de funcionamiento	0 % a 95 % HR, sin condensación
Garantía	Limitada de 1 año
Temperatura de funcionamiento	-40 °F - 131 °F (-40 °C - 55 °C)

### DIMENSIONES DE LA CAJA

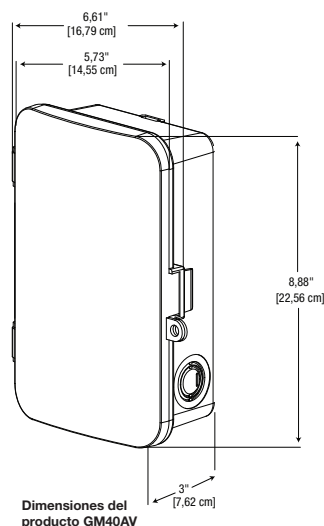

Dimensiones del producto GM40AV

### DIAGRAMA DE CABLEADO

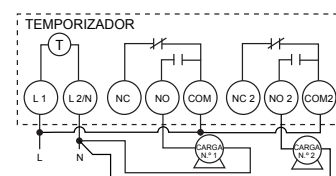

120/277 V CA

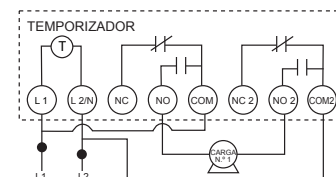

208/240 V CA

## Serie GMX

### TEMPORIZADORES ELECTRÓNICOS DE 21 A Y 1 CIRCUITO PARA PROPÓSITO GENERAL

Los temporizadores de la serie GMX son temporizadores mecánicos universales. Son una alternativa económica para aplicaciones que no necesitan más de 21 A o 2 HP a 240 V CA. El temporizador está montado en una caja plástica UL para interior tipo 1 o para exterior tipo 3R. GMX es un interruptor temporizador comercial de trabajo liviano, ideal para aplicaciones generales monofásicas de 24, 120 o 208/240 V CA.

#### APLICACIONES

- Exhibidor de refrigeración • Movimiento de aire y ventilación • Aireación • Tratamiento séptico
- Ejercicio generador

#### CARACTERÍSTICAS

- Interruptor SPDT de 21 A
- Caja plástica UL para interior tipo 1 o para exterior tipo 3R
- Anulación manual de 3 vías
- Disparadores cautivos con intervalos de 15 minutos en los modelos de 24 horas y de 2 horas en los modelos de 7 días
- Esfera de reloj real, fácil de configurar
- Terminales con protección para los dedos
- La caja proporciona espacio para contactores agregados en campo u otros accesorios
- Accionamiento síncrono o accionamiento de cuarzo (modelos "Q") con batería de respaldo de recarga automática



GMXST-O-120

N.º de modelo	Modelo # cuarzo	Voltaje	Tiempos mínimos de encendido/apagado	Caja
<b>Sincrónico</b>	<b>Transferencia de 72 horas, batería de recarga automática</b>			
<b>24 horas</b>				
GMXST-I-120	**	120 V CA, 60 Hz	15 min	Plástico interior tipo 1
GMXST-I-240	**	208/240 V CA, 60 Hz	15 min	Plástico interior tipo 1
GMXST-O-120	GMXQT-O-120*	120 V CA, 50/60 Hz	15 min	Plástica tipo 3R para exterior
<b>7 días</b>				
GMXSW-I-120	**	120 V CA, 60 Hz	2 horas	Plástico interior tipo 1

\*Los modelos de cuarzo operan en 12-24 V CA/V CC, 120 o 208/240 V CA, y 50/60 Hz, y están listados en el Título 20.

\*\*Considerado a petición.



Capacidades	
Tungsteno (incandescente)	1350 W, 120 V CA, 60 Hz
Resistivo (calefactor)	21 A, 250 V CA, 60 Hz
Motor	1 HP, 120 V CA; 2 HP, 250 V CA
Tipo de interruptor	SPDT
Humedad de funcionamiento	0 a 95 %, sin condensación
Opción de respaldo de batería	Transferencia de 72 horas, batería de recarga automática Modelos de cuarzo "Q"
Conexión de cableado	Bornera acepta cables de hasta #12 AWG
Garantía	Limitada de 1 año
Temperatura de funcionamiento	-40 °F - 185 °F (-40 °C - 85 °C)

#### DIMENSIONES DE LA CAJA

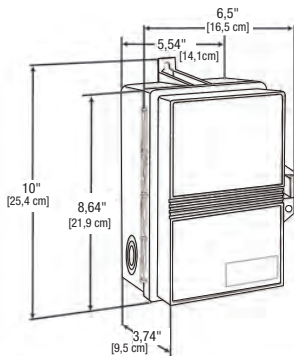

#### DIAGRAMAS DE CABLEADO

Cableado típico para serie

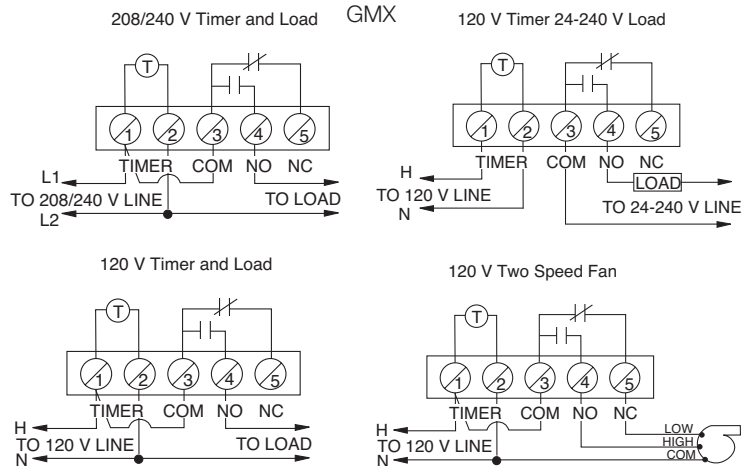

#### Conexiones para terminal

Posición off (apagado) con los disparadores presionados (si los disparadores no están presionados, los contactos 3 y 4 se cerrarán y se activará la carga)

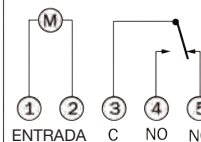

Interruptor de anulación manual de tres vías  
 I = ON (encendido) permanente  
 ⌚ = automático  
 0 = OFF (apagado) permanente

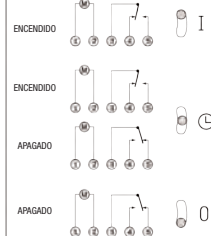

### ACCESORIOS

N.º de modelo	Descripción
<b>107TN221</b>	Disparador rojo (OFF) para las series TN, PB, TB, P1101, P1131, P1161, P1261P, AL300TPWS, AL600TPWS y AL900TPWS
<b>107TN222</b>	Disparador turquesa (ON) para las series TN, PB, TB, P1101, P1131, P1161, P1261P, AL300TPWS, AL600TPWS y AL900TPWS
<b>107T73</b>	Clavijas de repuesto para disco de día para las series T8800 y R8800
<b>124T1952</b>	Aislante para temporizador de dos polos (T103, T104, T105, T173, T174, T175, T176, T185, WH40)
<b>119T86A</b>	Transformador de 24 V CA 20 VA, con terminales aro #10
<b>124T2097</b>	Aislante para R8806P101C, T8805P101C, T8845PV
<b>124T2411A</b>	Aislante para interruptores de temporizadores mecánicos, pqte. de 10
<b>124T905</b>	Aislante para T1905HDM, T1975EHDM, T1975HD, T1976, T1975, T1975ER, T1905
<b>130T1042</b>	Barra de terminales de conexión a tierra
<b>131T68GA</b>	Motor de 125 V CA, 60 Hz y transferencia para las series T7400BC y T800BC
<b>133T700A</b>	Microinterruptor para las series T8800 y R8800
<b>133T773A</b>	Interruptor de resorte de repuesto para la serie C8800
<b>143T138</b>	Kit de relés, DPST, 3 HP, 240 V CA (S)
<b>156T1948A</b>	Disparadores para las series T170, T1400, T1800 Incluye 1 ON, 1 OFF y 1 ON con extensión para saltador
<b>156T1954A</b>	14 clavijas de saltador para las series R8800 y T8800
<b>156T1950AD12</b>	12 bolsas de disparadores 156T1950A para las series T1900, T2000, C8800, R8800 y T8800
<b>124T1954</b>	Aislante para T101B con cableado independiente del motor
<b>156T1978AD12</b>	12 paquetes de disparadores 156T1978A para T100, T7000 y WH40
<b>156T2548A</b>	Siete juegos de disparadores ON/OFF para las series T7400 y T7800
<b>156T3085A</b>	Tornillos de saltador para las series T170, T1400 y T1800
<b>156T3230A</b>	Juego de disparadores (1) (interruptor de ENCENDIDO/APAGADO/ENCENDIDO) para la Serie WH
<b>22T338GR</b>	Soporte de montaje para mecanismos de temporizadores estandarizados Intermatic
<b>WG1570-10</b>	WG1570-10
<b>WG1573-10D</b>	Motor de 208-277 V CA, 60 Hz para T102, T104, T106, T172, T174, WH40
<b>WG1574-10</b>	WG1574-10
<b>WG1603-11D</b>	WG1603-11D

N.º de modelo	Descripción
<b>WG190-15D</b>	MOTOR EN CAJA, 125 V 60 HZ
<b>WG433-20D</b>	MOTOR EN CAJA, 125 V 60 HZ
<b>WG436-20</b>	WG436-20
<b>WG630D</b>	WG630D
<b>WG720-10D</b>	MOTOR EN CAJA, 125 V 60 HZ
<b>133T1115A</b>	Disyuntor para las series T8800 y R8800
<b>133T701A</b>	Interruptor de resorte de repuesto para las series T1900 y T2000
<b>156T2978A</b>	Paquete con disparadores accesorios
<b>124T2058</b>	Aislante para T1905, T1906, T2006, T2005, C8815, C8825, C8835, C8845, C8855, C8865, C8866
<b>124T907A</b>	Ensamblaje aislante (S001)
<b>107T119</b>	Disparador (plateado) para las series T8800 y R8800 (saltador de días)
<b>156T1950A</b>	Juego de 12 disparadores para las series T1900, T2000, C8800, R8800 y T8800
<b>WG1571-10D</b>	MOTOR EN CAJA, 125 V 50 HZ
<b>WG1576-10D</b>	WG1576-10D
<b>WG1574-10D</b>	MOTOR EN CAJA, 250 V 50 HZ
<b>124T1948</b>	Aislante para temporizador de unipolar (T101, T102, T171, T172)
<b>156T3225A</b>	Juegos de disparadores (2) (ON/OFF) para las series T7000, serie WH (con marcas de ON/OFF)
<b>133T698A</b>	Interruptor de resorte de repuesto para la serie T1970
<b>156T1957A</b>	Tornillos de saltador (tres por paquete)
<b>143T302A</b>	Kit de relés, DPST, 3 HP, conjunto de 120 V CA (S001)
<b>WG1570-10D</b>	Motor de 125 V CA, 60 Hz para T101, T103, T105
<b>WG733-14D</b>	Motor de 208-277 V CA, 60 Hz para las series R8800, T1900, T1970 y T8800
<b>WG1600-11</b>	WG1600-11
<b>WG730-14D</b>	Motor de 125 V CA, 60 Hz para las series R8800, T1900, T1970 y T8800
<b>156T1978A</b>	Disparadores extra o de reemplazo, 1 ON y 1 OFF
<b>124T1953</b>	Aislante para temporizador de cuatro polos (4PST)
<b>WG736-14</b>	WG736-14
<b>WG430-20D</b>	MOTOR EN CAJA, 125 V 60 HZ
<b>WG1571-10</b>	WG1571-10

## CAJAS



2T511GA



2T2926A



2T308A



2T2500GA

N.º de modelo	Descripción
2T2040GA	Caja para interior, metálica tipo 1, gris
2T2331GA	Caja para exterior, metálica tipo 3R, gris
2T2365GA	Caja para interior, metálica tipo 1, gris
2T2500GA	Caja para exterior, plástica tipo 3R, gris
2T2926A	Caja para exterior, plástica tipo 3R, gris con ventana transparente
2T308A	Caja para interior, metálica tipo 1, gris
2T511GA	Caja para exterior, metálica tipo 3R, gris

### DIMENSIONES DE LA CAJA

2T2040GA

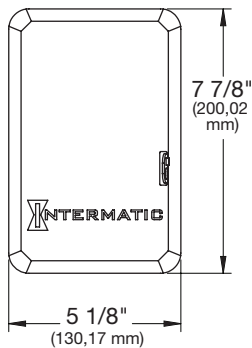

2T511GA/2T2485GA

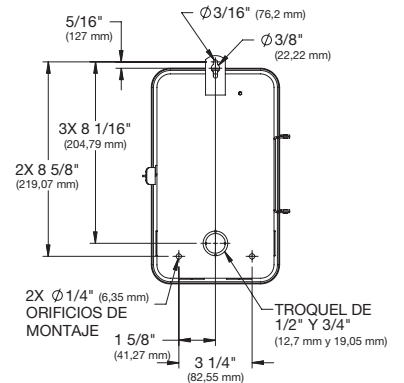
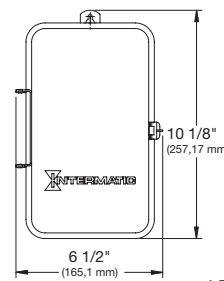

2T2500GA/ 2T2502GA/ 2T2926A

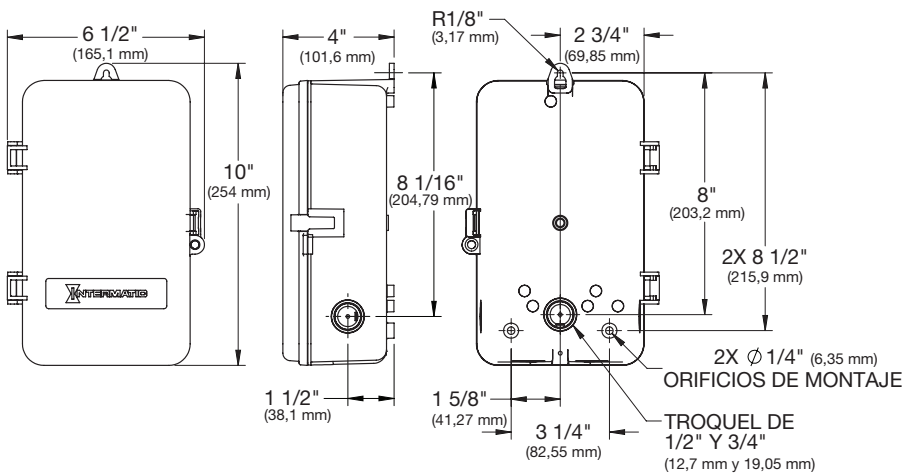

2T2365GA/2T308A

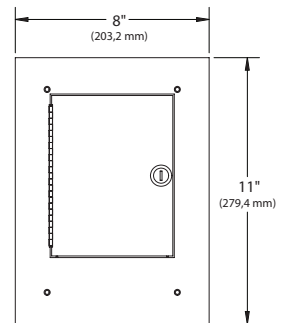

### QUIERE SABER MÁS

Consulte las páginas 186 a 190 para obtener diagramas de cableado adicionales e información sobre cajas.



# Soluciones de temporizadores especializados

Dé un impulso a proyectos únicos con nuestra amplia selección de interruptores horarios especializados. Las aplicaciones comunes incluyen sistemas de riego y nebulización, calentadores de agua, equipos de alimentación, equipos de procesamiento y otras necesidades agrícolas.



## Sistema de riego y nebulización

Automatice los horarios de riego diarios o semanales con un interruptor de temporizador especializado mecánico o electrónico. Nuestras soluciones versátiles se instalan y se ajustan rápidamente a lo largo de la temporada mientras las necesidades de riego cambian.

## Controles para calentadores de agua

Reduzca los costos de servicios públicos con un temporizador para calentador de agua simple pero eficaz. Las soluciones electrónicas como el EH40 permiten a los usuarios crear horarios de encendido/apagado diarios para maximizar la eficiencia y siempre mantener el agua caliente a disposición.



## Sistemas de ventilación

Mantenga los ventiladores y los sistemas de ventilación funcionando según un horario con soluciones dinámicas, como nuestros interruptores de temporizador de ciclo de porcentaje. Estos controles prácticos mejoran la eficiencia energética y promueven el rendimiento a largo plazo.

## Controles de ciclo de porcentaje

Administre los horarios de ciclo repetitivos con un temporizador de ciclo de porcentaje. Estas soluciones ofrecen opciones de programación flexibles y son una opción ideal para las aplicaciones de nebulización para alimentadores e invernaderos.



## Contenidos

Temporizador de ciclo de porcentaje .....	56
Temporizadores de aspersor/riego.....	57
Temporizadores electromecánicos para calentadores de agua .....	58
Temporizadores para calentadores de agua.....	59



## Energy-Efficient Water Use in Action!

Take advantage of “off-peak” hours and improve energy efficiency with WH40 Water Heater Timer from Intermatic. The WH40 provides direct 24-hour control and offers a variety of homeowner-friendly features, including a lockable hasp and a manual ON/OFF lever to control the water heater timer without opening the enclosure.



# Interruptores temporizadores especializados

Temporizador de ciclo de porcentaje



CT2000

## CT2000

TEMPORIZADOR DE CICLO DE PORCENTAJE

El interruptor temporizador de ciclo de porcentaje CT2000 es un temporizador ajustable en terreno, que ofrece una verdadera flexibilidad para tiempos de ciclo repetitivos a través de un botón de control delantero. El temporizador es para aplicaciones que requieren clics repetitivos de corta duración. La caja del temporizador incluye dos orificios de montaje ranurados en centros de 5" y un troquelado de ½" para la conexión de conductos.

### APLICACIONES

- Alimentadores agrícolas • Control de nebulización para invernaderos

### CARACTERÍSTICAS

- Ofrece 8 duraciones de ciclo seleccionables en campo de 30 segundos, 1, 3, 5, 10, 30 minutos y 1 o 4 horas
- El botón de la tapa delantera permite una verdadera flexibilidad para los tiempos de ciclo repetitivos
- Anulación temporal o anulación manual permanente
- Las 30 posiciones separadas permiten una selección de tiempo de encendido según un porcentaje preciso
- Los ajustes de usuario se almacenan en una memoria no volátil
- No hay interruptores DIP para el tiempo de ciclo de programación
- Caja de aluminio para interior/exterior tipo 3R



Capacidades	
Tipo de interruptor	SPST (unipolar de una dirección)
Propósito general	20 A, 240 V CA, 60 Hz
Tungsteno (incandescente)	5 A, 240 V CA, 60 Hz
Resistivo (calefactor)	20 A, 28 VDC, 240 V CA, 60 Hz
Balasto (fluorescente)	10 A, 277 V CA, 60 Hz
Capacidad de prueba	470 VA, 240 V CA, 60 Hz
Motor	1 HP, 120 V CA, 60 Hz, 2 HP, 240 V CA, 60 Hz
Conductores de cable de 8 in	
Rojo	N.º 12 AWG
Negro	N.º 18 AWG
White	N.º 18 AWG
Garantía	Limitada de 1 año
Operating Temperature	-14 °F - 140 °F (-10 °C - 60 °C)

N.º de modelo	Voltaje de entrada
CT2000	120/240 V CA 60 Hz

### DIMENSIONES DE LA CAJA

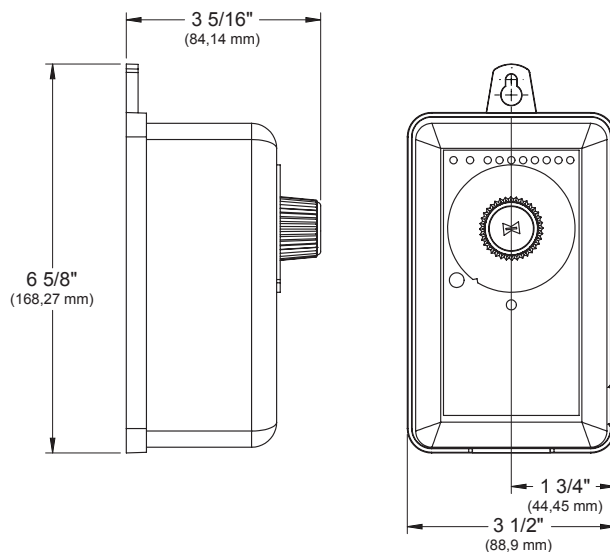



### Series R8800 y T8800

#### TEMPORIZADORES DE ASPERSOR/RIEGO CON SALTADOR DE 14 DÍAS

Estos temporizadores de riego están diseñados para permitir entre 1 y 44 operaciones de encendido cada 24 horas y ofrece incrementos de riego de 12 minutos o hasta 20 horas y 45 minutos para garantizar que tiempos de riego adecuado. Estos modelos también admiten una programación bisemanal, con un conveniente saltador de 14 días para una máxima conservación del agua y cumplimiento con días impares y pares.

#### APLICACIONES

- Alimentadores agrícolas • Control de nebulización para invernaderos

#### CARACTERÍSTICAS

- Hasta 44 ajustes de encendido/apagado por hora
- Incrementos de riego de 12 minutos a 20 horas y 45 minutos
- El saltador de 14 días permite omitir el riego en días seleccionados
- Permite la programación en días alternados
- El interruptor ON/OFF/AUTO permite el apagado durante días lluviosos y el riego extendido durante períodos de sequía sin alterar el ajuste de ciclo en disco
- Caja de aluminio para interior/exterior tipo 3R

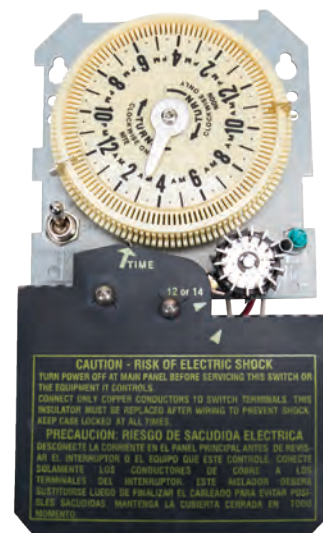

R8806M101C



N.º de modelo	Tipo de interruptor	Voltaje del motor del reloj	Voltaje de carga	Amperios (por polo)	HP
<b>Solo el mecanismo</b>					
R8806M101C	DPST	240 V CA, 60 Hz	240 V CA, 60 Hz	30 A	3
T8805M101C	DPST	125 V CA, 60 Hz	125 V CA, 60 Hz	15 A	1/2
<b>Plástico tipo 3R para interior/exterior</b>					
R8806P101C	DPST	208/277 V CA, 60 Hz	240 V CA, 60 Hz	30 A	3
R8815P101C*	DPST	125 V CA, 60 Hz	120 V CA, 60 Hz	30 A	1 1/2
R8816P101C*	DPST	208/277 V CA, 60 Hz	240 V CA, 60 Hz	30 A	3
T8805P101C	SPST (unipolar de una dirección)	125 V CA, 60 Hz	125 V CA, 60 Hz	15 A	1/2
T8845PV**	SPST (unipolar de una dirección)	110/125 V CA, 60 Hz	24 V CA, 60 Hz	20 VA	

\* Se suministra con un interruptor deslizable para habilitar/deshabilitar un sensor de lluvia (no incluido).

\*\* Incluye transformador de 24 voltios, 20 VA.

Capacidades:	
Alt. x An. x P. de la caja de plástico para interior/exterior	10" x 6,5" x 4" (254 mm x 165,1 mm x 101,6 mm)
Dimensiones de troquel	
Lateral/trasera	(1) combinación ½" - ¾"
Inferior	(2) combinación ½" - ¾"
Garantía	Limitada de 1 año
Temperatura de funcionamiento	-40 °F - 130 °F (-40 °C - 54 °C)

Consulte las páginas 186 y 190 para ver dibujos de las cajas y ubicaciones de los troqueles.

## TEMPORIZADORES DE ASPERSOR/RIEGO

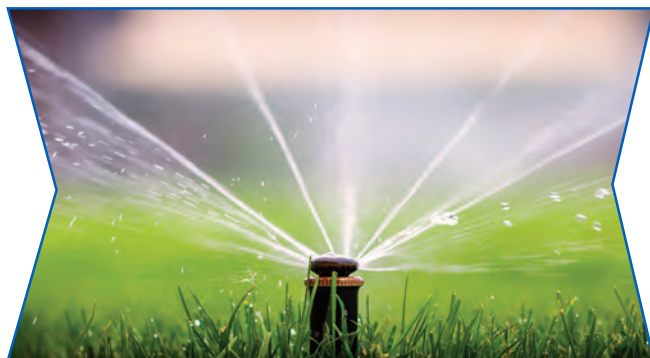

Coordine los horarios de riego y gestione las anulaciones del sistema de calefacción con nuestra selección de controles de agua para jardines. Diseñados para aplicaciones comerciales y residenciales, estos controles ayudan a mantener exuberantes jardines exteriores y optimizar el uso del agua.



# Interruptores temporizadores especializados

Temporizadores electromecánicos para calentadores de agua eléctricos



WHAVQ4

UL<sup>®</sup> US RoHS Compliant N.º de patente 6,563,237

Capacidades	
Configuración de conmutación	40 A, DPDT
Capacidad de conmutación para Resistivo NO	40 A, 250 V CA, 10,000 W
Capacidad de conmutación para Resistivo NC	30 A, 250 V CA, 7500 W
Humedad de funcionamiento	0 % a 95 % HR, sin condensación
Vida eléctrica	50,000 operaciones con carga máxima
Temperatura de funcionamiento	-4 °F - 104 °F (-20 °C - 40 °C)
Garantía	Limitada de 1 año

## Serie WHAVQ

TEMPORIZADOR ELECTROMECHANICO PARA CALENTADOR DE AGUA ELÉCTRICO DE AUTOVOLTAJE DE 24 HORAS/7 DÍAS CON BATERÍA DE RESPALDO

Los temporizadores para calentadores de agua serie WHAVQ están diseñados para el control de calentadores de agua eléctricos residenciales o comerciales, con capacidad máxima de 10,000 Watts a 240 V CA. La unidad se ubica en una caja UL para exterior tipo 3R y se puede instalar en sótanos o salas de máquinas.

### APLICACIONES

- Control de calentador de agua

### CARACTERÍSTICAS

- Capacidad de 40 A
- Batería de respaldo de recarga automática con acumulación de 7 días
- Disparadores cauticos: no se pueden perder
- Modelos de 24 horas o 7 días disponibles
- Anulación manual ON/OFF/AUTO de tres vías
- Indicadores LED de alimentación y estado
- Caja UL impermeable tipo 3R
- Ahorra energía al apagar los calentadores de agua durante los períodos que no son pico
- Selección de autovoltaje de 120 a 240 V CA
- Esfera de reloj de fácil lectura

N.º de modelo	Voltaje de entrada	Temporización
WHAVQ4	120-240 V CA, 50/60 Hz	Acumulación de 24 horas o 72 horas, batería, de recarga automática

### DIAGRAMAS DE CABLEADO

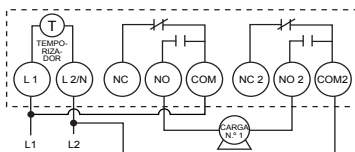
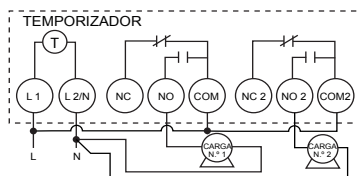

### DIMENSIONES DE LA CAJA

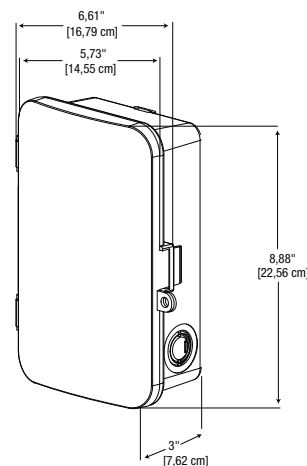

## TEMPORIZADORES PARA CALENTADORES DE AGUA

Los servicios públicos en muchas zonas del país ofrecen dos tarifas eléctricas para clientes residenciales o comerciales. Una tarifa es la tarifa eléctrica regular del día, la otra es la tarifa "fuera de horas pico". La tarifa "fuera de horas pico" ofrece a los clientes electricidad a precio bajo durante la noche y los fines de semana.

## EH10/EH40

### TEMPORIZADOR ELECTRONICO PARA CALENTADOR DE AGUA

Los interruptores temporizadores electrónicos serie EH proporcionan control para calentadores de agua eléctricos con precisión de minutos en la programación y registro de tiempo. Un temporizador para calentadores de agua permite al cliente cambiar el uso de electricidad a períodos de "menor demanda", a fin de disminuir los costos. Estos interruptores temporizadores se pueden configurar para que repitan la programación diaria, la programación de los 5 días laborales, la programación de fin de semana o la programación de un día específico. Hay modelos disponibles para aplicaciones de 120 y 240 V CA.

#### APLICACIONES

- Alimentadores agrícolas • Control de nebulización para invernaderos
- Control para calentadores de agua

#### CARACTERÍSTICAS

- 42 eventos de encendido/apagado a la semana
- Programación de 7 días
- Programación al minuto y precisión del registro de tiempo
- Interruptor de anulación externo
- Indicador LED de carga
- Respaldo de batería recargable

N.º de modelo	Voltaje de entrada	Tipo de interruptor	Vatios	Caja
EH10	120 V CA, 60 Hz	SPST (unipolar de una dirección)	3600	Metal interior tipo 1
EH40	240 V CA, 60 Hz	DPST	7200	Metal interior tipo 1



EH10

Capacidades	
<b>Capacidad de conmutación para EH10</b>	Inductivo 30 A, Resistivo 30 A, Tungsteno 5 A, 1 HP, 120 V CA, 60 Hz
<b>Capacidad de conmutación para EH40</b>	Inductivo 30 A, Resistivo 30 A, Tungsteno 5 A, 1 1/2 HP, 240 V CA, 60 Hz
<b>Dimensiones de troquel</b>	
<b>Lateral/trasera</b>	(1) combinación 1/2" - 3/4"
<b>Inferior</b>	(2) combinación 1/2" - 3/4"
<b>Temperatura de funcionamiento</b>	-40 °F - 104 °F (-40 °C - 40 °C)
<b>Garantía</b>	Limitada de 1 año

## WH40/T104-20

### TEMPORIZADORES MECANICOS PARA CALENTADORES DE AGUA

Por medio del "disco amarillo" fácil de configurar, estos interruptores temporizadores permiten un control básico de los calentadores de agua eléctricos. Estos interruptores temporizadores ofrecen un tiempo de encendido/apagado mínimo de una hora y están disponibles para aplicaciones de 208-250 V CA. Gracias a la confiabilidad comprobada de nuestra línea de productos mecánicos, estos interruptores temporizadores brindan un control confiable para los calentadores de agua eléctricos.

#### APLICACIONES

- Alimentadores agrícolas • Control de nebulización para invernaderos
- Control para calentadores de agua

#### CARACTERÍSTICAS

- Dos juegos de disparadores de encendido/apagado
- Permite cambiar el uso de electricidad a horas de menor demanda para reducir los gastos de electricidad
- Conveniente interruptor de anulación externo
- Hasta 12 eventos de encendido/apagado por día

N.º de modelo	Tipo de interruptor	Motor del reloj	Amperios (por polo)	Vatios resistivos	Anulación externa
T104-20	DPST	208/277 V CA, 60 Hz	40 A	10000	No
WH40	DPST	208/277 V CA, 60 Hz	40 A	10000	Sí



WH40



Capacidades	
<b>Consumo de energía</b>	3 W
<b>Dimensiones de la caja</b>	
<b>Metal para interior (Alt.xAn.xP)</b>	7 1/8" x 5 1/8" x 3 7/16" (mm x mm x mm)
<b>Dimensiones de troquel</b>	
<b>Lateral/trasera</b>	(1) combinación 1/2" - 3/4"
<b>Inferior</b>	(2) combinación 1/2" - 3/4"
<b>Temperatura de funcionamiento</b>	-40 °F - 130 °F (-40 °C - 54 °C)
<b>Garantía</b>	Limitada de 1 año

# Soluciones de temporizador empotrado

La programación conveniente siempre está al alcance con nuestra amplia selección de temporizadores empotrados. Estas soluciones fáciles de instalar están diseñadas para simplificar las necesidades diarias de iluminación y control de carga.



## Control de iluminación interior

Actualice los espacios interiores con temporizadores empotrados que gestionan los horarios de iluminación diarios y dan el control a los ocupantes. Las aplicaciones van desde edificios comerciales y tiendas minoristas hasta viviendas unifamiliares y pequeñas oficinas.

## Temporización/programación de encendido/apagado

Mantenga las luces, los sistemas de ventilación y otras cargas a tiempo con un temporizador empotrado de 7 días o de 24 horas. Estos soluciones versátiles facilitan la configuración de horarios de encendido/apagado y promueven la eficiencia energética.



## Control de iluminación exterior

Ideal para entradas, escaparates, porches delanteros y más, un temporizador empotrado bien ubicado puede promover la seguridad y reducir el gasto de energía.

## Comodidad para los ocupantes

Mejore los espacios residenciales y comerciales con temporizadores empotrados de bajo consumo. Las soluciones avanzadas, como nuestro temporizador inteligente de 7 días ASCEND®, permiten un fácil control a través del smartphone y ofrecen cómodas opciones de programación diaria.



## Contenidos

Series ASCEND® .....	62
Temporizadores con programación de 7 días .....	64
Temporizadores con programación de 24 horas .....	66
Temporizadores con cuenta regresiva electrónicos .....	68
Temporizadores con cuenta regresiva a cuerda mecánicos .....	70
Cuadro de comparación de temporizadores empotrados en pared .....	72
Accesorios .....	73

## Soluciones y recursos adicionales

¿Listo para comenzar? Escanee el código QR ubicado a la derecha para obtener una variedad de recursos útiles, como hojas promocionales, instrucciones de productos, videos de instalación y más.





### TEMPORIZADOR EMPOTRADO ASCEND® SMART (STW700W, STW700LA)

Automatización en iluminación para su hogar de forma simplificada. Superior a nuestro Ascend Standard, el temporizador controlado por Wi-Fi ofrece los mismos beneficios de un sistema complejo pero de forma simplificada.

**Rápida instalación** - Ahorre tiempo en la instalación de cada temporizador con las opciones programables optimizadas para smartphone, además de una interfaz intuitiva.

**No necesita concentrador** - Sistema autónomo de automatización para el hogar sin la necesidad de crear un distribuidor central.

**Activación por voz** - Enlace el temporizador empotrado Ascend Smart con Amazon Alexa o Google Assistant para entregar comandos de programación activados por voz, como comandos de encendido/apagado y comprobación de estado.

**Acceso desde cualquier lugar** - Descargue la aplicación móvil gratuita Ascend desde cualquier smartphone Apple® o Android® para actualizar los programas sobre la marcha.

**Diseño versátil** - Puede utilizar el temporizador Ascend en sus versiones de interruptor unipolar o de tres vías, para adaptarse a cualquier estilo de hogar.



Almendra clara

#### Series ASCEND®

#### TEMPORIZADOR ASCEND SMART DE 7 DÍAS PROGRAMABLE POR WI-FI, 120 V CA, 15A

Temporizadores de última generación con diseño moderno y elegante y programación intuitiva. Funciona con Amazon Alexa y Google Assistant; no necesita concentrador. Requiere un neutro. Programe fácilmente las luces y las cargas conectadas para el encendido/apagado en momentos específicos o según el amanecer/atardecer.

*\*NOTA: No debe utilizarse con lámparas de sol, saunas o cargas que puedan causar lesiones personales si se programan incorrectamente.*

#### APLICACIONES

- Control de iluminación interior
- Ventilación y movimiento de aire
- Control de iluminación exterior

#### CARACTERÍSTICAS

- Interruptores unipolares o de 3 vías
- Posibilidad de enviar programas guardados por mensaje de texto/correo electrónico
- Temporizador de 7 días con horario de verano automático y conmutador astronómico ENCENDIDO/APAGADO para el anochecer o el amanecer
- Elegante diseño moderno
- Acceso remoto desde cualquier lugar, no necesita concentrador
- No se necesita Wi-Fi para la configuración inicial y la programación
- Totalmente configurado y programado en el temporizador o a través de la aplicación Ascend
- Aplicación móvil compatible disponible en Apple App Store y en Google Play
- Horario astronómico automático de encendido y apagado al anochecer y al amanecer para proporcionar la iluminación más precisa
- Ajuste automático del horario de verano (DST)
- Tres plantillas de horario preestablecidas para mayor comodidad
- Programación completamente personalizable para mayor flexibilidad
- La batería de respaldo no reemplazable mantiene la fecha y la hora en caso de una pérdida de energía
- Los horarios y otras configuraciones se mantienen indefinidamente en la memoria no volátil
- No necesita concentrador
- Función de anulación de 2 horas
- No incluye la placa de interruptor decorativa



Capacidades	
<b>Voltaje de entrada</b>	120 V CA, 50/60 Hz
<b>Propósito general</b>	15 A
<b>Balasto electrónico (LED)</b>	5 A, 600 W
<b>Tungsteno (incandescente)</b>	8 A
<b>Inductivo (calefactor)</b>	15 A, 120 V CA, 50/60 Hz
<b>Motor</b>	1 HP, 120 V CA, 50 Hz, 1 HP, 120 V CA, 60 Hz
<b>Dimensiones Alt. x An. x P.</b>	2 3/4" x 1 3/4" x 1 1/8" (69,9 mm x 44,4 mm x 33,9 mm)
<b>Temperatura de funcionamiento</b>	-4 °F - 122 °F (-20 °C - 50 °C)
<b>Garantía</b>	Limitada de 3 años

N.º de modelo	Descripción	Tiene wifi	Color	Requiere neutro
<b>STW700W</b>	Temporizador inteligente Wi-Fi programable de 7 días Ascend, 120 V CA, 15 A, blanco	Sí	Blanco	Sí
<b>STW700LA</b>	Temporizador Ascend Smart de 7 días programable por Wi-Fi, 120 V CA, almendra claro	Sí	Almendra clara	Sí

*Nota: No debe utilizarse con lámparas de sol, saunas o cargas que puedan causar lesiones personales si se programan incorrectamente.*

*Nota: Para uso con placa decorativa estándar, no incluida.*

## Series ASCEND® Standard

TEMPORIZADOR PROGRAMABLE ESTÁNDAR DE 7 DÍAS ASCEND, 120 V CA, 15A, BLANCO

El temporizador empotrado ASCEND® Standard es un temporizador programable de 7 días que presenta un elegante diseño moderno. El temporizador se puede configurar en minutos mediante una gran pantalla LCD retroiluminada e incluye plantillas preprogramadas para facilitar su uso. El Ascend Standard cuenta con ajustes astronómicos desde el anochecer hasta el amanecer y ajustes automáticos del horario de verano. Requiere un neutro.

\*NOTA: No debe utilizarse con lámparas de sol, saunas o cargas que puedan causar lesiones personales si se programan incorrectamente.

### APLICACIONES

- Ventilación y movimiento de aire
- Control de iluminación interior
- Control de iluminación exterior

### CARACTERÍSTICAS

- Instalación rápida e intuitiva
- Interruptores unipolares o de 3 vías
- Elegante diseño moderno
- Temporizador de 7 días con horario de verano automático y conmutador astronómico ENCENDIDO/APAGADO para el anochecer o el amanecer
- Instalación Intuitiva
- Tres plantillas de horario preestablecidas para mayor comodidad
- Programación completamente personalizada para mayor flexibilidad
- Programa hasta 42 eventos únicos
- Gran pantalla LCD retroiluminada fácil de leer
- La batería de respaldo no reemplazable mantiene la fecha y la hora en caso de una pérdida de energía
- Los horarios y otras configuraciones se mantienen indefinidamente en la memoria no volátil
- Función de anulación de 2 horas
- No incluye la placa de interruptor decorativa



N.º de modelo	Descripción	Tiene wifi	Color	Requiere neutro
ST700W	Temporizador programable estándar de 7 días Ascend, 120 V CA, 15A, blanco	No	Blanco	Sí

Nota: Para uso con placa decorativa estándar, no incluida.

Capacidades	
<b>Voltaje de entrada</b>	120 V CA, 50/60 Hz
<b>Propósito general</b>	15 A
<b>Balasto electrónico (LED)</b>	5 A, 600 W
<b>Inductivo (calefactor)</b>	15 A, 120 V CA, 50/60 Hz
<b>Motor</b>	1 HP, 120 V CA, 50/60 Hz
<b>Dimensiones Alt. x An. x P.</b>	2 3/4" x 1 3/4" x 1 1/8" (69,9 mm x 44,4 mm x 33,9 mm)
<b>Temperatura de funcionamiento</b>	-4 °F - 122 °F (-20 °C - 50 °C)
<b>Garantía</b>	Limitada de 3 años

Nota: No debe utilizarse con lámparas de sol, saunas o cargas que puedan causar lesiones personales si se programan incorrectamente.

## ASCEND®



**Táctil**- Navegue a través de las funciones del temporizador Ascend Smart o Ascend Standard a través de una intuitiva interfaz LCD. La pantalla visual simplifica la configuración inicial, permitiendo a los propietarios ver eventos futuros y hacer cambios con facilidad.

**Móvil**- Monitoree su temporizador desde cualquier lugar con la aplicación móvil complementaria Ascend Smart Timer. Ya sea desde el sofá o al otro lado del continente, Ascend Smart otorga siempre el control al usuario. Programe horarios, ajuste manualmente encendido y apagado y vea el estatus de los programas desde cualquier smartphone o tableta.

**Voz**- Solo dígalo. Vincule el temporizador empotrado Ascend con plataformas de asistente de voz, como Amazon Alexa y el Asistente de Google, para una nueva experiencia de usuario. La función de avanzada tecnología permite a los propietarios controlar Ascend a través de comandos de activación por voz.

# Temporizadores empotrados

Temporizadores con programación de 7 días



ST01



Blanco



Marfil



Almendra clara



## Serie EI600 y series ST01

### TEMPORIZADORES PROGRAMABLES DE 7 DÍAS PARA TRABAJO PESADO

Temporizadores muy versátiles para trabajo pesado, ideales para cualquier aplicación que necesite un programa simple o complejo de encendido/apagado, sin importar la carga. No se requiere conexión neutra.

#### APLICACIONES

- Control de iluminación interior • Ventilación y movimiento de aire
- Control de iluminación exterior

#### CARACTERÍSTICAS

- Programas ajustables de 7 días versátiles con un máximo de hasta 40 eventos de encendido/apagado
- Característica de reloj astronómico que determina las horas de amanecer y atardecer
- Ajuste automático del horario de verano (DST)
- Modo aleatorio que cambia el programa de encendido/apagado para dar la impresión de "lugar ocupado"
- Instalación compatible con interruptor unipolar o de 3 vías
- Compatible con luces incandescentes, fluorescentes, CFL y LED
- El interruptor aislado permite utilizar el temporizador con cualquier tipo de carga, incluyendo cargas de CA y CC
- La batería de litio CR2 reemplazable proporciona hasta tres años de funcionamiento
- La ausencia de conexión de cable neutro permite una adaptación sencilla y una instalación más rápida

Blanco	Marfil	Almendra clara	Capacidad de manejo de carga máxima
EI600WC	EI600C	EI600LAC	20 A
ST01	-	ST01A	15 A

Nota: Para uso con placa decorativa estándar, no incluida.

Capacidades	
<b>Voltaje de entrada</b>	120-277 V CA, 50/60 Hz
<b>Resistivo (calefactor)</b>	
ST01	15 A, 1800-4155 W, 120-277 V CA
EI600	20 A, 2400-5540 W, 120-277 V CA
<b>Tungsteno (incandescente)</b>	1800 W, 120 V CA; 1248-1662 W, 208-277 V CA
<b>Balasto (Fluorescente) (EI600)</b>	16 A, 1920-4432 VA, 120-277 V CA
<b>Cargas CC</b>	4 A; 12 V CC; 2 A; 28 V CC
<b>Motor</b>	1 HP, 120 V CA, 50/60 Hz; 2 HP, 240 V CA, 50/60 Hz
<b>Dimensiones Alt. x An. x P.</b>	4,125" x 1,75" x 1,8125" (104,8 mm x 44,5 mm x 46 mm)
<b>Requiere neutro</b>	No
<b>Temperatura de funcionamiento</b>	32 °F - 104 °F (0 °C - 40 °C)
<b>Garantía</b>	
ST01	Limitada de 1 año
EI600	Limitada de 5 años

Nota: No debe utilizarse con lámparas de sol, saunas o cargas que puedan causar lesiones personales si se programan incorrectamente.

## APLICACIONES DE TEMPORIZADOR DE 7 DÍAS/24 HORAS

- Iluminación de la entrada • Controles de iluminación de terrazas y jardines • Ventiladores de ático • Bombas
- Pequeño comercio: señalización e iluminación de tiendas • Iluminación de pasillos



## Serie EI500

### TEMPORIZADORES PROGRAMABLES DE 7 DÍAS ESTÁNDAR, 15 A

Este temporizador para instalación en circuitos de 15 A ofrece programación de 24 horas o 7 días para luces, ventiladores, bombas y otras cargas de trabajo medio.

#### APLICACIONES

- Control de iluminación interior • Ventilación y movimiento de aire
- Control de iluminación exterior

#### CARACTERÍSTICAS

- Programas ajustables de 7 días con 14 eventos de encendido/apagado
- Modo aleatorio que cambia el programa de encendido/apagado para dar la impresión de "lugar ocupado"
- Circuito unipolar
- Compatible con luces incandescentes, fluorescentes, CFL y LED
- Batería de respaldo recargable incorporada que no se puede reparar
- Requiere conexión neutra
- Pantalla LCD retroiluminada

Blanco	Marfil	Almendra clara
EI500WC	EI500C	EI500LAC

Nota: Para uso con placa decorativa estándar, no incluida.



Blanco



Marfil



Almendra clara



EI500WC



Capacidades	
<b>Voltaje de entrada</b>	125 V CA; 60 Hz
<b>Resistivo (calefactor)</b>	15 A, 1875 W
<b>Tungsteno (incandescente)</b>	1000 W
<b>Balasto (fluorescente)</b>	8 A, 1000 VA
<b>Balasto electrónico (LED)</b>	4 A, 500 VA
<b>Motor</b>	1/4 HP, 125 V CA, 60 Hz
<b>Dimensiones Alt. x An. x P.</b>	4,125" x 1,75" x 1,4375" (104,8 mm x 44,5 mm x 36,5 mm)
<b>Requiere neutro</b>	Sí
<b>Temperatura de funcionamiento</b>	32 °F - 104 °F (0 °C - 40 °C)
<b>Garantía</b>	Limitada de 1 año

Nota: No debe usarse con lámparas solares, saunas o cargas que podrían causar lesiones personales si se programan incorrectamente.

## Serie EJ600

### TEMPORIZADORES PROGRAMABLES DE 7 DÍAS ESTÁNDAR, 12 A

Es un temporizador con capacidad de 12 A que ofrece capacidades de programación de 7 días con funcionalidad del atardecer al amanecer, ideal para su uso con cargas de potencia media a baja.

#### APLICACIONES

- Control de iluminación interior • Ventilación y movimiento de aire
- Control de iluminación exterior

#### CARACTERÍSTICAS

- Programas ajustables de 7 días con 14 eventos de encendido/apagado
- Característica de reloj astronómico que determina las horas de amanecer y atardecer
- Ajuste automático del horario de verano (DST)
- Modo aleatorio que cambia el programa de encendido/apagado para dar la impresión de "lugar ocupado"
- Instalación compatible con interruptor unipolar o de 3 vías
- Compatible con incandescencia/fluorescencia
- Batería de respaldo recargable incorporada que no se puede reparar
- Requiere conexión neutra

Blanco	Almendra clara
EJ600	EJ600A

Nota: Para uso con placa decorativa estándar, no incluida.



Blanco



Almendra clara



EJ600



Capacidades	
<b>Voltaje de entrada</b>	120 V CA, 60 Hz
<b>Resistivo (calefactor)</b>	12 A, 1440 W
<b>Tungsteno (incandescente)</b>	1440 W, múltiples soportes, 1800 W, soporte único
<b>Balasto (fluorescente)</b>	4 A, 500 VA
<b>Motor</b>	1/2 HP
<b>Dimensiones Alt. x An. x P.</b>	4,125" x 1,75" x 1,4375" (104,8 mm x 44,5 mm x 36,5 mm)
<b>Requiere neutro</b>	Sí
<b>Temperatura de funcionamiento</b>	32 °F - 104 °F (0 °C - 40 °C)
<b>Garantía</b>	Limitada de 1 año

Nota: No debe usarse con lámparas solares, saunas o cargas que podrían causar lesiones personales si se programan incorrectamente.



# Temporizadores empotrados

Temporizadores con programación de 24 horas



E1010



E1020



Capacidades	
Voltaje de entrada	125 V CA; 60 Hz
Resistivo (calefactor)	15 A, 125 V CA, 60 Hz
Motor	12 FLA, 125 V CA, 60 Hz
Dimensiones Alt. x An. x P.	4,25" x 3,25" x 1,375" (108 mm x 82,6 mm x 34,9 mm)
Requiere neutro	Sí
Temperatura de funcionamiento	-4 °F - 77 °F (-20 °C - 25 °C)
Garantía	Limitada de 1 años

*Nota: No debe utilizarse con lámparas de sol, saunas o cargas que puedan causar lesiones personales si se programan incorrectamente.*

## Serie E1000

### TEMPORIZADORES MECÁNICOS EMPOTRADOS PARA TRABAJO PESADO, 15 A

Estos temporizadores mecánicos empotrados para trabajo pesado son ideales para encender luces, ventiladores, bombas y otras cargas de trabajo pesado, a fin de obtener mayor ahorro de energía, seguridad y comodidad. El temporizador ofrece hasta 12 operaciones de encendido y 12 de apagado por día.

#### APLICACIONES

- Ventilación y movimiento de aire • Control de iluminación interior
- Control de iluminación exterior

#### CARACTERÍSTICAS

- E1010 incluye un disparador de encendido/apagado conectado permanentemente para un solo control de encendido/apagado por período de 24 horas
- E1020 incluye dos disparadores de encendido/apagado y puede acomodar hasta 12 disparadores de encendido/apagado
- Programable en intervalos de 30 minutos
- Enciende/apaga cargas de servicio pesado para ahorrar energía, seguridad y conveniencia
- Se monta en cualquier caja de conexiones estándar
- Requiere conexión neutra

N.º de modelo	Descripción
E1010	Temporizador mecánico empotrado de 24 horas para trabajo pesado, 125 V CA, 15 A, disparadores permanentes, blanco
E1020	Temporizador mecánico empotrado de 24 horas para trabajo pesado, 125 V CA, 15 A, disparadores removibles, blanco

## APLICACIONES DE TEMPORIZADORES MECÁNICOS DE ALTA RESISTENCIA

- Ventiladores de ático • Controles de iluminación de terraza • Iluminación de entrada • Iluminación de pasillo
- Controles de iluminación de jardines



## Serie KM2

### TEMPORIZADORES MECÁNICOS EMPOTRADOS PARA TRABAJO PESADO, 20 A

Este temporizador para instalación en circuitos de hasta 20 A ofrece control automático de encendido/apagado por 24 horas para iluminación, ventiladores, bombas, equipo de oficina y otros tipos de carga, tanto interiores como exteriores.

#### APLICACIONES

- Control de iluminación interior • Ventilación y movimiento de aire • Control de iluminación exterior

#### CARACTERÍSTICAS

- 72 disparadores proporcionan 36 eventos de encendido/apagado por período de 24 horas
- Disparadores cautivos con intervalos de conmutación de 20 minutos
- Interruptor de 3 vías (SPDT) disponible
- La anulación de 3 posiciones de encendido/apagado/automático proporciona operación continua de encendido o apagado
- Motor temporizador síncrono confiable
- Múltiples placas de pared disponibles
- Fácil cableado e instalación
- Clasificación de servicio pesado de 20 A
- Requiere conexión neutra



KMS2T-1G

N.º de modelo	Configuraciones de placa de pared	
<b>SPST (unipolar de una dirección)</b>		
<b>KM2ST-1G</b>	Solo temporizador	
<b>KM2ST-2G</b>	Temporizador + Interruptor de palanca	Soporte doble para montaje
<b>KM2ST-3G</b>	Temporizador + Interruptor de palanca	Soporte triple para montaje
<b>KM2ST-2D</b>	Temporizador + Interruptor decorativo	Soporte doble para montaje
<b>SPDT</b>		
<b>KM2STU-1G</b>	Solo temporizador	



Capacidades	
<b>Voltaje de entrada</b>	120 V CA, 60 Hz
<b>Resistivo (calefactor)</b>	20 A, 120 V CA, 60 Hz
<b>Motor</b>	1 HP, 120 V CA, 60 Hz
<b>Requiere neutro</b>	Sí
<b>Terminal de cableado</b>	
<b>SPST (unipolar de una dirección)</b>	SPST (3) #14 AWG codificado por color
<b>SPDT</b>	SPDT (4) #14 AWG codificado por color
<b>Humedad de funcionamiento</b>	0 a 95 %, sin condensación
<b>Temperatura de funcionamiento</b>	-40 °F - 180 °F (-40 °C - 82 °C)
<b>Garantía</b>	Limitada de 1 año

*Nota: No debe utilizarse con lámparas de sol, saunas o cargas que puedan causar lesiones personales si se programan incorrectamente.*

#### DIAGRAMAS DE CABLEADO

##### Instalación estándar

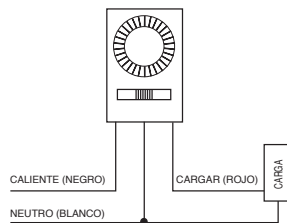

##### Instalación de 3 vías

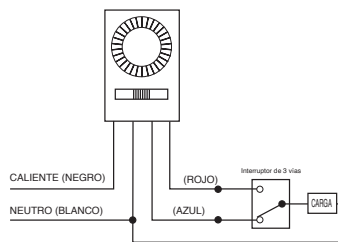

Placa del interruptor de palanca del temporizador



Soporte doble para montaje

Soporte triple para montaje



Soporte cuádruple para montaje

Temporizador y placa de interruptor decorativa

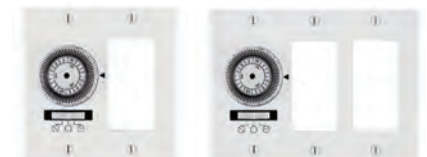

Soporte doble para montaje

Soporte triple para montaje

Temporizador y placa del receptáculo



Soporte doble para montaje

# Temporizadores empotrados

## Temporizadores con cuenta regresiva electrónicos



EI400WC



### Serie EI400

#### TEMPORIZADOR DE CUENTA REGRESIVA ELECTRÓNICO PROGRAMABLE

Este versátil temporizador ofrece un tiempo de cuenta regresiva programable entre 1 segundo y 24 horas y puede manejar cualquier aplicación, sin importar el tipo de carga. No se requiere conexión neutra.

#### APLICACIONES

- Control de iluminación interior • Ventilación y movimiento de aire

#### CARACTERÍSTICAS

- Intervalo de tiempo de cuenta regresiva programable de un segundo a 24 horas
- Configuraciones almacenadas en la memoria no volátil
- Advertencia audible o visual opcional de apagado de carga inminente
- Los ajustes bloqueables ayudan a evitar cambios no deseados
- Instalación compatible con interruptor unipolar o de 3 vías
- Compatible con luces incandescentes, fluorescentes, CFL y LED
- El interruptor aislado permite utilizar el temporizador con cualquier tipo de carga, incluyendo cargas de CA y CC
- La batería de litio CR2 reemplazable proporciona hasta tres años de funcionamiento
- La ausencia de conexión de cable neutro permite una adaptación sencilla y una instalación más rápida
- La programación de 24 horas permite una operación continua
- No incluye la placa de interruptor decorativa



Capacidades	
<b>Voltaje de entrada</b>	120-277 V CA, 50/60 Hz
<b>Resistivo (calefactor)</b>	20 A, 2400-5540 W, 120-277 V CA
<b>Tungsteno (incandescente)</b>	1800 W, 120 V CA; 1248-1662 W, 208-277 V CA
<b>Cargas CC</b>	4 A; 12 V CC; 2 A; 28 V CC
<b>Motor</b>	1 HP, 120 V CA, 50 Hz, 1 HP, 120 V CA, 60 Hz, 2 HP, 240 V CA, 50 Hz, 2 HP, 240 V CA, 60 Hz
<b>Dimensiones Alt. x An. x P.</b>	4,125" x 1,75" x 1,1875" (104,8 mm x 44,5 x 30,2 mm)
<b>Requiere neutro</b>	No
<b>Temperatura de funcionamiento</b>	32 °F - 122 °F (0 °C - 50 °C)
<b>Garantía</b>	Limitada de 5 años

*Nota: No debe utilizarse con lámparas de sol, saunas o cargas que puedan causar lesiones personales si se programan incorrectamente.*

Blanco	Marfil	Almendra clara
EI400WC	EI400C	EI400LAC

*Nota: Para uso con placa decorativa estándar, no incluida.*

## APLICACIONES DE TEMPORIZADORES CON CUENTA REGRESIVA

- Ventiladores de baño • Spas • Bañeras de hidromasaje • Armarios de almacenaje • Luces de garaje

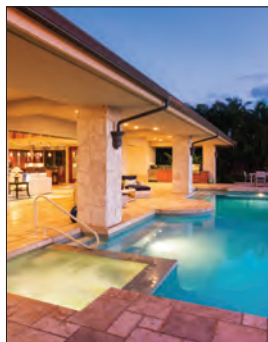

## Serie EI200

### TEMPORIZADORES DE CUENTA REGRESIVA ELECTRÓNICOS CON TIEMPOS PREESTABLECIDOS

Este temporizador no necesita programación, ya que los tiempos preestablecidos de la cuenta regresiva se activan presionando un botón. El funcionamiento silencioso de este temporizador lo hace ideal para aplicaciones donde el ruido de los temporizadores de cuenta regresiva mecánicos es algo a considerar.

#### APLICACIONES

- Control de iluminación interior • Ventilación y movimiento de aire

#### CARACTERÍSTICAS

- Ofrece un funcionamiento silencioso en rangos de tiempo de cinco minutos a 12 horas
- Selección de tiempo con un solo botón, con algunos modelos que tienen un modo de ESPERA, para funcionamiento continuo
- Reemplaza interruptores unipolares en una variedad de aplicaciones
- Compatible con luces incandescentes, fluorescentes, CFL y LED
- Para uso con placa de pared estilo decorativo (no incluida)
- Requiere conexión neutra



Blanco



Marfil



Almendra clara



Con ESPERA  
EI215W



Sin ESPERA  
EI200W



Blanco	Marfil	Almendra clara	Tiempos preestablecidos
<b>Con ESPERA</b>			
EI205W	-	EI205LA	5 min, 15 min, 30 min, 45 min, 1 hora
EI215W	-	-	15 min, 30 min, 1 hora, 2 horas, 4 horas
EI235W	-	-	15 min, 30 min, 45 min, 1 hora, 2 horas
<b>Sin ESPERA</b>			
EI200W	EI200	EI200LA	5 min, 10 min, 15 min, 30 min
EI210W	EI210	EI210LA	10 min, 20 min, 30 min, 60 min
EI220W	-	-	1 hora, 2 horas, 4 horas, 8 horas
EI230W	-	-	2 horas, 4 horas, 8 horas, 12 horas

Capacidades	
Voltaje de entrada	120 V CA, 60 Hz
Resistivo (calefactor)	15 A, 1800 W
Tungsteno (incandescente)	1000 W
Balasto (fluorescente)	8 A, 1000 VA
Balasto electrónico (LED)	4 A, 500 VA
Motor	1/4 HP
Dimensiones Alt. x An. x P.	4,125" x 1,688" x 1,438" (104,8 mm x 42,93 mm x 36,5 mm)
Requiere neutro	Sí
Temperatura de funcionamiento	32 °F- 104 °F (0 °C - 40 °C)
Garantía	Limitada de 1 año

*Nota: No debe utilizarse con lámparas de sol, saunas o cargas que puedan causar lesiones personales si se programan incorrectamente.*



# Temporizadores empotrados

Temporizadores de cuenta regresiva a cuerda mecánicos



Con ESPERA  
FD60MWC



Sin ESPERA  
FD6HHW



Blanco



Marfil



Almendra clara

## Serie FD

### TEMPORIZADORES DE CUENTA REGRESIVA A CUERDA - DECORATIVOS

Los temporizadores de cuenta regresiva decorativos serie FD están diseñados para reemplazar cualquier interruptor de pared estándar o decorativo, con uno o varios soportes para montaje. Estos temporizadores mecánicos no funcionan con electricidad. Limitan automáticamente los tiempos de encendido para ventiladores, iluminación, motores, calentadores y otras cargas que consumen energía.

#### APLICACIONES

- Control de iluminación interior • Control de iluminación exterior
- Control de motores • Movimiento de aire y ventilación

#### CARACTERÍSTICAS

- No necesita electricidad para funcionar
- Reemplaza cualquier interruptor de pared estándar o decorativo, de soporte único o múltiple
- Limita automáticamente el tiempo de encendido para las cargas que consumen energía
- Instalación rápida y fácil
- Conexión de terminal frontal que ahorra tiempo con terminales de tipo oscilante
- Modelos disponibles con intervalos de tiempo de cuenta regresiva de 5 minutos a 12 horas
- Compatible con luces incandescentes, fluorescentes, CFL y LED
- No se requiere conexión neutra



Capacidades	
<b>Voltaje de entrada</b>	125-277 V CA, 50/60 Hz
<b>Resistivo (calefactor)</b>	20 A, 2500 W, 125 V CA; 10 A, 2500 W, 250 V CA; 10 A, 2770 W, 277 V CA
<b>Tungsteno (incandescente)</b>	7 A, 125 V CA, 50 Hz, 7 A, 125 V CA, 60 Hz, 875 W
<b>Motor</b>	1 HP, 125 V CA; 2 HP, 250 V CA
<b>Dimensiones Alt. x An. x P.</b>	4,125" x 1,75" x 1,25" (104,8 mm x 44,5 mm x 31,8 mm)
<b>Requiere neutro</b>	No
<b>Temperatura de funcionamiento</b>	32 °F - 104 °F (0 °C - 40 °C)
<b>Garantía</b>	Limitada de 1 año

*Nota: No debe utilizarse con lámparas de sol, saunas o cargas que puedan causar lesiones personales si se programan incorrectamente.*

Con ESPERA			Sin ESPERA		Tiempo máximo	Tipo de interruptor
Blanco	Marfil	Almendra clara	Blanco	Marfil		
<b>SPST (unipolar de una dirección)</b>						
FD5MW	FD5M	-	-	-	5 min	<p>Configuración SPST</p>
FD15MWC	FD15MC	FD15MAC	FD15MHW	-	15 min	
FD30MWC	FD30MC	FD30MAC	FD30MHW	FD30MH	30 min	
FD60MWC	FD60MC	FD60MAC	FD60MHW	FD60MH	60 min	
FD2HW	FD2H	-	-	-	2 horas	
FD4HW	FD4H	-	-	-	4 horas	
FD6HW	FD6H	-	FD6HHW	FD6HH	6 horas	
FD12HWC	FD12HC	-	FD12HHW	FD12HH	12 horas	
<b>2 circuitos (1) NO + (1) NC</b>						
FD32HW	FD32H	-	-	-	2 horas	<p>*Para puente de configuración SPDT L1 y L2 juntos.</p>
-	FD34H	-	-	-	4 horas	
<b>DPST</b>						
-	FD415M	-	-	-	15 min	<p>Configuración DPST</p>
FD430MW	FD430M	-	-	-	30 min	
FD460MW	-	-	-	-	60 min	
FD46HW	-	-	-	-	6 horas	

*Nota: Para uso con placas de interruptor estilo decorador o de palanca (no incluidas). Para los accesorios, consulte la página 73.*

### Serie FF

#### TEMPORIZADORES DE CUENTA REGRESIVA A CUERDA - COMERCIALES ESTILO

Los temporizadores de cuenta regresiva comerciales serie FF están diseñados para reemplazar cualquier interruptor de pared estándar y no requieren electricidad para funcionar. Estos interruptores de eficiencia energética limitan automáticamente los tiempos de encendido para ventiladores, iluminación, motores, calefactores y otras cargas que consumen energía. Cuenta con una placa comercial con apariencia de "metal cepillado" (construcción de plástico) que cumple los requisitos de NEC.

#### APLICACIONES

- Control de iluminación interior • Control de iluminación exterior • Control de motores
- Movimiento de aire y ventilación

#### CARACTERÍSTICAS

- No necesita electricidad para funcionar
- Reemplaza cualquier interruptor de pared estándar o decorativo de soporte único
- Limita automáticamente el tiempo de encendido para las cargas que consumen energía
- Instalación rápida y fácil
- Conexión de terminal frontal que ahorra tiempo con terminales de tipo oscilante
- La placa de interruptor con apariencia de metal cepillado cumple con los requisitos de NEC (la placa está incluida)
- Compatible con luces incandescentes, fluorescentes, CFL y LED
- No se requiere conexión neutra



Con ESPERA  
FF5M



Sin ESPERA  
FF6HH

Con ESPERA	Sin ESPERA	Tiempo máximo	Tipo de interruptor
<b>SPST (unipolar de una dirección)</b>			
FF5M	FF5MH	5 min	<p>Configuración SPST</p>
FF15MC	FF15MH	15 min	
FF30MC	FF30MH	30 min	
FF60MC	FF60MHC	60 min	
FF2H	-	2 horas	
FF4H	-	4 horas	
FF6H	FF6HH	6 horas	
FF12HC	FF12HHC	12 horas	
<b>SPDT</b>			
FF315M	-	15 min	<p>*Para puente de configuración SPDT L1 y L2 juntos.</p>
FF330M	-	30 min	
FF360M	-	60 min	
FF32H	FF32HH	2 horas	
FF34H	FF34HH	4 horas	
FF36H	-	6 horas	
FF312H	FF312HH	12 horas	
<b>DPST</b>			
FF415M	-	15 min	<p>Configuración DPST</p>
FF430M	-	30 min	
FF460M	-	60 min	
FF46H	-	6 horas	
FF412H	-	12 horas	

Para los accesorios, consulte la página 73.



Capacidades	
<b>Voltaje de entrada</b>	125-277 V CA, 50/60 Hz
<b>Resistivo (calefactor)</b>	20 A, 2500 W, 125 V CA; 10 A, 2500 W, 250 V CA; 10 A, 2770 W, 277 V CA
<b>Tungsteno (incandescente)</b>	7 A, 125 V CA, 50 Hz, 7 A, 125 V CA, 60 Hz, 875 W
<b>Motor</b>	1 HP, 125 V CA; 2 HP, 250 V CA
<b>Dimensiones Al x An x Pr</b>	4,125" x 1,75" x 1,25" (104,8 mm x 44,5 mm x 31,8 mm)
<b>Requiere neutro</b>	No
<b>Temperatura de funcionamiento</b>	40 °F - 120 °F (4 °C - 49 °C)
<b>Garantía</b>	Limitada de 1 año

*Nota: No debe utilizarse con lámparas de sol, saunas o cargas que puedan causar lesiones personales si se programan incorrectamente.*

### ELIJA EL TEMPORIZADOR EMPOTRADO ADECUADO PARA SU PRÓXIMO PROYECTO

Desde el voltaje de entrada hasta la carga del motor, este gráfico destaca las características y clasificaciones clave de nuestras soluciones para empotrar.

	Serie							
	ST700	EI600	ST01	EJ600	EI500	KM2	FD	FF
<b>CARACTERÍSTICAS</b>								
REQUIERE NEUTRO								
WI-FI CON APLICACIÓN	STW700W							
CONTROLA LFC								
CONTROLA LED								
INTERRUPTOR DE 3 VÍAS						KM2STU-1G		
<b>CAPACIDADES</b>								
VOLTAJE DE ENTRADA	120 V CA, 50/60 Hz	120-277 V CA, 50/60 Hz; 12/28 V CC	120-277 V CA, 50/60 Hz; 12/28 V CC	120 V CA, 60 Hz	125 V CA; 60 Hz	120 V CA, 60 Hz	125-277 V CA, 50/60 Hz	125-277 V CA, 50/60 Hz
RESISTIVO (CALEFACTOR), CA	15 A	20 A	15 A	12 A	15 A	20 A	20 A, 2500 W, 125 V AC; 10 A, 2500 W, 250 V CA; 10 A, 2770 W, 277 V CA	20 A, 2500 W, 125 V AC; 10 A, 2500 W, 250 V CA; 10 A, 2770 W, 277 V CA
TUNGSTENO (INCANDESCENTE)	960 W	1800 W, 120 V CA; 1248-1662 W, 208-277 V CA	1800 W, 120 V CA; 1248-1662 W, 208-277 V CA	1800 W, soporte único; 1440 W, soporte múltiple	1000 W	1350 W	7 A, 125 V CA, 50 Hz; 7 A, 125 V CA, 60 Hz, 875 W	7 A, 125 V CA, 50 Hz; 7 A, 125 V CA, 60 Hz, 875 W
BALASTO (FLUORESCENTE)		16 A, 1920-4432 VA	8 A, 960 VA, 120 V CA; 4 A, 832-1108 VA, 208-277 V CA	4 A, 500 VA	8 A, 1000 VA			
BALASTO ELECTRÓNICO (LED)	5 A, 600 W				4 A, 500 W			
CARGAS CC		4 A, 12 V CC; 2 A, 28 V CC	4 A, 12 V CC; 2 A, 28 V CC					
CARGA DE MOTOR	1 HP	1 HP, 120 V CA; 2 HP, 240 V CA	1 HP, 120 V CA; 2 HP, 204 V CA	1/2 HP	1/4 HP	1 HP	1 HP, 125 V CA; 2 HP, 250 V CA	1 HP, 125 V CA; 2 HP, 250 V CA
GARANTÍA	Limitada de 3 años	Limitada de 5 años	Limitada de 1 año	Limitada de 1 año	Limitada de 1 año	Limitada de 1 año	Limitada de 1 año	Limitada de 1 año
AGENCIA								
<b>BATERÍA</b>								
RECARGABLE								
REEMPLAZABLE								
HORARIOS ALMACENADOS EN LA MEMORIA NO VOLÁTIL								
<b>PROGRAMACIÓN</b>								
ASTRONÓMICO								
HORARIO DE VERANO								
ALEATORIO								
RANGO DE PROGRAMA	7 días	7 días	7 días	7 días	7 días	24 horas	5 minutos a 6 horas	5 minutos a 6 horas
NÚMERO MÁXIMO DE EVENTOS	42	40	40	14	14	36	1	1

### ACCESORIOS PARA TEMPORIZADOR EMPOTRADO

N.º de modelo	Descripción
<b>107SB189</b>	Disparador rojo (ON) para la serie SB, HB112C, HB113C, HB114C (interior), AL300RTW, AL600TW, AL900TW, AL60TW y temporizadores para transformadores de la serie ML
<b>107SB192</b>	Disparador negro (OFF) para la serie SB, HB112C, HB113C, HB114C (interior), AL300RTW, AL600TW, AL900TW, AL60TW y temporizadores para transformadores de la serie ML
<b>146--00045</b>	Perilla para la serie FD: marfil
<b>146--00046</b>	Perilla para la serie FD: blanca
<b>146--00047</b>	Perilla para la serie FD: almendra
<b>146MT577</b>	Perilla para la serie FF: blanca
<b>146MT579</b>	Perilla para la serie FF: negra
<b>148FD5024</b>	Placa de temporizador de 5 min. con ESPERA (FF5MH)
<b>148FD5025</b>	Placa de temporizador de 5 min. sin ESPERA (FF5M)
<b>148FD5029</b>	Placa de temporizador de 60 min. con ESPERA (FF60MHC)
<b>148FD5030</b>	Placa de temporizador de 6 horas sin ESPERA (FF36H, FF46H, FF6H)
<b>148FD5031</b>	Placa de temporizador de 6 horas con ESPERA (FF6HH)
<b>148FD5032</b>	Placa de temporizador de 12 horas sin ESPERA (FF12HC, FF312H, FF412H)
<b>148FD5033</b>	Placa de temporizador de 12 horas con ESPERA (FF12HHC, FF312HH)
<b>148FD5034</b>	Placa de temporizador de 2 horas sin ESPERA (FF2H, FF32H)
<b>148FD5035</b>	Placa de temporizador de 2 horas con ESPERA (FF32HH)
<b>148FD5036</b>	Placa de temporizador de 4 horas sin ESPERA (FF34H, FF4H)
<b>148FD5037</b>	Placa de temporizador de 4 horas con ESPERA (FF34HH)
<b>148FD5038</b>	Placa de temporizador de 30 min. con ESPERA (FF30MH)
<b>148FD5039</b>	Placa de temporizador de 15 min. con ESPERA (FF15MH)
<b>148FD5052</b>	Placa de temporizador de 5 min. sin ESPERA, blanca (FD5MW)
<b>148FD5054</b>	Placa de temporizador de 15 min. con ESPERA, blanca (FD15MHW)
<b>148FD5056</b>	Placa de temporizador de 30 min. con ESPERA, blanca (FD30MHW)
<b>148FD5058</b>	Placa de temporizador de 60 min. con ESPERA, blanca (FD60MHW)
<b>148FD5059</b>	Placa de temporizador de 6 horas sin ESPERA, blanca (FD46HW, FD6HW)
<b>148FD5060</b>	Placa de temporizador de 6 horas con ESPERA, blanca (FD6HHW)
<b>148FD5061</b>	Placa de temporizador de 12 horas sin ESPERA, blanca (FD12HWC)
<b>148FD5062</b>	Placa de temporizador de 12 horas con ESPERA, blanca (FD12HHW)
<b>148FD5063</b>	Placa de temporizador de 2 horas sin ESPERA, blanca (FD2HW, FD32HW)
<b>148FD5064</b>	Placa de temporizador de 5 min. sin ESPERA, marfil (FD5M)

N.º de modelo	Descripción
<b>148FD5068</b>	Placa de temporizador de 30 min. con ESPERA, marfil (FD30MH)
<b>148FD5070</b>	Placa de temporizador de 60 min. con ESPERA, marfil (FD60MH)
<b>148FD5071</b>	Placa de temporizador de 6 horas sin ESPERA, marfil (FD36H, FD46H, FD6H)
<b>148FD5072</b>	Placa de temporizador de 6 horas con ESPERA, marfil (FD6HH)
<b>148FD5073</b>	Placa de temporizador de 12 horas sin ESPERA, marfil (FD12HC)
<b>148FD5074</b>	Placa de temporizador de 12 horas con ESPERA, marfil (FD12HH)
<b>148FD5075</b>	Placa de temporizador de 2 horas sin ESPERA, marfil (FD2H, FD32H)
<b>148FD5076</b>	Placa de temporizador de 4 horas sin ESPERA, marfil (FD34H, FD4H)
<b>148FD5077</b>	Placa de temporizador de 15 min. sin ESPERA, almendra claro (FD15MAC)
<b>148FD5078</b>	Placa de temporizador de 30 min. sin ESPERA, almendra claro (FD30MAC)
<b>148FD5079</b>	Placa de temporizador de 60 min. sin ESPERA, almendra claro (FD60MAC)
<b>148FD5080</b>	Placa de temporizador de 4 horas sin ESPERA, blanca (FD34HW, FD4HW)
<b>156EB1945A</b>	Disparadores para E1020 (paquete de dos)
<b>24--00041</b>	Placa mural para KM2ST-2G, soporte doble para montaje (temporizador e interruptor de palanca), blanca
<b>24--00042</b>	Placa mural para KM2ST-3G, soporte triple para montaje (temporizador y dos interruptores de palanca), blanca
<b>24--00046</b>	Placa mural para KM2ST-2D, soporte doble para montaje (temporizador e interruptor decorativo), blanca
<b>24--00109</b>	Placa mural para KM2ST-1G o KM2STU-1G, soporte único para montaje, blanca
<b>FD15MP</b>	Placa de temporizador de 15 min sin ESPERA, marfil (FD15MC, FD415M)
<b>FD15MPW</b>	Placa de temporizador de 15 min. sin ESPERA, blanca (FD15MWC)
<b>FD30MP</b>	Placa de temporizador de 30 min sin ESPERA, marfil (FD30MC, FD430M)
<b>FD30MPW</b>	Placa de temporizador de 30 min sin ESPERA, blanca (FD30MWC, FD430MW)
<b>FD60MP</b>	Placa de temporizador de 60 min sin ESPERA, marfil (FD460M, FD60MC)
<b>FD60MPW</b>	Placa de temporizador de 60 min sin ESPERA, blanca (FD460MW, FD60MWC)
<b>FF15MP</b>	Placa de temporizador de 15 min sin ESPERA, plata (FF15MC, FF315M, FF415M)
<b>FF30MP</b>	Placa de temporizador de 30 min sin ESPERA, plata (FF30MC, FF330M, FF430M)
<b>FF60MP</b>	Placa de temporizador de 60 min sin ESPERA, plata (FF360M, FF460M, FF60MC)



146--00045



148FD5038



146MT577



146--00046



FF60MP



107SB189



146--00047



# Soluciones de temporizador enchufable

Instale el ahorro de energía en un instante con nuestras convenientes soluciones de temporizador enchufable. Estos controles mecánicos y electrónicos fáciles de utilizar facilitan la creación de programas de encendido/apagado para luces, bombas, ventiladores y más.



## Conveniencia **interior**

Conecte nuestros temporizadores enchufables a lámparas, ventiladores, aires acondicionados y más para agregar un nivel adicional de comodidad a todos los días. Se pueden instalar en minutos y facilitan la creación de horarios de encendido/apagado diarios o semanales.

## Iluminación de **días festivos**

Lleve la decoración de días festivos al siguiente nivel con nuestros versátiles temporizadores enchufables. Una vez instalados, los usuarios pueden disfrutar de las pantallas de iluminación en un horario fijo de encendido/apagado sin la molestia de enchufar decoraciones en la pared o encender el interruptor de una regleta de enchufes.



## Aparatos de **servicio pesado**

Maneje voltajes de entrada de hasta 240 V CA con nuestra selección de temporizadores enchufables de servicio pesado. Estos controles duraderos son perfectos para combinar con aires acondicionados y equipos de ventilación.



## Control **exterior resistente**

Tome el control de los horarios de encendido/apagado en entornos al aire libre con una variedad de temporizadores enchufables para exteriores. Algunos modelos ofrecen una caja incorporada, que protege el control de los elementos y admite el uso durante todo el año.



## Contenidos

Interior.....	76
Exterior.....	78

## Soluciones y recursos adicionales

¿Listo para comenzar? Escanee el código QR ubicado a la derecha para obtener una variedad de recursos útiles, como hojas promocionales, instrucciones de productos, videos de instalación y más.





# Temporizador enchufable

Interior

Temporizador enchufable



Serie HB110



HB112



HB113



HB114

## Serie HB110

### TEMPORIZADOR ENCHUFABLE PARA APARATOS DE SERVICIO PESADO EN INTERIORES

Los temporizadores enchufables ofrecen programación de encendido/apagado de 24 horas para aparatos con alto consumo de energía, como sistemas de aire acondicionado instalados en ventanas, a través de sus enchufes NEMA especializados.

#### APLICACIONES

- Movimiento de aire y ventilación
- Control de iluminación interior

#### CARACTERÍSTICAS

- 2 configuraciones de encendido/2 de apagado por día con disparadores extraíbles, más eventos de encendido/apagado con la adición de disparadores adicionales
- Tiempo mínimo de encendido/apagado de 30 minutos
- Anulación de encendido/apagado manual
- Receptáculo y enchufe NEMA de 125 y 240 V con conexión a tierra
- Se enchufa directamente al tomacorriente



Capacidades	
<b>Voltaje de entrada</b>	
HB113	120 V CA, 60 Hz
HB112, HB114	240 V CA, 60 Hz
<b>Resistivo (calefactor)</b>	
HB112	15A, 240 V CA, 60 Hz
HB113	20 A, 125 V CA, 60 Hz
HB114	20 A, 240 V CA, 60 Hz
<b>Tungsteno (incandescente)</b>	1250 W, 125 V CA, 60 Hz
<b>Balasto inductivo (calefactor)</b>	
HB113	8 A, 125 V CA, 60 Hz
HB112, HB114	8 A, 240 V CA, 60 Hz
<b>Capacidad de prueba</b>	
HB113	576 VA, 125 V CA, 60 Hz
HB112, HB114	768 VA, 240 V CA, 60 Hz
<b>Motor</b>	
HB113	2 HP, 240 V CA, 60 Hz
HB112, HB114	2 HP, 240 V CA, 60 Hz
<b>Garantía</b>	Limitada de 1 año

N.º de modelo	Voltaje de entrada	Receptáculo/enchufe
HB112	240 V CA, 60 Hz	6-15
HB113	120 V CA, 60 Hz	5-20
HB114	240 V CA, 60 Hz	6-20

## Aplicaciones en interiores

- Lámparas • Electrodomésticos • Electrónica • Calefactores • Aire acondicionado de ventana • Cargadores

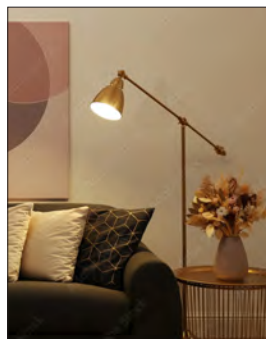

## Serie TN311

### TEMPORIZADOR ENCHUFABLE MECÁNICO PARA INTERIORES DE SERVICIO PESADO DURANTE 24 HORAS

La Serie TN311 ofrece una manera simple y rápida de automatizar los programas de encendido/apagado y se enchufa directamente en un tomacorriente normal.

#### APLICACIONES

- Movimiento de aire y ventilación • Control de iluminación interior

#### CARACTERÍSTICAS

- 3 configuraciones de encendido/3 de apagado por día con disparadores extraíbles, más eventos de encendido/apagado con la adición de disparadores adicionales
- Tiempo mínimo de encendido/apagado de 30 minutos
- Receptáculo con conexión a tierra y enchufe de 3 clavijas
- Se enchufa directamente al tomacorriente

N.º de modelo	Voltaje de entrada	Receptáculo/enchufe
TN311	125 V CA; 60 Hz	5-15 



TN311



Capacidades	
<b>Voltaje de entrada</b>	125 V CA; 60 Hz
<b>Resistivo (calefactor)</b>	15 A, 125 V CA, 60 Hz
<b>Tungsteno (incandescente)</b>	1875 W, 125 V CA, 60 Hz
<b>Balastro inductivo (fluorescente)</b>	15 A; 125 V CA
<b>Dimensiones Alt. x An. x P.</b>	3 1/8" x 3" x 2" (79 mm x 76 mm x 51 mm)
<b>Garantía</b>	Limitada de 1 año

## Serie DT620

### TEMPORIZADOR DIGITAL ENCHUFABLE DE 7 DÍAS PARA INTERIORES

Este temporizador enchufable con funciones completas proporciona programación de 7 días con reloj astronómico y ajuste de horario de verano (DST) en un conveniente sistema enchufable para una automatización rápida y simple.

#### APLICACIONES

- Movimiento de aire y ventilación • Control de iluminación interior

#### CARACTERÍSTICAS

- 28 eventos programables de encendido/apagado
- Funciones completas con programación de 7 días, que incluyen reloj astronómico, ajuste automático de horario de verano y modo aleatorio
- Dos receptáculos con conexión a tierra y un enchufe con conexión a tierra
- Respaldo de batería LR44 (incluido)
- Se enchufa directamente al tomacorriente



DT620



N.º de modelo	Voltaje de entrada	Receptáculo/enchufe
DT620	120 V CA, 60 Hz	5-15 

Capacidades	
<b>Voltaje de entrada</b>	120 V CA, 60 Hz
<b>Resistivo (calefactor)</b>	15 A, 120 V CA
<b>Tungsteno (incandescente)</b>	1000 W, 120 V CA
<b>Balastro inductivo (fluorescente)</b>	12A, 120 V CA
<b>Motor</b>	1/2 HP, 120 V CA
<b>Dimensiones Alt. x An. x P.</b>	3 1/8" x 3 1/8" x 2 1/4" (81 mm x 84 mm x 57 mm)
<b>Garantía</b>	Limitada de 1 año



# Temporizador enchufable

Exterior

Temporizador enchufable



Capacidades	
<b>Voltaje de entrada</b>	120 V CA, 60 Hz
<b>Resistivo (calefactor)</b>	20 A, 120 V CA, 60 Hz
<b>Tungsteno (incandescente)</b>	1800 W, 120 V CA, 60 Hz
<b>Motor</b>	1 HP, 16 FLA, 96 LRA a 120 V CA
<b>Dimensiones Alt. x An. x P.</b>	
<b>P1101, P1131</b>	5 3/8" x 5 1/8" x 2 1/2" (137 mm x 130 mm x 64 mm)
<b>P1121</b>	5 3/8" x 3 3/8" x 3 1/4" (143 mm x 92 mm x 83 mm)
<b>Garantía</b>	Limitada de 1 año

## Serie P1100

### TEMPORIZADORES ENCHUFABLES MECÁNICOS PARA EXTERIOR CON CAJA INCORPORADA

Estos temporizadores enchufables cuentan con conexión a tierra y utilizan una caja con tapa para uso en exterior. Estos temporizadores de servicio pesado son excelentes para agregar la función de temporizador a bombas, jardines o iluminación en vacaciones. Los temporizadores de 24 horas vienen con 2 configuraciones de encendido y 2 de apagado.

#### APLICACIONES

- Control de iluminación para exterior
- Control de agua para jardines
- Bomba de piscina
- Fuentes de agua para exterior

#### CARACTERÍSTICAS

- 2 ajustes de encendido/2 ajustes de apagado al día con disparadores extraíbles, más eventos de encendido/apagado con adición de disparadores
- Tiempo mínimo de encendido/apagado de 30 minutos
- Incorporado a la caja para exterior con tapa deslizante transparente o negra
- Enchufe y receptáculo estilo NEMA estándares o con cierre y con conexión a tierra
- Se enchufa directamente al tomacorriente

N.º de modelo	Voltaje de entrada	Receptáculo/enchufe	Largo del cable	Tapa
<b>P1101</b>	120 V CA, 60 Hz	5-15	22" (69,85 mm)	Negro
<b>P1121</b>	120 V CA, 60 Hz	5-15	13" (69,85 mm)	Negro
<b>P1131</b>	120 V CA, 60 Hz	L5-20	22" (69,85 mm)	Negro



TN111RM40



1x

## TN111RM40

### TEMPORIZADOR ENCHUFABLE MECÁNICO DE 24 HORAS PARA EXTERIOR

Temporizador enchufable para instalación en una caja de transformador de bajo voltaje tipo 3R para exterior. Implementación simple del programa de encendido/apagado.

#### APLICACIONES

- Ventilación y movimiento de aire
- Control de iluminación interior
- Control de iluminación exterior
- Control de agua para jardín

#### CARACTERÍSTICAS

- 2 configuraciones de encendido/2 de apagado por día con disparadores extraíbles, más eventos de encendido/apagado con la adición de disparadores adicionales
- Tiempo mínimo de encendido/apagado de 30 minutos
- Clasificado para uso en exteriores en una caja para exteriores Tipo 3R
- Dial de anulación manual

N.º de modelo	Voltaje de entrada	Receptáculo/enchufe
<b>TN111RM40</b>	125 V CA; 60 Hz	1-15

## Aplicaciones en exterior

- Bombas
- Fuentes de agua
- Aireadores
- Iluminación de jardín/días festivos
- Calefactores del bloque del motor



## HB880R

### TEMPORIZADOR DIGITAL ENCHUFABLE DE 7 DÍAS PARA EXTERIORES

Este temporizador enchufable con funciones completas proporciona programación de 7 días en una caja impermeable, con reloj astronómico y ajuste de horario de verano (DST) en un conveniente sistema enchufable para una automatización rápida y simple.

#### APLICACIONES

- Control de iluminación exterior • Control de agua para jardín

#### CARACTERÍSTICAS

- 14 eventos programables de encendido/apagado
- Funciones completas con programación de 7 días, que incluyen reloj astronómico, ajuste automático de horario de verano y modo aleatorio
- 2 receptáculos con conexión a tierra con cable de 24" y enchufe con conexión a tierra
- Compatible con luces incandescentes, fluorescentes, CFL y LED
- Respaldo de batería AA (incluida)
- Se enchufa directamente al tomacorriente

N.º de modelo	Voltaje de entrada	Receptáculo/enchufe
HB880R	120 V CA, 60 Hz	5-15 



Capacidades	
Voltaje de entrada	120 V CA, 60 Hz
Balasto electrónico (LED)	500 VA, 120 V CA, 60 Hz
Resistivo (calefactor)	15 A, 120 V CA, 60 Hz
Tungsteno (incandescente)	1000 W, 120 V CA, 60 Hz
Balastro inductivo (fluorescente)	8,3 A, 120 V CA, 60 Hz
Motor	1/2 HP, 120 V CA, 60 Hz
Dimensiones Alt. x An. x P.	5 3/8" x 5" x 1 7/8" (137 mm x 129 mm x 48 mm)
Garantía	Limitada de 1 año

## Serie DT200LT

### TEMPORIZADOR DIGITAL PARA JARDÍN

Temporizador digital de jardín para 24 horas con horario de verano, calificado para uso con transformadores de bajo voltaje de hasta 1200 W, con función de programación de encendido al anochecer o a una hora predeterminada y apagado al amanecer o a una hora predeterminada.

#### APLICACIONES

- Control de iluminación interior • Control de iluminación exterior
- Control del agua para jardín

#### CARACTERÍSTICAS

- Opción AUTO DST establecida de fábrica para no tener que realizar los ajustes de horario de verano
- Anulación de la programación con un solo botón para comodidad de los dueños de casa
- Calificado para uso con transformadores de bajo voltaje de hasta 1200 W
- Dos baterías LR44 incluidas mantienen la hora y la configuración correctas hasta tres meses sin alimentación
- Para uso con cajas que tienen certificación tipo 3R de UL (se venden por separado)
- La tecnología LineSync de Intermatic proporciona temporización precisa durante años

N.º de modelo	Voltaje de entrada	Receptáculo/enchufe
DT200LT	120 V CA, 60 Hz	5-15 



Capacidades	
Voltaje de entrada	120 V CA, 60 Hz
Resistivo (calefactor)	15 A, 120 V CA, 60 Hz
Tungsteno (incandescente)	1000 W, 120 V CA, 60 Hz
Balastro inductivo (fluorescente)	12 A, 120 V CA, 60 Hz
Motor	1/2 HP a 120 V CA, 60 Hz
Dimensiones Alt. x An. x P.	3 3/16" x 3 3/16" x 2 1/4" (81 mm x 84 mm x 57 mm)
Garantía	Limitada de 1 año

# Soluciones del sensor de ocupación

Aumente la eficiencia energética en espacios de uso limitado con sensores de ocupación y desocupación de Intermatic fáciles de instalar. Nuestra gama de controles de montaje en pared y techo garantiza que las luces se mantengan encendidas solo cuando es necesario y ayuda a reducir los costos de energía.



## Áreas de almacenamiento y armarios

Implemente un control de iluminación manos libres en áreas de almacenamiento, armarios de suministros, garajes y más con un sensor de ocupación/desocupación PIR o de tecnología dual. Una vez instaladas, las luces se activan solo cuando se detecta la presencia de un ocupante (cuando está en modo de ocupación), lo que permite acceder al espacio sin buscar un interruptor de pared en la oscuridad.

## Baños

Instale los sensores de ocupación en los baños, los vestidores y otros lugares de uso limitado para brindar a los ocupantes un nivel adicional de comodidad y conveniencia. Los intervalos de espera ajustables permiten adaptar fácilmente los sensores a las necesidades de aplicación, mientras que una función de anulación manual mantiene a los usuarios finales en control.



## Salas de reuniones y pasillos

Simplifique el control de iluminación en las salas de reuniones y en los pasillos con sensores de ocupación/desocupación. Una gama de soluciones de grado comercial permite a los instaladores integrar el control con ahorro de energía y, a la vez, atender las necesidades comerciales.

## Salas de espera y áreas comunes

Ahorre en costos de energía instalando sensores de ocupación de tecnología dual en áreas comunes y en salas de espera. Nuestras soluciones de montaje en techo ofrecen cobertura mejorada y permiten que los controles monitoreen el movimiento en entornos abarrotados con obstrucciones menores y líneas de visión limitadas.





## Contenidos

Educación sobre sensores .....	82
Montaje de techo de bajo voltaje .....	83
Montaje de techo de voltaje de línea .....	84
Empotrado en pared de grado comercial .....	85
Empotrado en pared autoadaptable .....	86
Empotrado en pared residencial .....	87

## Soluciones y recursos adicionales

¿Listo para comenzar? Escanee el código QR ubicado a la derecha para obtener una variedad de recursos útiles, como hojas promocionales, instrucciones de productos, videos de instalación y más.





## La tecnología adecuada para cada espacio

Nuestra gama de sensores detecta la presencia y el movimiento de personas en una habitación, espacio o lugar contiguo. La tecnología inteligente detecta incluso los movimientos motrices más leves, por lo que las luces permanecen encendidas cuando es necesario y se apagan cuando no hay nadie para ahorrar energía.



Sensores de montaje en el techo



Sensores empotrados en la pared

### Diferencias entre las tecnologías de infrarrojo pasivo (PIR) y Dual (PIR y ultrasonido)

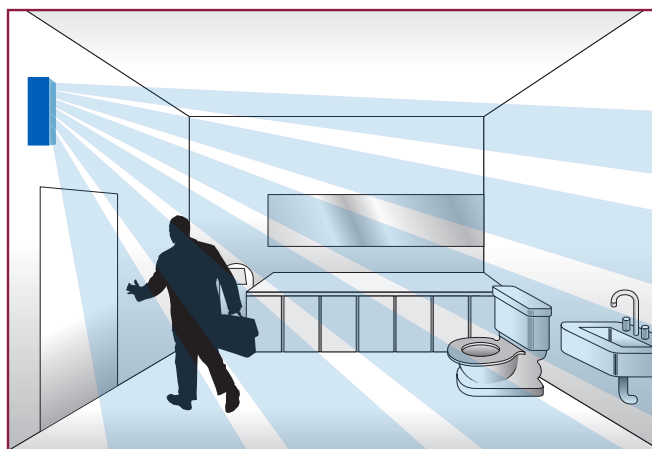

**La tecnología de infrarrojo pasivo (PIR)** detecta la diferencia de energía térmica que genera una persona en movimiento en contraste con los elementos que la rodean en un espacio reducido. Para detectar una presencia, PIR necesita que la persona esté en la línea de visión.

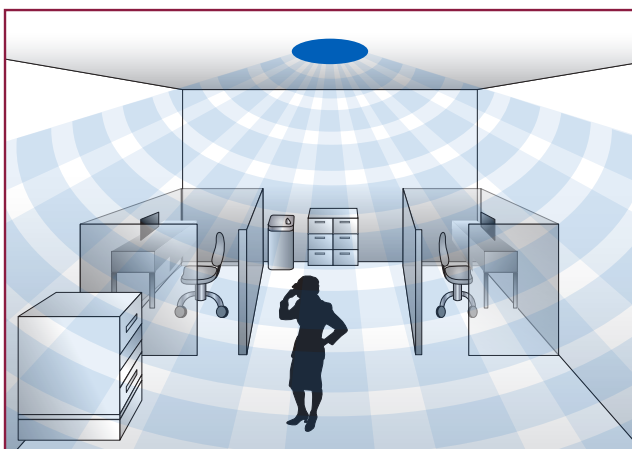

**La tecnología Dual (PIR y ultrasonido)** combina las tecnologías PIR con ultrasonido. La tecnología de ultrasonido utiliza análisis de ondas sonoras de efecto Doppler para detectar diferencias de la energía proveniente de diferentes fenómenos. La combinación de estas dos tecnologías mejora la capacidad de respuesta para la máxima fiabilidad del sistema.



IOS-CMP-DT-LV

### IOS-CMP-DT-LV

#### SENSOR DE TECNOLOGÍA DUAL DE BAJO VOLTAJE PARA MONTAJE EN EL TECHO

Este sensor para montaje en el techo detecta la presencia por medio de una combinación de tecnologías de infrarrojo pasivo (PIR, por sus siglas en inglés) y de ultrasonido. Junto con una unidad de fuente de energía remota, enciende y apaga la carga cuando se detecta presencia.

#### APLICACIONES

- Control de detección interior

#### CARACTERÍSTICAS

- Tecnología de ultrasonido y PIR detección de presencia, incluso en áreas con divisiones o pequeños movimientos
- Sensor de montaje en el techo y de bajo voltaje
- Cobertura: Ultrasonido de 360°, 1600 pies PIR, 1000 pies cuadrados montado en techo de 8 a 11 pies
- Tiempo de retardo ajustable
- Anulación de luz ambiental ajustable en el sensor
- Con fuente de energía IOS-PP24, se vende por separado

N.º de modelo	Descripción	Tecnología
IOS-CMP-DT-LV	Sensor de ocupación/desocupación de tecnología dual para montaje en el techo, bajo voltaje, uso comercial, blanco	Sensor de ocupación de (PIR/ultrasonido)



Capacidades	
Voltaje de entrada	24 V CC
Consumo de corriente	20 mA
Fuente de energía	IOS-PP24
Patrón de cobertura	1000 pies <sup>2</sup> PIR, 1600 Ultrasonido de 1600 pies cuadrados
Nivel de luz ajustable	10 fc - Horas de luz
Tiempo de retardo ajustable	5 s - 30 min
Temperatura de funcionamiento	32 °F - 122 °F (0 °C - 50 °C)
Dimensiones Alt. x Diá.	1 3/8 x 4 1/16 (35 mm x 116 mm)
Garantía	Limitada de 2 años



IOS-CMP-LV

### IOS-CMP-LV

#### SENSOR PIR DE BAJO VOLTAJE PARA MONTAJE EN EL TECHO

Este sensor para montaje en el techo detecta la presencia por medio de la tecnología de infrarrojo pasivo (PIR). Junto con una unidad de fuente de energía remota, enciende y apaga la carga cuando se detecta presencia.

#### APLICACIONES

- Control de detección interior

#### CARACTERÍSTICAS

- PIR para detección de presencia
- Sensor de montaje remoto, bajo voltaje
- Cobertura: 1200 pies cuadrados cuando se monta en un techo de 8 a 11 pies
- Tiempo de retardo ajustable
- Anulación de luz ambiental ajustable en el sensor
- Con fuente de energía IOS-PP24, se vende por separado

N.º de modelo	Descripción	Tecnología
IOS-CMP-LV	Sensor de ocupación/desocupación PIR para montaje en el techo, bajo voltaje, uso comercial, blanco	PIR (infrarrojo pasivo)



Capacidades	
Voltaje de entrada	24 V CC
Consumo de corriente	9 mA
Fuente de energía	IOS-PP24
Patrón de cobertura	1200 pies <sup>2</sup>
Nivel de luz ajustable	10 fc - 150 fc
Tiempo de retardo ajustable	15 s - 30 min
Temperatura de funcionamiento	32 °F - 122 °F (0 °C - 50 °C)
Dimensiones Alt. x Diá.	1 3/8" x 4 1/16" (35 mm x 116 mm)
Garantía	Limitada de 2 años

## ACCESORIO

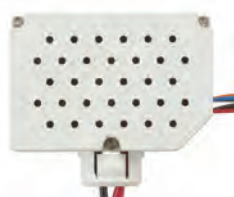

IOS-PP24



### IOS-PP24

#### FUENTE DE ENERGÍA DE BAJO VOLTAJE

Se necesita un dispositivo IOS-PP24 para energizar el sensor IOS-CMP-LV y permitir un encendido manual para el sensor de desocupación.

#### CARACTERÍSTICAS

- Controla hasta seis sensores de bajo voltaje
- Tecnología de cruce por cero para una larga duración y rendimiento
- Compatible con luces incandescentes/fluorescentes/CFL

Capacidades	
Voltaje de entrada	120/230/240/250/277 V CA, 50/60 Hz
Tungsteno (incandescente)	15 A, 120 V CA; 5 A, 250 V CA
Balasto (fluorescente)	20 A, 120/230/240/277 V CA
Motor	1 HP, 120/240 V CA
Temperatura de funcionamiento	32 °F - 131 °F (0 °C - 55 °C)
Dimensiones Alt. x An. x P.	2 3/4" x 1 1/8" x 1 5/8" (70 mm x 49 mm x 41 mm)
Garantía	Limitada de 2 años

# Sensores de ocupación

## Montaje de techo de voltaje de línea



IOS-CMP-DT-U

### IOS-CMP-DT-U

#### MONTAJE DE TECHO DE VOLTAJE DE LÍNEA SENSOR DE TECNOLOGÍA DUAL

Esta unidad de montaje en el techo enciende y apaga las luces cuando detecta una presencia mediante una combinación de tecnologías de detección de infrarrojo pasivo (PIR) y de ultrasonido.

#### APLICACIONES

- Control de detección interior

#### CARACTERÍSTICAS

- La tecnología de ultrasonido y PIR mejora la detección de presencia y evita las activaciones en falso, incluso en áreas con divisiones o pequeños movimientos
- Tecnología de cruce por cero para larga duración y rendimiento
- Cobertura: Ultrasonido de 360°, 1600 pies cuadrados PIR, 1000 pies cuadrados montado en techo de 8 a 11 pies
- Anulación de luz ambiental ajustable en el sensor
- Requiere conexión neutra
- Compatible con luces incandescentes, fluorescentes, CFL y LED

N.º de modelo	Descripción	Tecnología
IOS-CMP-DT-U	Sensor de ocupación de tecnología dual para montaje en el techo, voltaje de línea, uso comercial, blanco	Tecnología dual (PIR/ultrasonido), cruce por cero



Capacidades	
Voltaje de entrada	120/277 V CA, 50/60 Hz
Balasto electrónico	800 VA, 120 V CA; 1600 VA, 277 V CA
Tungsteno	800 W, 120 V CA
Resistivo	800 W, 120 V CA
Motor	1/4 HP, 120 V CA
Patrón de cobertura	360°, 1600 pies² PIR, 1000 Ultrasonido de 1600 pies cuadrados
Nivel de luz ajustable	10 fc - Horas de luz
Tiempo de retardo ajustable	5 s - 30 min
Temperatura de funcionamiento	32 °F - 131 °F (0 °C - 55 °C)
Dimensiones Alt. x Diá.	1 3/8" x 4 3/8" (35 mm x 116 mm)
Garantía	Limitada de 2 años



IOS-CMP-U

### IOS-CMP-U

#### MONTAJE DE TECHO DE VOLTAJE DE LÍNEA SENSOR PIR

A través de la tecnología de infrarrojo pasivo (PIR), esta unidad para montaje en el techo enciende y apaga las luces cuando detecta una presencia en una habitación sin divisiones ni obstrucciones.

#### APLICACIONES

- Control de detección interior

#### CARACTERÍSTICAS

- Tecnología PIR para detección de presencia
- Cobertura: 1200 pies cuadrados cuando se monta en un techo de 8 a 11 pies
- Tecnología de cruce por cero para larga duración y rendimiento
- Anulación de luz ambiental ajustable en el sensor
- Requiere conexión neutra
- Compatible con luces incandescentes, fluorescentes, CFL y LED

N.º de modelo	Descripción	Tecnología
IOS-CMP-U	Sensor de ocupación PIR para montaje en el techo, voltaje de línea, uso comercial, blanco	PIR (infrarrojo pasivo), cruce por cero



Capacidades	
Voltaje de entrada	120/277 V CA, 60 Hz
Balasto electrónico	800 VA, 120/125 V CA; 1600 VA, 277 V CA
Tungsteno	800 W, 120/125 V CA
Resistivo	10 A, 120/125 V CA
Motor	1/4 HP, 120/125 V CA
Patrón de cobertura	360°, 1200 pies²
Nivel de luz ajustable	10 fc - 150 fc
Tiempo de retardo ajustable	15 s - 30 min
Temperatura de funcionamiento	32 °F - 131 °F (0 °C - 55 °C)
Dimensiones Alt. x Diá.	1 3/8" x 4 3/8" (35 mm x 116 mm)
Garantía	Limitada de 2 años



Lente 2

IOS-HB-U

### IOS-HB-U

#### MONTAJE EN ALTURA/LUMINARIA SENSOR PIR

Para instalación en luminarias de iluminación montados en altura. Proporciona control de encendido/apagado para las luces por medio de presencia en bodegas y otros espacios industriales.

#### APLICACIONES

- Control de detección interior

#### CARACTERÍSTICAS

- Tecnología de infrarrojo pasivo(PIR) para detección de presencia
- Dos lentes incluidas
- Cobertura: 1200 pies cuadrados (lente 1) o 2800 pies cuadrados (lente 2) cuando se monta a 15 a 50 pies
- Tecnología de cruce por cero para larga duración y rendimiento
- Anulación de luz ambiental ajustable en el sensor
- Compatible con luces incandescentes, fluorescentes, CFL y LED

N.º de modelo	Descripción	Tecnología
IOS-HB-U	Sensor de ocupación PIR para montaje en techos altos, uso comercial, blanco	PIR (infrarrojo pasivo), cruce por cero



Capacidades	
Voltaje de entrada	120/277 V CA, 60 Hz
Balasto electrónico	800 VA, 120/125 V CA; 1600 VA, 277 V CA
Tungsteno	800 W, 120/125 V CA
Resistivo	10 A, 120/125 V CA
Motor	1/4 HP, 120/125 V CA
Montaje	15-50 pies
Patrón de cobertura	180°, 1200 pies cuadrados (lente 1), 2800 pies cuadrados (lente 2)
Nivel de luz ajustable	10 fc - 150 fc
Tiempo de retardo ajustable	15 s - 30 min
Temperatura de funcionamiento	32 °F - 131 °F (0 °C - 55 °C)
Dimensiones Alt. x Diá.	2 3/4" x 4" (70 mm x 102 mm)
Garantía	Limitada de 2 años



IOS-DOV-DT-WH

## IOS-DOV-DT-WH

### INTERRUPTOR EMPOTRADO EN PARED CON TECNOLOGÍA DUAL

Esta unidad de interruptor de ocupación/desocupación empotrado se puede utilizar como reemplazo para un interruptor de pared estándar que enciende y apaga las luces cuando detecta una presencia, por medio de una combinación de tecnologías de ultrasonido y PIR.

#### APLICACIONES

- Control de detección interior

#### CARACTERÍSTICAS

- Tecnología de ultrasonido y de infrarrojo pasivo (PIR) para detección de presencia, incluso en áreas con divisiones o pequeños movimientos
- Cobertura: Ultrasonido de 180°, 1200 pies cuadrados PIR, 400 pies cuadrados
- Tecnología de cruce por cero para larga duración y rendimiento
- Tiempo de retardo ajustable
- Modo de detección de cruce opcional
- Anulación de luz ambiental ajustable en el sensor
- Compatible con luces incandescentes, fluorescentes, CFL y LED
- Requiere conexión neutra
- Encaja en la placa de pared decorativa estándar (incluida)

N.º de modelo	Descripción	Tecnología
IOS-DOV-DT-WH	Sensor de ocupación/desocupación de tecnología dual empotrado, uso comercial, blanco	Tecnología dual (PIR/ultrasonido), cruce por cero



Capacidades	
Voltaje de entrada	120/277 V CA, 50/60 Hz
Balasto electrónico	600 VA, 120 V CA; 1385 VA, 277 V CA
Tungsteno	800 W, 120 V CA
Resistivo	800 W, 120 V CA
Motor	1/4 HP, 120 V CA
Patrón de cobertura	180°, 1200 pies² PIR, 400 Ultrasonido de 1600 pies cuadrados
Nivel de luz ajustable	10 fc - Horas de luz
Tiempo de retardo ajustable	15 s - 30 min
Temperatura de funcionamiento	32 °F - 131 °F (0 °C - 55 °C)
Dimensiones Alt. x An. x P.	2,625" x 1 3/16" x 1,75" (67 mm x 33 mm x 44 mm)
Garantía	Limitada de 2 años



IOS-DSR-WH

## Serie IOS-DSR

### INTERRUPTOR EMPOTRADO EN PARED AUTOADAPTABLE CON SENSOR DE PIR

Estos interruptores empotrados detectan la presencia por medio de tecnología PIR. Tienen una función de autoajuste que optimiza el tiempo de retardo de apagado según la ocupación real.

#### APLICACIONES

- Control de detección interior

#### CARACTERÍSTICAS

- Tecnología de infrarrojo pasivo (PIR) para detección de presencia
- Cobertura: 180°, 1200 pies cuadrados con vistas no obstruidas
- Interruptor de modo de ocupación o desocupación seleccionable por el usuario
- Tecnología de cruce por cero para larga duración y rendimiento
- Tiempo de retardo autoadaptado automático según patrones de ocupación
- Los modelos IOS-DSR/DDR cuentan con modo de detección de cruce opcional
- Anulación de luz ambiental ajustable en el sensor
- Compatible con luces incandescentes, fluorescentes, CFL y LED
- Encaja en la placa de pared decorativa estándar (incluida)

N.º de modelo		Circuitos	Tipo de interruptor	Requiere Neutro	Luz nocturna
Blanco	Marfil				
IOS-DSR-WH	IOS-DSR-IV	1	Ocupación, desocupación	No	No



Capacidades	
Voltaje de entrada	120/277 V CA, 60 Hz
Balasto electrónico	800 VA, 120/125 V CA, 1600 VA, 277 V CA
Tungsteno	800 W, 120/125 V CA
Resistivo	10 A, 120/125 V CA
Motor	1/4 HP, 120/125 V CA
Patrón de cobertura	180°, 1200 pies²
Nivel de luz ajustable	30 lux - Horas de luz
Tiempo de retardo ajustable	15 s - 30 min
Temperatura de funcionamiento	32 °F - 131 °F (0 °C - 55 °C)
Dimensiones Alt. x An. x P.	2,625" x 1 3/16" x 1,75" (67 mm x 33 mm x 44 mm)
Garantía	Limitada de 2 años



# Sensores de ocupación

Empotrado en pared autoadaptable

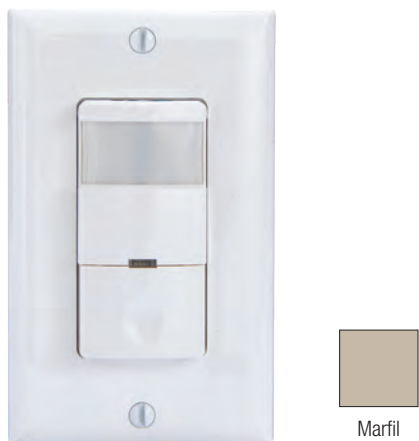

IOS-DOV-WH

## Serie IOS-DOV

### INTERRUPTOR EMPOTRADO EN PARED AUTOADAPTABLE CON SENSOR DE PIR

Estos interruptores empotrables detectan la presencia mediante PIR (tecnología de infrarrojos pasivos) y se pueden configurar para activación automática o manual. Estas unidades también ofrecen tiempo de retardo ajustable, detección de nivel de luz ambiente ajustable, así como configuraciones de sensibilidad ajustables que proporcionan un ahorro de energía óptimo.

#### APLICACIONES

- Control de detección interior

#### CARACTERÍSTICAS

- Tecnología de infrarrojo pasivo (PIR) para detección de presencia
- Cobertura: 180°, 1200 pies cuadrados con vistas no obstruidas
- Interruptor de modo de ocupación o desocupación seleccionable por el usuario
- Tecnología de cruce por cero para larga duración y rendimiento
- Anulación de luz ambiental ajustable en el sensor
- Compatible con luces incandescentes, fluorescentes, CFL y LED
- Los modelos IOS-DOV requieren una conexión neutra
- Encaja en la placa de pared decorativa estándar (incluida)

N.º de modelo		Circuitos	Tipo de interruptor	Requiere Neutro	Luz nocturna
Blanco	Marfil				
IOS-DOV-WH	IOS-DOV-IV	1	Ocupación, desocupación	Sí	No
IOS-DOV-NL-WH*	IOS-DOV-NL-IV	1	Ocupación, desocupación	Sí	Sí



Capacidades	
Voltaje de entrada	120/125 V CA, 60 Hz
Balasto electrónico	800 VA
Tungsteno	800 W
Resistivo	
IOS-DOV	12 A
IOS-DOV-NL	10 A
Balasto (IOS-DOV)	800 VA
Motor	1/4 HP, 120/125 V CA
Patrón de cobertura	180°, 1200 pies <sup>2</sup>
Nivel de luz ajustable	30 lux - Horas de luz
Tiempo de retardo ajustable	15 s - 30 min
Temperatura de funcionamiento	32 °F - 131 °F (0 °C - 55 °C)
Dimensiones Alt. x An. x P.	2,625" x 1 1/8" x 1,75" (67 mm x 33 mm x 44 mm)
Garantía	Limitada de 5 años



IOS-DDR-WH

## IOS-DDR Series

### INTERRUPTOR EMPOTRADO EN PARED AUTOADAPTABLE CON SENSOR DE PIR

Estos interruptores empotrados detectan la presencia por medio de tecnología PIR. Cuentan con una función de autoajuste que optimiza el tiempo de retardo de apagado según la ocupación real.

#### APLICACIONES

- Control de detección interior

#### CARACTERÍSTICAS

- Tecnología de infrarrojo pasivo(PIR) para detección de presencia
- Cobertura: 180°, 1200 pies cuadrados con vistas no obstruidas
- Control de carga independiente para cada circuito
- Tecnología de cruce por cero para larga duración y rendimiento
- Tiempo de retardo autoadaptable automático según patrones de ocupación
- Cuenta con modo de detección de cruce opcional
- Compatible con luces incandescentes, fluorescentes, CFL y LED
- Requiere conexión neutra
- Encaja en la placa de pared decorativa estándar (incluida)

N.º de modelo	Circuitos	Tipo de interruptor	Requiere Neutro	Luz nocturna
IOS-DDR-WH	2	Ocupación, desocupación	Sí	No



Capacidades	
Voltaje de entrada	120/277 V CA, 60 Hz
Balasto electrónico	800 VA, 120/125 V CA, 1600 VA, 277 V CA
Tungsteno	800 W, 120/125 V CA
Resistivo	10 A, 120/125 V CA
Motor	1/4 HP, 120/125 V CA
Patrón de cobertura	180°, 1200 pies <sup>2</sup>
Nivel de luz ajustable	30 lux - Horas de luz
Tiempo de retardo ajustable	15 s - 30 min
Temperatura de funcionamiento	32 °F - 131 °F (0 °C - 55 °C)
Dimensiones Alt. x An. x P.	2,625" x 1 1/8" x 1,75" (67 mm x 33 mm x 44 mm)
Garantía	Limitada de 5 años



IOS-DPBIF-WH



IOS-DSIF-WH



Marfil

## Serie IOS-DPB

### INTERRUPTORES EMPOTRADO CON SENSOR DE PRESENCIA PIR DE USO DOMÉSTICO

Estos interruptores empotrados detectan la presencia por medio de tecnología PIR. Proporcionan encendido manual y apagado automático (interruptores de desocupación) o encendido/apagado (interruptores de ocupación) para habitaciones de tamaño pequeño a mediano.

#### APLICACIONES

- Control de detección interior

#### CARACTERÍSTICAS

- Tecnología de infrarrojo pasivo (PIR) para detección de presencia
- Sensibilidad PIR ajustable
- Tiempo de retardo ajustable entre 15 segundos y 30 minutos
- Sensor con anulación de luz ambiental ajustable en modelos de interruptores de ocupación
- Cobertura: 150°, 980 pies cuadrados con vistas no obstruidas
- Los modelos IOS-DPBV son incandescentes/fluorescentes/compatibles con CFL/LED y requieren una conexión neutra
- Se ofrecen modelos "no neutrales" para aplicaciones renovadas
- Encaja en la placa de pared decorativa estándar (incluida)

N.º de modelo	Tipo de interruptor	Requiere Neutro	Electrónico	Tungsteno	Balastro	Resistivo
IOS-DPBIF-WH	Ocupación	Sí	–	800 W	800 VA	12 A
IOS-DPBIMF-WH*	Ocupación	No	–	800 W	800 VA	800 W
IOS-DPBV-WH	Desocupación	Sí	800 VA	800 W	500 VA	10 A

\*No compatible con carga LED, solo cargas incandescentes e inductivas. Se requiere una carga mínima de 25 W.



Capacidades	
Voltaje de entrada	120 V CA, 60 Hz
Balastro electrónico	Ver cuadro de modelos - Electrónico
Tungsteno	Ver cuadro de modelos - Tungsteno
Balastro	Ver cuadro de modelos - Balastro
Resistivo	Ver cuadro de modelos - Resistivo
Motor	1/4 HP
Patrón de cobertura	150°, 980 pies <sup>2</sup>
Nivel de luz ajustable	30 lux - Horas de luz
Tiempo de retardo ajustable	15 s - 30 min
Temperatura de funcionamiento	32 °F - 131 °F (0 °C - 55 °C)
Dimensiones Alt. x An. x P.	2,75" x 1 1/16" x 1,625" (70 mm x 37 mm x 41 mm)
Garantía	Limitada de 2 años

## Serie IOS-DSI

### INTERRUPTOR DE OCUPACIÓN CON ANULACIÓN MANUAL PARA USO RESIDENCIAL

Estos interruptores empotrados detectan la presencia por medio de tecnología PIR, que enciende y apaga automáticamente las luces para habitaciones de tamaño pequeño a mediano. Estos modelos ofrecen a los usuarios anulación manual del interruptor de encendido/apagado/automático.

#### APLICACIONES

- Control de detección interior

#### CARACTERÍSTICAS

- Tecnología de infrarrojo pasivo (PIR) para detección de presencia
- Sensibilidad PIR ajustable
- Tiempo de retardo ajustable entre 15 segundos y 30 minutos
- Anulación de luz ambiental ajustable en el sensor
- Cobertura: 150°, 980 pies cuadrados con vistas no obstruidas
- Los modelos IOS-DSIF son incandescentes/fluorescentes/compatibles con CFL/LED y requieren una conexión neutra
- Se ofrecen modelos "no neutrales" para aplicaciones renovadas
- Encaja en la placa de pared decorativa estándar (incluida)

N.º de modelo	Requiere Neutro	Electrónico	Tungsteno	Balastro	Resistivo
Blanco	Sí	–	800 W	–	800 W
Marfil					
IOS-DSIF-WH	IOS-DSIF-IV	–	–	800 W	–
IOS-DSIMF-WH*	IOS-DSIMF-IV*	No	–	800 W	–

\*No compatible con carga LED, solo cargas incandescentes e inductivas. Se requiere una carga mínima de 25 W.



Capacidades	
Voltaje de entrada	120 V CA, 50/60 Hz
Balastro electrónico	Ver cuadro de modelos - Electrónico
Tungsteno	Ver cuadro de modelos - Tungsteno
Balastro	Ver cuadro de modelos - Balastro
Resistivo	Ver cuadro de modelos - Resistivo
Motor	1/4 HP, 120 VAC
Tipo de interruptor	Ocupación
Patrón de cobertura	150°, 980 pies <sup>2</sup>
Nivel de luz ajustable	30 lux - Horas de luz
Tiempo de retardo ajustable	15 s - 30 min
Temperatura de funcionamiento	32 °F - 131 °F (0 °C - 55 °C)
Dimensiones Alt. x An. x P.	2,75" x 1 1/16" x 1,625" (70 mm x 37 mm x 41 mm)
Garantía	Limitada de 2 años

# Soluciones de fotocontrol

Aumente la eficiencia energética y promueva la seguridad en espacios al aire libre con los fotocontroles electrónicos de Intermatic. Nuestra línea versátil puede ajustarse prácticamente a cualquier aplicación y presupuesto. Aproveche los fotocontroles electrónicos de alto rendimiento y compatibles con LED para reducir las necesidades de mantenimiento a largo plazo y ofrecer un valor duradero a los usuarios finales.



## Calles y carreteras

Instale fotocontroles en las aplicaciones de iluminación de las calles y carreteras para obtener un control confiable desde el anochecer hasta el amanecer. Nuestras soluciones de fotocontrol electrónico están diseñadas para equiparar la vida útil de 10 a 20 años de las luminarias LED y reducir las necesidades de mantenimiento a largo plazo.

## Estacionamientos y pasarelas peatonales

Ofrezca un control de iluminación simple desde el atardecer hasta el amanecer en los estacionamientos y otras aplicaciones de espacios comunes con nuestros fotocontroles electrónicos de instalación fija. Estas soluciones compatibles con LED son fáciles de instalar y promueven la seguridad.



## Entradas y exteriores de los edificios

Elimine las dudas con respecto a las necesidades de iluminación en el exterior de los edificios con nuestros fotocontroles electrónicos y térmicos. Estas soluciones ofrecen una programación de encendido/apagado confiable y se ajustan a las aplicaciones residenciales y comerciales.

## Parques y campos deportivos

Reduzca el desperdicio de energía y promueva la seguridad en los espacios públicos con nuestra versátil línea de fotocontrol. Estas soluciones, disponibles en una variedad de estilos de montaje, como el montaje en vástago y mecanismo giratorio, el montaje con botón, el montaje en pared y el montaje en vástago, son una opción ideal para los parques, los campos deportivos, los jardines y mucho más.





## Contenidos

Descripción general de la línea de productos .....	90
Fotocontroles electrónicos con cierre .....	92
Fotocontroles electrónicos de instalación fija .....	93
Fotocontroles térmicos con cierre .....	94
Fotocontroles térmicos de instalación fija .....	95
Receptáculo PowerTap/térmico de instalación en pared y de botón.....	96
Receptáculos/accesorios con cierre .....	97
Soluciones de servicios públicos personalizables .....	98

## Soluciones y recursos adicionales

¿Listo para comenzar? Escanee el código QR ubicado a la derecha para obtener una variedad de recursos útiles, como hojas promocionales, instrucciones de productos, videos de instalación y más.





# ¿CUÁL ES LA DIFERENCIA ENTRE LOS FOTOCONTROLES **TÉRMICOS** Y **ELECTRÓNICOS**?

## FOTOCONTROLES ELECTRÓNICOS

Las instalaciones de iluminación modernas requieren controles de iluminación que sean compatibles con las luminarias LED. Nuestros fotocontroles electrónicos NightFox™ están diseñados específicamente para equiparar la vida útil de 10 a 20 años de las luminarias LED, lo que equivale a menos llamadas al servicio de mantenimiento y costos de equipo más bajos.

Los fotocontroles NightFox ofrecen un sensor de luz de estado sólido y relés que cuentan con tecnología de cruce por cero para un control más preciso y una vida útil prolongada.



- Costo inicial más alto pero mayor duración
- Vida útil del diseño de 10 a 20 años
- Garantía de 6 a 12 años para el producto
- Compatibilidad universal, especialmente con luminarias LED

## FOTOCONTROLES TÉRMICOS

Los fotocontroles térmicos son interruptores electromecánicos basados en un fotosensor de sulfuro de cadmio (CdS) y un mecanismo de interruptor bimetálico térmicamente sensible.

Estos interruptores simples proporcionan un control rentable de las cargas de iluminación incandescentes y HID tradicionales del anochecer al amanecer. Debido a la vida útil más breve de su diseño de 3 a 5 años, no se recomiendan estos fotocontroles debido a la corriente de irrupción elevada de las luminarias LED que desgasta su vida útil.



- Costo inicial más bajo
- Vida útil del diseño de 3 a 5 años
- Garantía de 1 a 2 años para el producto
- Ideal para luminarias HID e incandescentes

## APLICACIONES

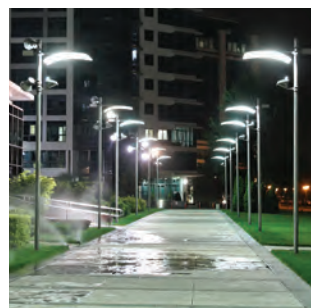

- Iluminación de calle
- Iluminación perimetral
- Iluminación de paisajes
- Iluminación de estacionamientos
- Iluminación de vías peatonales
- Iluminación de parques y lugares recreativos

# FOTOCONTROLES ELECTRÓNICOS NIGHTFOX™

## BENEFICIOS CLAVE



### COMPATIBILIDAD UNIVERSAL

Los fotocontroles NightFox están diseñados para equiparar la vida útil de 10 a 20 años de las luminarias LED, han sido probados para tal fin y tienen ese tipo de garantía. Además, son compatibles con todas las fuentes de luz tradicionales (p. ej., HID, incandescentes) y con todos los voltajes de servicio (120-277 V, 347 V y 480 V).

### COSTOS DE MANTENIMIENTO MÁS BAJOS

El diseño de larga duración permite a los instaladores sincronizar los cronogramas de mantenimiento del fotocontrol y de la luminaria, lo que resulta en menos llamadas de servicio molestas y costos de equipo más bajos.

### TECNOLOGÍA SUPERIOR

La tecnología incorporada de cruce por cero con calibración de alta precisión, así como los procesos de fabricación líderes en la industria, ayudan a garantizar que cada fotocontrol tenga una vida útil de 10 a 20 años.

### INSTALACIÓN MÁS RÁPIDA

Verifique la funcionalidad de los controles recién instalados en cuestión de segundos cubriendo el sensor (a diferencia de los controles térmicos, que tienen una activación de encendido/apagado con retraso).

### GARANTÍA DE VIDA ÚTIL LARGA

Todos los fotocontroles electrónicos están respaldados por una garantía de 8 a 12 años.

## EL COSTO OCULTO DEL MANTENIMIENTO DEL FOTOCONTROL

Emparejar una luminaria LED con un fotocontrol térmico requiere que los instaladores hagan visitas adicionales a la luminaria solo para reemplazar el fotocontrol. En condiciones ideales, un fotocontrol térmico dura solo de 3 a 5 años y requiere al menos un reemplazo adicional durante la vida útil de un LED típico. A menudo, se requiere un reemplazo con más frecuencia debido a una falla prematura causada por las corrientes de irrupción elevadas del controlador LED.

Reemplazo del fotocontrol térmico vs. NightFox con dispositivo LED de 15 años

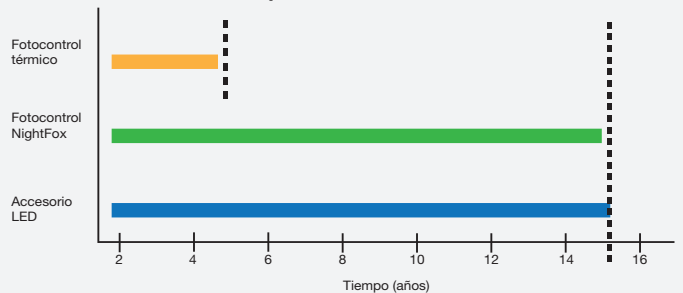

■ ■ ■ Sustitución del fotocontrol  
Costo: Tripulación de dos o tres hombres, equipo de elevación, llamada de servicio (aproximadamente una hora)

# Controles fotoeléctricos

Fotocontroles electrónicos con cierre



**12** AÑOS  
Garantía limitada

## NIGHTFOX™ NIVEL DE ESPECIFICADOR

LED4536SC  
LED4537SC

Fotocontrol diseñado específicamente para un servicio de 20 años, a fin de equiparar la expectativa de vida útil de los dispositivos LED y de inducción nuevos.

### CARACTERÍSTICAS

- Sensor de luz de silicio sin desviaciones con filtro infrarrojo
- Relé de CC con circuito de cruce cero para una vida útil prolongada
- Todos los componentes cumplen con los requisitos de 20 años de vida útil
- Placas de circuito impreso con revestimiento de conformidad
- Supera los 15 000 ciclos de encendido/apagado
- Ideal para instalaciones HID y LED individuales o múltiples (hasta 2,220 W a 277 V CA)
- Protección contra sobretensiones 510 J MOV



**8** AÑOS  
Garantía limitada

## NIGHTFOX™ NIVEL SELECTO

EK4536  
EK4537

Este control fotoeléctrico, diseñado para cumplir una vida útil de 15 años, es compatible con LED y está respaldado por una garantía de 8 años.

### CARACTERÍSTICAS

- Sensor de luz de silicio sin desviaciones con filtro infrarrojo
- Relé de CC con circuito de cruce cero para una vida útil prolongada
- Todos los componentes cumplen con los requisitos de 15 años de vida útil
- Placas de circuito impreso con revestimiento de conformidad
- Supera los 10 000 ciclos de encendido/apagado
- Ideal para instalaciones HID y LED individuales o múltiples (hasta 1650 W a 277 V CA)
- Protección contra sobretensiones 510 J MOV



**6** AÑOS  
Garantía limitada

## NIGHTFOX™ NIVEL ESTÁNDAR

ELC4536

El fotocontrol compatible con LED tiene una esperanza de vida útil de 10 años. Ideal para el control de un solo dispositivo LED más pequeño que requiere una solución rentable.

### CARACTERÍSTICAS

- Sensor de luz de silicio sin desviaciones con filtro infrarrojo
- Todos los componentes cumplen con los requisitos de 10 años de vida útil
- Supera los 5,000 ciclos de encendido/apagado
- Ideal para luminarias HID y LED individuales (hasta 550 W a 277 V CA)
- Protección contra sobretensiones 510 J MOV

## PARA TODOS LOS MODELOS ANTERIORES

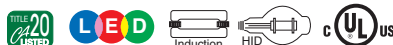

N.º de modelo	Garantía	Voltaje de entrada	Balasto electrónico (LED)	Tungsteno (Incandescente)	Balasto (Fluorescente)
LED4536SC	Limitada de 12 años	120-277 V CA, 50/60 Hz	8 A, 120/277 V CA, 50/60 Hz	1000 W	1800 VA
LED4537SC	Limitada de 12 años	347/480 V CA, 50/60 Hz	2 A, 347 V CA, 50/60 Hz	1000 W	1800 VA
EK4536	Limitada de 8 años	120-277 V CA, 50/60 Hz	6 A, 120/277 V CA, 50/60 Hz	1000 W	1800 VA
EK4537	Limitada de 8 años	347/480 V CA, 50/60 Hz	2 A, 347 V CA 2 A, 347 V CA	1000 W	1800 VA
ELC4536	Limitada de 6 años	120-277 V CA, 50/60 Hz	2 A, 120/277 V CA, 50/60 Hz	1000 W	1800 VA

Capacidades	
Voltaje de entrada	Consultar la tabla de modelos
Balasto electrónico (LED)	Consultar la tabla de modelos
Tungsteno (incandescente)	1000 W
Balasto (fluorescente)	1800 VA
Activación encendida	1,5 fc
Activación apagada	2,25 fc
Tiempo de retardo	ENCENDIDO al instante; APAGADO de 2 a 5 s
Dimensiones Alt. x Diá.	2,75" x 3,375" (69,9 mm x 85,8 mm)
Temperatura de funcionamiento	-40 °F - 158 °F (-40 °C - 70 °C)
Garantía	Consultar la tabla de modelos



EK4036S



EK4336S



EK4136S



EK4436SM



EK4236S



EK4736S



## Controles fotoeléctricos de instalación fija

NIGHTFOX™ SERIE EK4000

Los fotocontroles electrónicos NightFox™ se instalan de forma permanente en cajas eléctricas exteriores, cajas empotradas en la pared o dispositivos de iluminación exteriores. Ideales para dispositivos LED y de inducción, con expectativas de larga vida útil. El husillo en rosca de 1/2"-14 NPSM se ajusta a las cajas de salida estándar y luces de pared con cables de conexión de 9".

### CARACTERÍSTICAS

- Sensor de luz de silicio sin desviaciones con filtro infrarrojo
- Relé de CC con circuito de cruce cero para una vida útil prolongada
- Placas de circuito impreso con revestimiento de conformidad
- vida útil del diseño de 15 años
- Supera los 10 000 ciclos de encendido/apagado
- Modo de encendido a prueba de falla
- Ideal para instalaciones HID y LED individuales o múltiples (hasta 1650 W a 277 V CA)
- Elemento de protección contra sobretensión MOV de 255 J
- Se instala internamente en la caja
- Cuenta con rosca de 3/8" - 18 NPSM para un tamaño mínimo de orificio de instalación de 5/8" de diámetro

N.º de modelo	Estilo	Ubicación de la lente	Voltaje de entrada	Balasto electrónico (LED)	Conductor de cable (in)
EK4027S	Botón	Frente	347 V CA, 50/60 Hz	2 A	9"
EK4035S	Botón	Frente	480 V CA, 50/60 Hz	0,35 A (probado con controlador LED de 150 W 480 V, con corriente de irrupción de 120 Apk/100 µs)	9"
EK4036S	Botón	Frente	120-277 V CA, 50/60 Hz	6 A, 120/277 V CA, 50/60 Hz	9"
EK4127S	Montaje en vástago	Lateral	347 V CA, 50/60 Hz	2 A	9"
EK4135S	Montaje en vástago	Lateral	480 V CA, 50/60 Hz	0,35 A (probado con controlador LED de 150 W 480 V, con corriente de irrupción de 120 Apk/100 µs)	9"
EK4136S	Montaje en vástago	Lateral	120-277 V CA, 50/60 Hz	6 A, 120/277 V CA, 50/60 Hz	9"
EK4227S	Montaje en vástago y mecanismo giratorio	Lateral	347 V CA, 50/60 Hz	2 A	6"
EK4235S	Montaje en vástago y mecanismo giratorio	Lateral	480 V CA, 50/60 Hz	0,35 A (probado con controlador LED de 150 W 480 V, con corriente de irrupción de 120 Apk/100 µs)	6"
EK4236S	Montaje en vástago y mecanismo giratorio	Lateral	120-277 V CA, 50/60 Hz	6 A, 120/277 V CA, 50/60 Hz	6"
EK4336S	Empotrado	Frente	120-277 V CA, 50/60 Hz	6 A, 120/277 V CA, 50/60 Hz	9"
EK4436SM	Montaje en vástago	Lateral	120-277 V CA, 50/60 Hz	6 A, 120/277 V CA, 50/60 Hz	9"
EK4736S	Montaje en vástago y mecanismo giratorio	Superior	120-277 V CA, 50/60 Hz	6 A, 120/277 V CA, 50/60 Hz	6"

Capacidades	
Voltaje de entrada	Consultar la tabla de modelos
Balasto electrónico (LED)	Consultar la tabla de modelos
Tungsteno (incandescente)	1000 W
Activación encendida	1,5 fc
Activación apagada	4,5 fc
Tiempo de retardo	ENCENDIDO al instante; APAGADO de 2 a 5 s
Varistor de óxido metálico*	Varistor de óxido metálico de 220 J, sobretensión de 5000 A
Modo a prueba de falla	ENCENDIDO
Conductores de cable	N.º 18 AWG
Dimensiones Alt. x An. x P.	
Botón	2 1/4" x 1 5/16" x 1 1/4" (57,2 mm x 33,3 mm x 31,8 mm)
Vástago de plástico	2 1/4" x 1 5/16" x 1 1/4" (57,2 mm x 33,3 mm x 31,8 mm)
Vástago de metal	2 11/16" x 1 3/4" x 2 3/16" (68,3 mm x 44,5 mm x 55,6 mm)
Vástago y mecanismo giratorio	5 5/8" x 1 5/16" x 1 1/4" (142,9 mm x 33,3 mm x 31,8 mm)
Temperatura de funcionamiento	-40 °F - 158 °F (-40 °C - 70 °C)
Garantía	Limitada de 8 años

\* Varistor de óxido metálico



# Controles fotoeléctricos

Fotocontrol térmico con cierre



LC4521LA

## Con cierre Fotocontroles térmicos

SERIE LC4500

Estos fotocontroles se instalan en dispositivos de iluminación con receptáculos NEMA ANSI C136.10, comunes en el alumbrado público. El diseño con cierre agiliza la instalación y la sustitución del foto control.

### CARACTERÍSTICAS

- Interruptor mecánico bimetálico con fotocelda de sulfuro de cadmio
- Carcasa de termoplástico de alto impacto integral
- Los foto controles con cierre se enchufan para una rápida instalación y sustitución
- La característica de retardo evita el establecimiento no deseado en la posición APAGADO
- Cumple con la norma ANSI C136.10
- Probado hasta 3650 ciclos de encendido y apagado

N.º de modelo	Voltaje de entrada	Balastro (Fluorescente)	Tungsteno (Incandescente)	Protección
LC4521C	120 V CA, 50/60 Hz	8,3 A, 1000 VA	15 A, 1800 W	Ninguno
LC4523	208-277 V CA, 50/60 Hz	8,3 A, 1700- 2300 VA	15 A, 3100-4150 W	
LC4527*	347 V CA, 50/60 Hz	8,3 A, 2880 VA	15 A, 5205 W	
LC4535	480 V CA, 50/60 Hz	8,3 A, 4000 VA	15 A, 7200 W	
LC4536C	120-277 V CA, 50/60 Hz	8,3 A, 1000- 2300 VA	15 A, 1800-4155 W	
LC4521LA	120 V CA, 50/60 Hz	8,3 A, 1000 VA	15 A, 1800 W	Descargador para protección contra sobretensión
LC4523LA	208-277 V CA, 50/60 Hz	8,3 A, 1700- 2300 VA	15 A, 3100-4150 W	
LC4535LA	480 V CA, 50/60 Hz	8,3 A, 4000 VA	15 A, 7200 W	
LC4536LAC	120-277 V CA, 50/60 Hz	8,3 A, 1000- 2300 VA	15 A, 1800-4155 W	

\* LC4527 es solo CSA.



Capacidades	
Voltaje de entrada	Consultar la tabla de modelos
Balastro (fluorescente)	Consultar la tabla de modelos
Tungsteno (incandescente)	Consultar la tabla de modelos
Activación encendida	5 fc
Activación apagada	15 fc
Temperatura de funcionamiento	-40 °F - 158 °F (-40 °C - 70 °C)
Dimensiones Alt. x Diá.	2 3/4" x 3" (69,9 mm x 76,2 mm)
Garantía	Limitada de 2 años



LC2100

## Fotocontrol térmico multivoltaje de bajo costo con cierre Controles fototérmicos

SERIE LC2000

Este modelo combina un componente fotosensible de diodo de silicón con un interruptor térmico para proporcionar un control fotoeléctrico de multivoltaje económico.

### CARACTERÍSTICAS

- Interruptor mecánico bimetálico con fotocelda de diodo de silicón
- Carcasa de termoplástico con ventana
- El multivoltaje cubre aplicaciones de 120 a 277 V CA
- Cumple con ANSI C136.10

N.º de modelo	Voltaje de entrada	Balastro (Fluorescente)	Tungsteno (Incandescente)
LC2100	120-277 V CA, 50/60 Hz	1800 VA	1000 W



Capacidades	
Voltaje de entrada	120-277 V CA, 50/60 Hz
Balastro (fluorescente)	1800 VA
Tungsteno (incandescente)	1000 W
Activación encendida	1,5 fc
Activación apagada	6 fc
Temperatura de funcionamiento	-40 °F - 158 °F (-40 °C - 70 °C)
Dimensiones Alt. x Diá.	2 7/32" x 3" (56,4 mm x 76,2 mm)
Garantía	Limitada de 2 años



K4121C



K4423M



K4221C



K4251

## Fotocontroles térmicos Montaje en vástago

SERIES K4100 Y K4400

Estos fotocontroles se instalan en dispositivos de iluminación estándar para exterior y cajas eléctricas con orificios de rosca de 1/2" o perforados de 7/8", a fin de proporcionar control de encendido/apagado del amanecer al atardecer para iluminación exterior.

### CARACTERÍSTICAS

- Interruptor mecánico bimetalico con fotocelda de sulfuro de cadmio
- La característica de retardo evita el establecimiento no deseado en la posición APAGADO
- Opciones de carcasa de plástico y de metal fundido a presión
- Vástago roscado de 1/2"-14 NPSM
- Incluye tuerca de seguridad y arandela.
- # 18 AWG conductores de cable de 9"

N.º de modelo	Voltaje de entrada	Balastro (Fluorescente)	Tungsteno (Incandescente)	Carcasa
K4121C	120 V CA, 50/60 Hz	8,3 A, 1000 VA	15 A, 1800 W	Policarbonato
K4141C*	120 V CA, 50/60 Hz	25 A, 3000 VA	25 A, 3000 W	
K4123C	208-277 V CA, 50/60 Hz	8,3 A, 1700-2300 VA	15 A, 3100-4150 W	
K4421M	120 V CA, 50/60 Hz	8,3 A, 1000 VA	15 A, 1800 W	Zinc fundido a presión
K4423M	208-277 V CA, 50/60 Hz	8,3 A, 1700-2300 VA	15 A, 3100-4150 W	

\* K4141C no tiene certificación UL/CSA.

## Montaje en vástago y mecanismo giratorio Controles fototérmicos

SERIE K4200

Estos controles fotoeléctricos incluyen un brazo giratorio para una instalación simple y flexible en dispositivos de iluminación en exterior o cajas eléctricas estándar.

### CARACTERÍSTICAS

- Interruptor mecánico bimetalico con fotocelda de sulfuro de cadmio
- La característica de retardo evita el establecimiento no deseado en la posición APAGADO
- Carcasa de plástico de alta resistencia y resistente a los rayos UV
- Mecanismo giratorio con vástago roscado de 1/2"-14 NPSM
- Incluye tuerca de seguridad y arandela.
- # 18 AWG conductores de cable de 6"

N.º de modelo	Voltaje de entrada	Balastro (Fluorescente)	Tungsteno (Incandescente)	Sensor Ubicación
K4221C	120 V CA, 50/60 Hz	8,3 A, 1000 VA	15 A, 1800 W	Lateral
K4223C	208-277 V CA, 50/60 Hz	8,3 A, 1700-2300 VA	15 A, 3100-4150 W	
K4236C	120-277 V CA, 50/60 Hz	8,3 A, 1000-2300 VA	15 A, 1800-4150 W	
K4251*	120 V CA, 50/60 Hz	8,3 A, 1000 VA	15 A, 1800 W	Superior
K4253*	208-277 V CA, 50/60 Hz	8,3 A, 1700-2300 VA	15 A, 3100-4150 W	

\* K4253, K4251 es solo CSA.

## PARA TODOS LOS MODELOS ANTERIORES



Capacidades	
Voltaje de entrada	Consultar la tabla de modelos
Balastro (fluorescente)	Consultar la tabla de modelos
Tungsteno (incandescente)	Consultar la tabla de modelos
Activación encendida	1 a 5 fc
Activación apagada	3 a 15 fc
Temperatura de funcionamiento	-40 °F - 158 °F (-40 °C - 70 °C)
Conductores de cable	N.º 18 AWG, 9" L
Dimensiones Alt. x An. x P.	3"x 1 9/16"x 1 9/16" (76,2 mm x 39,7 mm x 39,7 mm)
Garantía	Limitada de 2 años, limitada de 1 año para K4251, K4253 y K4141C



K4021C



K4321C



KPT1170-010

### Fotocontroles térmicos Montaje Empotrado y Botón

SERIE K4000

Los fotocontroles electrónicos NightFox™ se instalan de forma permanente en cajas eléctricas exteriores, cajas empotradas en la pared o dispositivos de iluminación exteriores. Ideales para dispositivos LED y de inducción, con expectativas de larga vida útil. El husillo en rosca de ½"-14 NPSM se ajusta a las cajas de salida estándar y los paquetes de luces de pared con cables de conexión de 9".

#### CARACTERÍSTICAS

- Interruptor mecánico bimetalico con fotocelda de sulfuro de cadmio
- Tamaño compacto que se adapta a una caja de salida estándar, farol, luminaria de pared y otros dispositivos de iluminación
- La característica de retardo evita el establecimiento no deseado en la posición APAGADO
- Vástago largo de ⅜"-18 NPSM, 3/4" con tuerca de seguridad y arandela

N.º de modelo	Estilo	Voltaje de entrada	Balastro (Fluorescente)	Tungsteno (Incandescente)
K4021C	Botón	120 V CA, 50/60 Hz	8,3 A, 1000 VA	15 A, 1800 W
K4023C	Botón	208-277 V CA, 50/60 Hz	8,3 A, 1700-2300 VA	15 A, 3100-4150 W
K4321C	Empotrado	120 V CA, 50/60 Hz	8,3 A, 1000 VA	15 A, 1800 W

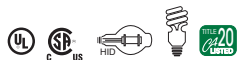

Capacidades	
Voltaje de entrada	Consultar la tabla de modelos
Balastro (fluorescente)	Consultar la tabla de modelos
Tungsteno (incandescente)	Consultar la tabla de modelos
Activación encendida	1 a 5 fc
Activación apagada	3 a 15 fc
Temperatura de funcionamiento	-40 °F - 158 °F (-40 °C - 70 °C)
Conductores de cable	N.º 18 AWG, 9" L
Dimensiones Alt. x An. x P.	1 13/16" x 15/16" x 13/16" (46 mm x 23,8 mm x 20,6 mm)
Garantía	Limitada de 2 años

### Receptáculo PowerTap

KPT0170-010

KPT0170-015

KPT1170-010

#### APLICACIONES

- Extensión de alimentación eléctrica
- Control de tráfico

#### CARACTERÍSTICAS

- Interfaz del conector de 7 pines ANSI C 136.41
- Tomacorrientes de 3 clavijas + 4 contactos de señal
- Se conecta a la línea de suministro eléctrico del fotocontrol con un cable #16 AWG
- Circuito derivado protegido por un restablecimiento automático de 1 A, OCPD
- No altere el funcionamiento de las unidades de control de iluminación

N.º de modelo	Descripción
KPT0170-010	Receptáculo PowerTap de 7 pines, cumple con normas C136.41, siempre encendido, cable de 10'
KPT0170-015	Receptáculo PowerTap de 7 pines, cumple con normas C136.41, siempre encendido, cable de 15'
KPT1170-010	Receptáculo PowerTap de 7 pines, cumple con normas C136.41, encendido desde el atardecer hasta el amanecer, cable de 10'



Capacidades	
Protección de circuito derivado	120 V, 10 A, Disyuntor térmico de restablecimiento automático
Capacidad de circuito derivado	120 V CA, 5 A máx.
Capacidad de contactos de señal	30 V CC, 0,25 A máx.
Capacidad de los contactos de potencia	120 V, 15 A máx. total (luminaria más alimentación del circuito derivado)
Reducción de alimentación	5 A de -40 °C a 50 °C, reducir a 0,1 A/ °C por encima de 50 °C hasta 70 °C máx.
Cable de salida de línea	Cable STOOW, 0,314 in (8 mm) de diámetro externo, 10 ft de largo
Conductores de cable	(2) n.º 16 AWG, Corte al ras
Temperatura de funcionamiento	-40 °F - 158 °F (-40 °C - 70 °C)
Garantía	Limitada de 2 años



SK4500K



OK4500R

### Conector de cortocircuito y abierto para receptáculos con cierre

SK4500K  
OK4500R

#### CARACTERÍSTICAS

- Compatible con receptáculos con cierre estándares
- Carcasa de policarbonato
- Funciona para todos los voltajes
- Mantiene las luces encendidas o apagadas permanentemente

N.º de modelo	Descripción
SK4500K	La tapa plana SK4500K es una tapa de fotocontrol de bajo perfil y con cierre que cierra los conectores del receptáculo de los accesorios individuales. Esta solución rentable permite que una serie de luces funcionen como una unidad colectiva (encendido/apagado) y protejan al mismo tiempo el receptáculo de los elementos exteriores.
SK4500KJ	Paquete a granel de fichas de cortocircuito para receptáculos con cierre
OK4500R	Tapa abierta para receptáculos con cierre
OK4500RJ	Paquete a granel de tapas abiertas para receptáculos con cierre



Capacidades	
Temperatura de funcionamiento	-40 °F - 158 °F (-40 °C - 70 °C)
Dimensiones Alt. x Diá.	1,5" x 3,25" (38,1 mm x 82,55 mm)
Garantía	Limitada de 2 años

## ACCESORIOS



6LV1352

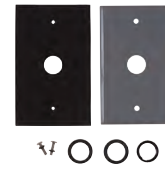

K43-WP-KIT



22LG0120



LGLBL



K121/K121-30



K122



K42-SW-A



K171H



K121-GSKT

Número de modelo	Descripción
6LV1352	Accesorio bloqueador de luz para fotocontroles de botones de las series EK4036S, EK4436SM, K4000
22LG0120	Accesorio bloqueador de luz para fotocontroles electrónicos de instalación fija de la serie EK4000
22LG116	Accesorio bloqueador de luz para fotocontroles termales de las series K4100 y K4200
K121	Receptáculo de 3 pines con cierre, cumple con norma C136.10, acero de 9"
K121-30	Receptáculo de 3 pines con cierre, cumple con norma C136.10, acero de 30"
K121-GSKT	Empaquetadura de receptáculo con cierre
K171H	Receptáculo de 7 pines con cierre, cumple con norma C136.41, acero de 12"
K122	Receptáculo de 3 pines con cierre, cumple con norma C136.10, con soporte de montaje en poste
K42-SW-A	Accesorio de brazo giratorio para fotocontroles eléctricos de montaje en vástago de las series EK4136S, K4100
K43-WP-KIT	Kit de placa de pared para fotocontroles de botón de las series EK4036S, K4000
LGLBL	Accesorio autoadhesivo de lente para fotocontroles de las series EK4000 y K4000



## Nueva apariencia delgada, rendimiento resistente

### Presentando nuevas soluciones de tapa de cortocircuito y tapa abierta de bajo perfil

Actualice los fotocontroles para exterior con la nueva tapa de cortocircuito SK4500K y la tapa abierta OK4500R de Intermatic. Los conectores con cierre son una solución simple y económica para proteger los dispositivos para exterior o controlar los patrones de encendido/apagado del fotocontrol en instalaciones de varios dispositivos.

Ambas soluciones cumplen con ANSI C136.10, y ofrecen un valor a largo plazo sin sacrificar la estética. Disponible en cantidades a granel de 50 unidades.





## Soluciones de calidad personalizables, rendimiento duradero

Como fabricante líder de fotocontroles, cajas de contactor y accesorios, Intermatic entiende la tecnología necesaria para cumplir con las especificaciones de iluminación moderna.

Nuestra serie NightFox Pro está diseñada en su totalidad para equiparar la expectativa de vida útil de las luminarias LED. Para ello, fuimos los primeros en aplicar una metodología de pruebas integral que utiliza la mejor información de las normas NEMA 410 y UL para garantizar la compatibilidad LED y verificar las expectativas de vida útil.

Además, nuestras modernas instalaciones de fabricación con certificación ISO 9001:2015 integradas verticalmente nos ayudan a cumplir permanentemente con normas de fabricación rigurosas y, a la vez, mantener todos los aspectos de la producción bajo un mismo techo. Nuestro equipo supervisa todo, desde el estampado de metales de los terminales y el moldeo por inyección de las piezas de plástico hasta el ensamblaje, las pruebas y la calibración de la placa de circuitos.

Nos comprometemos con la calidad, y esto nos permite respaldar nuestro trabajo con confianza, con garantías de hasta 12 años en controles de iluminación selectos.



## Integración ininterrumpida con controles de contactores personalizables

Simplifique su próximo proyecto con una caja de contactores de la serie Pro diseñada para ajustarse a sus requisitos únicos. Nuestras soluciones hechas a medida son ideales para una variedad de aplicaciones de iluminación para interior y exterior, incluida la conmutación de cargas LED o lámparas de balastro. Estamos en la posición de brindar una solución para nuestros requisitos de control de iluminación.

- Evite los problemas de mantenimiento costosos en las aplicaciones de iluminación de carretera con la instalación de los fotocontroles NightFox™ con clasificación LED. Nuestra solución de fotocontrol insignia puede ajustarse a una variedad de especificaciones y ofrece un control de iluminación confiable del anochecer al amanecer.
- Simplifique los horarios de iluminación de los parques, distritos comerciales y otros espacios exteriores cambiando a los fotocontroles NightFox™. Los controles fáciles de instalar del anochecer al amanecer están diseñados para equiparar la larga vida útil de 10 a 20 años de las luminarias LED.
- Aproveche la infraestructura de postes de luz existente y proporcione energía a los dispositivos auxiliares con las soluciones rentables de Intermatic. Nuestros conectores de receptáculo permiten integrar fácilmente luces de días festivos, equipos de comunicación, sensores y más en las aplicaciones municipales.



### Serie NightFox™ Pro

FOTOCONTROLES ELECTRÓNICOS PERSONALIZABLES

#### Dígale adiós al mantenimiento del fotocontrol LED

Los fotocontroles NightFox Pro pueden personalizarse para satisfacer las necesidades exactas de municipalidades, servicios públicos y cooperativas, y cumplir con las especificaciones impuestas por ellos.

Muchas municipalidades, servicios públicos y cooperativas han desarrollado especificaciones basándose en sus propias mejores prácticas, experiencia y necesidades particulares. Con la cartera de la serie NightFox Pro, no hay necesidad de comprometerse. Diseñaremos nuestros fotocontroles según sus especificaciones.

#### CARACTERÍSTICAS

- Vida útil del diseño de 10 a 20 años
- Probado en ciclos de vida completos de encendido/apagado con cargas led y de inducción según la norma NEMA 410
- Probado en hasta 15 000 ciclos de vida
- Garantías de hasta 12 años
- Rangos de voltaje de 120-277 o 347-480
- Los circuitos electrónicos de cruce por cero minimizan el impacto de la corriente de irrupción
- Ensamblaje de placas de circuito impreso con revestimiento de conformidad
- Sensor de luz de silicio sin desviaciones con filtro infrarrojo
- Protección contra sobretensión personalizable mejorada con componentes MOV de hasta 1020 J
- Cumple o supera los requisitos de la ANSI C136.10 y la UL/CSA
- Opciones de encendido o apagado a prueba de falla
- Opciones de ubicación del sensor de luz orientado al norte u omnidireccional
- Nueve tapas ANSI C136.10 con código de color disponibles
- NEMA 3
- Niveles de activación de encendido/apagado de 1.0 a 8.0 candelas-pie para lograr un potencial de ahorro de energía general

#### OPCIONES CONFIGURABLES

- SERIE MODELO** — Elija el modelo base que se ajuste mejor a su aplicación.
  - Grado estándar (serie ELC) — Garantía de 6 años, vida útil del diseño de 10 años, capacidad de controlador LED de 2 A, más de 5000 ciclos de conmutación de encendido/apagado
  - Grado selecto (serie EK) — Garantía de 10 años, vida útil de diseño de 15 años, capacidad de controlador LED de 6 A, tecnología de cruce por cero, más de 10 000 ciclos de conmutación de encendido/apagado
  - Grado estándar (serie LED) — Garantía de 12 años, vida útil de diseño de 20 años, capacidad de controlador LED de 8 A, tecnología de cruce por cero, más de 10 000 ciclos de conmutación de encendido/apagado
- CONFIGURACIÓN** — Seleccione el tipo de caja y la ubicación de montaje del sensor.
  - NEMA 3
  - Ubicación del sensor de luz orientado al norte u omnidireccional
- CAPACIDADES DE VOLTAJE** — 120-277 V o 347-480 V
- MODO A PRUEBA DE FALLA** — Modo a prueba de falla encendido o apagado
- CAPACIDADES DE CARGA** — Ver serie de modelo
- NIVELES PERSONALIZADOS DE ACTIVACIÓN DE LUZ DE ENCENDIDO Y APAGADO**
  - Ajustable a cualquier nivel de activación de luz de encendido o apagado a partir de 1.0 a 8.0 candelas-pie
- PROTECCIÓN CONTRA SOBRETENSIÓN** — seleccione entre dos niveles:
  - Nivel de protección contra sobretensión "mejorado" MOV/ANSI C136.2 de 510 J
  - Nivel de protección contra sobretensión "mejorado" MOV/ANSI C136.2 de 1020 J
- COLORES DE TAPA** — 9 opciones de colores de tapa.



### Cajas de control de servicios públicos

CAJAS DE CONTROL DE SERVICIOS PÚBLICOS PERSONALIZABLES

#### Ejemplo de opciones de aplicación de iluminación para interior y exterior

Las cajas de contactores de iluminación diseñadas y construidas profesionalmente ofrecen una caja de control preconfigurada de alta calidad para una instalación rápida en campo y la implementación del proyecto de iluminación.

Nuestros controles de contactores de iluminación son una solución simple e integrada que se ajusta a sus aplicaciones específicas de iluminación para interior y exterior, incluida la conmutación de cargas LED o lámparas de balastro. Hecho en EE. UU.

#### OPCIONES CONFIGURABLES

- 30 A - 400 A
- 1 - 4 polos
- Caja NEMA 4X (metálica, no metálica)
- Voltaje de línea de 120 V-600 V o múltiple (120/240 V y 277/480 V)
- Fotocontrol y receptáculo
- Protección de circuito
- Protección contra sobretensión
- Relé de estado sólido de cruce por cero (30 A y 60 A)
- Voltaje de control separado
- Control talento smart™

#### APLICACIONES

- Nuevos proyectos LED • Plantas industriales • Iluminación de calle
- Centros comerciales • Carteleros • Hospitales • Estadios
- Escuelas, universidades e instituciones comunitarias • Carreteras • Estacionamientos
- Lugares residenciales • Concesionarios automovilísticos • Aeropuertos • Subestaciones

#### ¿ESTÁ INTERESADO EN UNA SOLUCIÓN PERSONALIZADA?



Para obtener más información, comuníquese con su representante de servicios públicos de Intermatic para hablar sobre la selección de opciones, precios y plazo de entrega o envíe un correo electrónico a [sales@intermatic.com](mailto:sales@intermatic.com) y un representante le responderá.

#### NO OLVIDE EL POWERTAP



Consulte la página 96 para obtener información sobre el receptáculo PowerTap de Intermatic, ¡el complemento perfecto para las soluciones de servicios públicos!

# Soluciones de medición de horas

Garantice mediciones precisas del tiempo de funcionamiento y el uso de la carga con nuestra amplia gama de medidores de horas. Disponibles en una variedad de estilos de montaje, que incluyen montaje en riel DIN, panel, superficie y empotrado.



## Monitoreo de **equipo**

Manténgase al tanto de los horarios de mantenimiento del equipo instalando un versátil medidor de horas Intermatic. Diseñadas para monitorear con precisión los tiempos de ejecución y cargar mediciones de uso de cientos de miles de horas, estas soluciones ayudan a evitar fallas prematuras del equipo y a simplificar el mantenimiento de rutina.

## Durabilidad **resistente**

El amplio rango de temperatura de  $-40^{\circ}\text{F}$  a  $160^{\circ}\text{F}$  en que funcionan los medidores de horas de las series UWZ y FWZ permite que los controles soporten condiciones climáticas intensas sin inconvenientes. Esta característica hace que sean una solución ideal para aplicaciones rigurosas en exteriores y especialmente en climas de alto estrés.



## Pantallas de **alta visibilidad**

Mejora la precisión y la velocidad de la lectura del medidor mediante los dígitos vibrantes y rotatorios de los medidores de horas de Intermatic. Las soluciones de la serie UWZ incluyen dígitos en decenas de alta visibilidad de color naranja, mientras que las soluciones de las series FWZ y GZ ofrecen números en centenas y decenas de color amarillo.

## Opciones de **montaje flexible**

Los medidores de horas con montaje en panel se pueden colocar en la entrada de un panel de control con la parte frontal siempre visible desde el exterior, mientras que los medidores de horas de montaje en superficie generalmente se atornillan a superficies lisas. Nuestras soluciones de montaje en riel DIN fáciles de instalar (serie UWZ) están diseñadas para sujetarse a un riel.





## Contenidos

Medidores de horas AC (sin reinicio) .....	102
Medidores de horas DC y vibratorios (sin reinicio) / medidores de horas AC (sin reinicio) .....	103
Medidores de horas AC (sin reinicio) y accesorios.....	104
Plano de dimensiones .....	105





# Contadores horarios

Medidores de horas AC (sin reinicio)

Los contadores horarios de CA serie FWZ tienen un diseño al ras montado sobre panel para adaptarse a ubicaciones estrechas. No se pueden restaurar a cero y cuentan con biseles sellados herméticamente para agua y polvo, diseñados para cumplir con la calificación ambiental IP54 (con una empaquetadura). Todos los modelos son de plástico negro (excepto FWZ72B, que es azul plateado sobre policarbonato escarchado sin color), con números blancos sobre un fondo negro. Las decenas y centenas son amarillas.



## Serie FWZ55

EMPOTRADO, PANEL



Capacidades	
<b>Voltaje disponible</b>	120 o 240 V CA
<b>Frecuencia</b>	60 Hz
<b>Consumo de energía</b>	1 VA
<b>Bisel Alt. x An.</b>	1,18" x 2,17" (30 mm x 60 mm)
<b>Capacidad</b>	99999,99 horas
<b>Numerales</b>	0,16 numerales de " de alto
<b>Temperatura de funcionamiento</b>	-40 °F - 160 °F (-40 °C - 72 °C)
<b>Conexión eléctrica</b>	Horquilla de 1/4" con abrazadera y tornillo combinada, terminales para tornillos de acceso trasero disponibles (Modelo "K")
<b>Abertura del panel Alt. x An.</b>	1,08" x 2,06" (27,5 mm x 52 mm)
<b>Montaje</b>	Montaje al ras en retenedor de panel con abrazadera de sujeción insertable
<b>Material</b>	Plástico negro
<b>Información de pedido</b>	FWZ55 + K* + Voltaje deseado + Frecuencia + U
<b>Garantía</b>	Limitada de 1 año

\* Terminales de tornillo de acceso trasero

## Serie FWZ72

INSTALACIÓN AL RAS SOBRE PANEL



Capacidades	
<b>Voltaje disponible</b>	24, 120 o 240 V CA
<b>Frecuencia</b>	60 Hz
<b>Consumo de energía</b>	1 VA
<b>Bisel</b>	2,83" redondo (72 mm), 3 agujeros
<b>Capacidad</b>	99999,99 horas
<b>Dígitos</b>	0,16" ( 4,1 numerales de mm) de alto
<b>Temperatura de funcionamiento</b>	-40 °F - 160 °F (-40 °C - 72 °C)
<b>Conexión eléctrica</b>	Horquilla de 1/4" con abrazadera y tornillo combinada, terminales para tornillos de acceso trasero disponibles (Modelo "K")
<b>Abertura del panel Redondo Rectangular</b>	1,75" (44,4 mm) 1" x 1,5" (24 mm x 38 mm)
<b>Montaje</b>	Montaje al ras en retenedor de panel en (3) agujeros de 0,185" para tornillos n.º 8
<b>Material FWZ72 FWZ72K FWZ72B FWZ72C</b>	24 o 120 V CA Negro Plástico 240 V CA Negro Plástico 120 o 240 V CA Azul y plateado sobre transparente escarchado Policarbonato 120 V CA Escarchado transparente Plástico
<b>N.º de modelo de junta</b>	G-72U (se vende por separado)
<b>Información de pedido</b>	FWZ72 + sufijo K*, B o C + Voltaje deseado + Frecuencia + U
<b>Garantía</b>	Limitada de 1 año

\* Terminales de tornillo de acceso trasero

### EJEMPLO DE PEDIDO

Para construir un n.º de modelo, elija la serie de medidores de horas a la frecuencia que desea. Agregue un sufijo "K" para terminales de tornillo de acceso trasero (en modelos aplicables). Luego, especifique el voltaje. Solo los modelos de 50 HZ deben denotarse en el n.º de modelo. Los modelos no "U" indican paquete a granel. Los voltajes no disponibles actualmente se considerarán según cada caso.

Serie	+	K	+	V CA	+	Hz	+	U	=	N.º de modelo
FWZ55	+	K	+	240	+	60	+	U	=	FWZ55K-240

### EJEMPLO DE PEDIDO

Para construir un n.º de modelo, elija la serie de medidores de horas a la frecuencia que desea. Agregue un sufijo "K" para terminales de tornillo de acceso trasero (en modelos aplicables). Todos los modelos son de 60 Hz. Agregue una "B"... Agregue una "C"... Luego, especifique el voltaje. Los modelos no "U" indican paquete a granel. Los voltajes no disponibles actualmente se considerarán según cada caso.

Serie	+	K, B o C	+	V CA	+	U	=	N.º de modelo
FWZ72	+	B	+	240	+	U	=	FWZ72B-240U



### Serie GZ40AU MONTAJE AL RAS

Los medidores de horas de CC serie GZ de son la respuesta para aplicaciones que necesitan una medición de uso de carga de baja potencia. Los medidores de horas GZ40 son compactos y seguros, sellados para protección contra el entorno (calificación IP hasta IP66) y ofrecen años de servicio. Las horas de uso de carga acumuladas se almacenan en el contador indicador mecánico; por lo tanto, no se necesita batería para mantener el tiempo transcurrido. Un diodo de entrada suministra protección para la polaridad. Una base de cristal de cuarzo garantiza un registro de tiempo exacto y de largo plazo.



Capacidades	
Voltaje disponible	10-80 V CC
Consumo de energía	0,03 W, 12 V CC, 0,7 W, 48 V CC
Bisel	2,31" (59 mm), SAE
Capacidad	99999,9 horas
Dígitos/pantalla	0,125" (3,2 numerales de mm) de alto
Color de las horas	Blanco sobre negro
Color de las decenas	Rojo sobre blanco
Resistencia a la vibración	1-8 g, 10-75 Hz
Temperatura de funcionamiento	-22 °F - 150 °F (-30 °C - 65 °C)
Conexión eléctrica	Terminales de horquilla de 1/4"
Montaje	Al ras con soporte
Protegido de	Polaridad inversa, conmutación inductiva
Puntuación ambiental	IP66
Garantía	Limitada de 1 año



### Serie UWZ48 ENCHUFABLE CON MONTAJE EN SUPERFICIE

El medidor de horas de montaje en superficie UWZ48 utiliza una base enchufable, donde no se necesita protección para los terminales. La base de casquillo es fácil de instalar y conectar. Simplemente enchufe el contador en la base y asegure con un tornillo.



Capacidades	
Voltaje disponible	24, 120 o 240 V CA
Frecuencia	60 Hz
Consumo de energía	1 VA
Bisel Alt. x An.	1,89" x 1,89" (48 mm x 48 mm)
Capacidad	99999,99 horas
Dígitos	0,16 numerales de " de alto
Temperatura de funcionamiento	-40 °F - 160 °F (-40 °C - 72 °C)
Conexión eléctrica	Terminales de tornillo
Montaje	Superficie
Material	Gris claro Plástico
Información de pedido	UWZ48 + K* + Voltaje deseado + U
Garantía	Limitada de 1 año

### EJEMPLO DE PEDIDO

Para construir un n.º de modelo, elija la serie de medidores de horas al voltaje que necesita y agregue un sufijo U. Los modelos no "U" indican paquete a granel. Todos los modelos son de 60 Hz.

Serie	+	V CA	+	U	=	N.º de modelo
UWZ48	+	240	+	U	=	UWZ48-240U



## Esperamos su próximo proyecto

Cada una de las tres categorías de medidores de horas ofrecen un conjunto único de características y beneficios.

Los medidores de horas con montaje en panel se colocan en la entrada de un panel de control con la parte frontal siempre visible desde el exterior, mientras que los medidores de horas de montaje en superficie generalmente se atornillan a superficies lisas. Las soluciones de montaje en riel DIN (serie UWZ) están diseñadas para fijarse a un riel o colocarse dentro de una caja de control de riel DIN. Escanee el código qr para ver una lista de todos los productos disponibles.



#### SERIE FWZ

- Se adapta a aplicaciones con montaje en panel o al ras.
- 24, 120, 220 o 240 V CA (según el modelo)
- Con precisión en 99.999,99 (valor posicional en decenas y centenas)
- Grado de protección P54
- Escanee el código qr para ver una lista de los productos disponibles.

#### SERIE UWZ

- Se adapta a aplicaciones con montaje en superficie, en caja con montaje en superficie y en riel DIN
- 24, 120 o 240 V CA (según el modelo)
- Con precisión en 99.999,99 (valor posicional en decenas y centenas)
- Ideal para aplicaciones de panel eléctrico
- Grado IP20 para aplicaciones en interiores
- No se puede reestablecer a su valor inicial

#### SERIE GZ

- Diseño de montaje circular al ras
- Disponible de 8 V CC a 80 V CC (según el modelo)
- Monitorea la actividad hasta por 100.000 horas
- Con precisión en 99.999,99 (valor posicional en decenas)
- Con cristal de cuarzo para una precisión de horarios mejorada
- Grado de protección hasta IP66
- No se puede reestablecer a su valor inicial

# Contadores horarios

Medidores de horas AC (sin reinicio) y accesorios



## Serie UWZ48V

### INSTALACIÓN EN RIEL DIN

Una base especial de casquillo a presión permite ubicarlo fácilmente en un riel DIN.



Capacidades	
<b>Voltaje disponible</b>	24 o 120 V CA
<b>Frecuencia</b>	60 Hz
<b>Consumo de energía</b>	1 VA
<b>Bisel Alt. x An.</b>	1,89" x 1,89" (48 mm x 48 mm)
<b>Capacidad</b>	99999,99 horas
<b>Dígitos</b>	0,16 numerales de " de alto
<b>Temperatura de funcionamiento</b>	-40 °F - 160 °F (-40 °C - 72 °C)
<b>Conexión eléctrica</b>	Horquilla de 1/4" combinada con abrazadera de tornillo
<b>Montaje</b>	Riel DIN
<b>Material</b>	Gris claro Plástico
<b>Información de pedido</b>	UWZ48V + K* + Voltaje deseado + U
<b>Garantía</b>	Limitada de 1 año

### EJEMPLO DE PEDIDO

Para construir un n.º de modelo, elija la serie de medidores de horas a la frecuencia que desea. Luego, especifique el voltaje y agregue un sufijo U. Los modelos no "U" indican paquete a granel. Todos los modelos son de 60 Hz.

Serie	+	V CA	+	U	=	N.º de modelo
UWZ48V	+	240	+	U	=	UWZ48V-24U



## Serie UWZ48E

### MONTAJE AL RAS

La unidad UWZ48E, instalada al ras con abrazadera, se adapta a un interruptor de 1,79" x 1,79" (45,5 x 45,5 mm). El grosor del panel para la instalación al ras puede ser de hasta 0,35" (9 mm). La unidad se fija en su posición por medio de una abrazadera de sujeción plástica insertable. La unidad también se ajusta a aberturas cuadradas y redondas de 72 mm con bisel opcional de 72 mm.



Capacidades	
<b>Voltaje disponible</b>	24, 120 o 240 V CA
<b>Frecuencia</b>	60 Hz
<b>Consumo de energía</b>	1 VA
<b>Bisel Alt. x An.</b>	1,89" x 1,89" (48 mm x 48 mm)
<b>Capacidad</b>	99999,99 horas
<b>Dígitos</b>	0,16 numerales de " de alto
<b>Temperatura de funcionamiento</b>	-40 °F - 160 °F (-40 °C - 72 °C)
<b>Conexión eléctrica</b>	Horquilla de 1/4" con abrazadera de tornillo
<b>Montaje</b>	Al ras
<b>Material</b>	Gris claro Plástico
<b>Información de pedido</b>	UWZ48E + Voltaje deseado + Frecuencia + U
<b>Garantía</b>	Limitada de 1 año

### EJEMPLO DE PEDIDO

Para construir un n.º de modelo, elija la serie de medidores de horas a la frecuencia que desea. Luego, especifique el voltaje y agregue un sufijo U. Los modelos no "U" indican paquete a granel. Solo los modelos de 50 HZ deben denotarse en el n.º de modelo.

Seleccione:	Serie	+	V CA	+	Hz	=	N.º de modelo
Modelos de 60 Hz:	UWZ48E	+	24	+	(60)	=	UWZ48E-24U

## ACCESORIOS UWZ

### Base de montaje en riel DIN

para UWZ48E

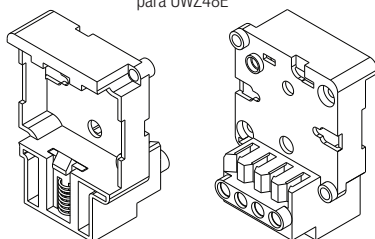

MB-48V

### Bisel de 55 mm

para UWZ48E



BEZ-55BLACKU



BEZ-55GRAYU

### Bisel de 72 mm con 3 pines

Para abertura redonda para 3 pines para UWZ48E



BEZ-72PU gris

**DIMENSIONES**  
Serie FWZ55

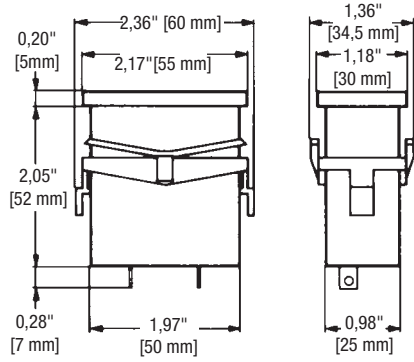

**DIMENSIONES**  
Serie FWZ72

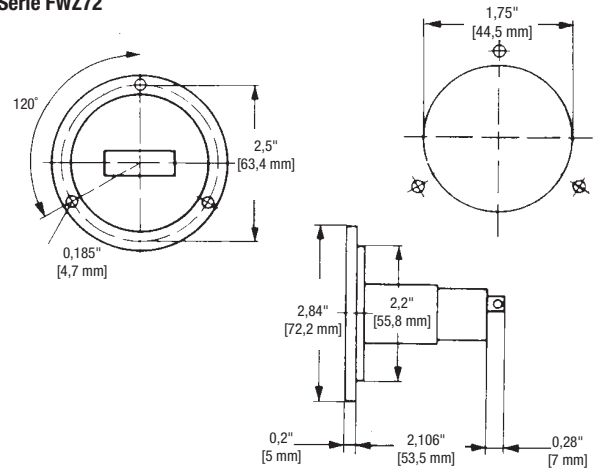

**DIMENSIONES**  
Serie GZ40AU

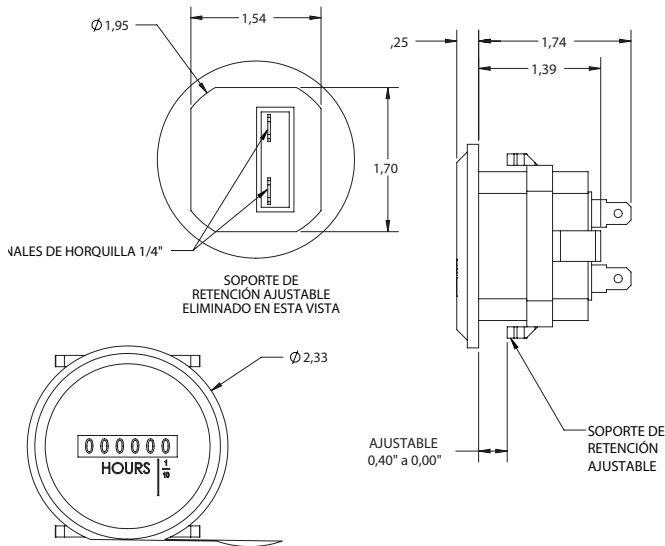

**DIMENSIONES**  
Serie UWZ48

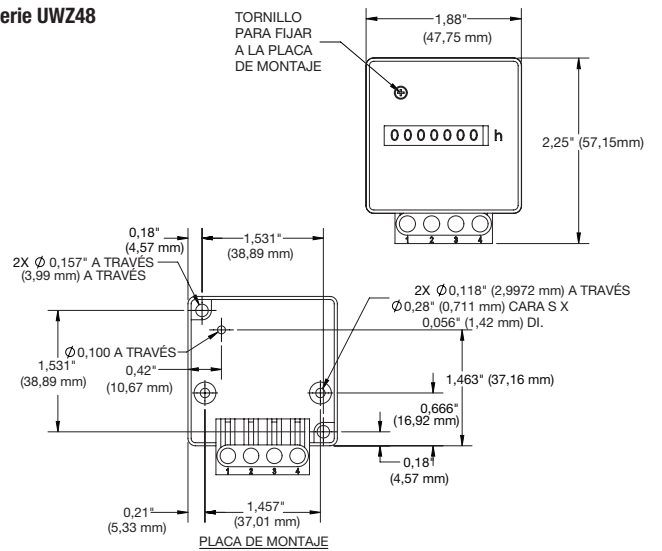

**DIMENSIONES**  
Serie UWZ48V

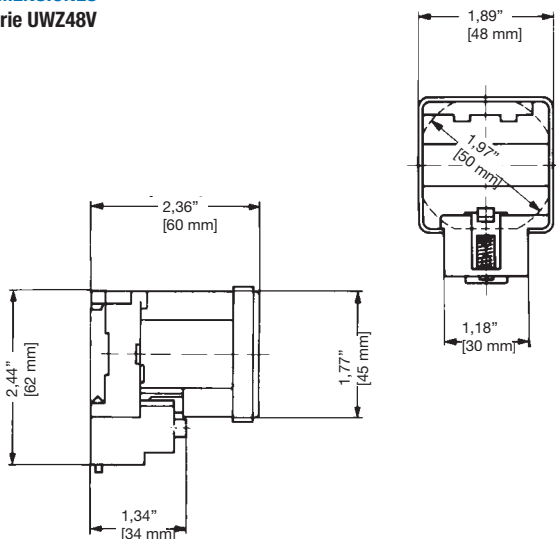

**DIMENSIONES**  
Serie UWZ48E

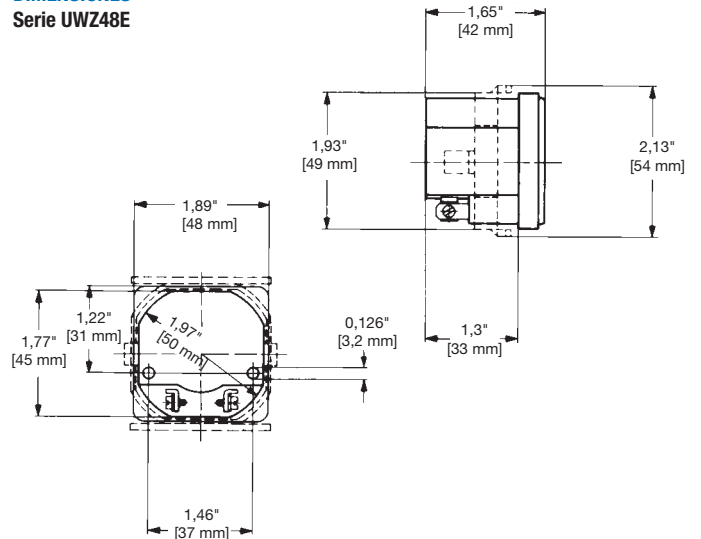



# Soluciones de control de temperatura de refrigeración

Desde cocinas comerciales hasta tiendas de vecindario, la gestión adecuada de las necesidades de refrigeración de los refrigeradores, los enfriadores y los equipos de cocina es fundamental para tener éxito. Nuestros controles de temperatura de refrigeración versátiles ofrecen una solución probada para aplicaciones de refrigeración.



## Máquina de **refrigeración de hielo**

Mantenga las máquinas de hielo funcionando a la máxima eficiencia con nuestra gama de controladores de temperatura digitales. Estas soluciones se pueden colocar cómodamente en aplicaciones de refrigeración nuevas y renovadas.

## Enfriador de **heladera**

Impulse la eficiencia energética en aplicaciones que varían desde exhibidores de helados hasta refrigeradores de pared para tiendas de conveniencia.



## Exhibidor de **refrigeración**

Asegúrese de que las heladeras y exhibidores de refrigeración mantengan el frío con nuestros temporizadores fáciles de integrar y controles de temperatura.

## Cámara **frigorífica**

Nuestros resistentes temporizadores de descongelación son perfectos para aplicaciones comerciales de congelador/cámara frigorífica.



## Contenidos

Temporizador electromecánico de descongelación de 24 horas .....	108
Temporizador electrónico de descongelación de 24 horas o 7 días .	110
Dimensiones de caja/diagramas de cableado y soporte DTAV40.....	111
Controladores de refrigeración montados sobre panel.....	112
Controladores de refrigeración de montaje dividido.....	114
Diagramas de cableado de controlador .....	116
Accesorios .....	117

## Soluciones y recursos adicionales

¿Listo para comenzar? Escanee el código QR ubicado a la derecha para obtener una variedad de recursos útiles, como hojas promocionales, instrucciones de productos, videos de instalación y más.





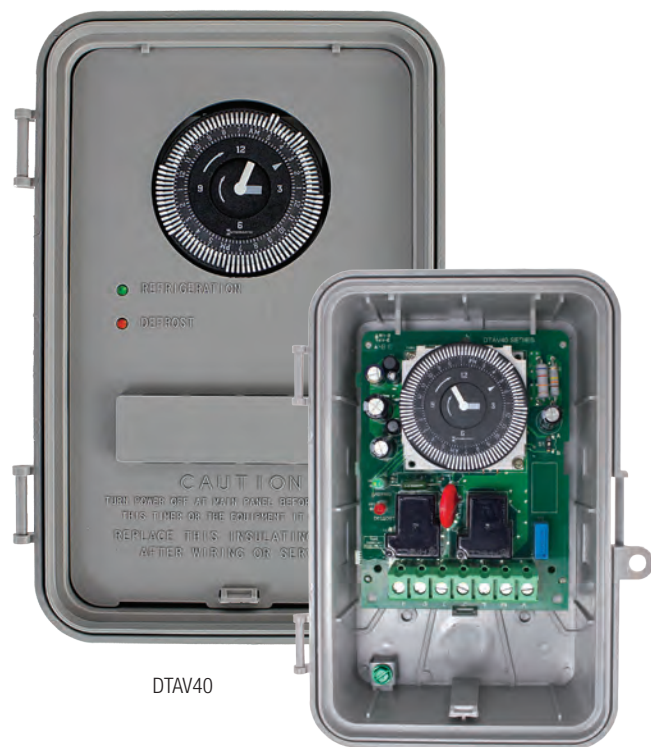

DTAV40

DTAV40 Interior



Capacidades	
<b>Voltaje de entrada</b>	120/240 V CA, 60 Hz
<b>Cuarzo</b>	120/240 V CA, 50/60 Hz
<b>Tipo de interruptor</b>	1 SPDT, 1 SPST NC
<b>Resistivo</b>	40 A, 120-240 V CA
<b>Motor</b>	1 HP, 16 FLA, 96 LRA a 120 V CA, 2 HP, 12 FLA, 72 LRA a 240 V CA
<b>Temperatura de funcionamiento</b>	-40 °F - 104 °F (-40 °C - 40 °C)
<b>Humedad de funcionamiento</b>	0 % a 95 % HR, sin condensación
<b>Conexiones de cableado</b>	Terminales del cárter de tornillo con hasta un cable AWG n.º 8
<b>Caja/montaje</b>	Plástica tipo 3R para exterior, Soporte
<b>Tiempo mín. de encendido/apagado</b>	15 min
<b>Tiempo máx. de encendido/apagado</b>	23 horas, 45 min
<b>Vida eléctrica</b>	50,000 operaciones con carga máxima
<b>Garantía</b>	Limitada de 1 año

### Serie DTAV40

#### TEMPORIZADOR ELECTROMECAÁNICO DE DESCONGELACIÓN DE 24 HORAS

Para descongelación por calor eléctrico, gas caliente o apagado del compresor. El temporizador de descongelación de autovoltaje serie DTAV40 de Intermatic se aplica a sistemas de descongelación por aire (apagado del compresor) y de descongelación eléctrica o con gas caliente, donde el ciclo de descongelación es finalizado por el temporizador. Si la bobina está libre de escarcha, el temporizador también puede finalizar por interruptores de temperatura o presión antes de alcanzar el tiempo de término de descongelación programado. El término por tiempo funciona como un seguro contra fallas y terminará el ciclo de descongelación si el interruptor de temperatura o presión falla.

#### Aplicaciones

- Cámara frigorífica

#### Características

- Descongelación adaptativa renovable (DTAV40, DTAV40M solamente) (Consulte ICUBE™)
- La serie DTAV40 reemplaza a más de 40 modelos competitivos
- Capacidad de 40 A, 2 HP
- El autovoltaje se ajusta automáticamente entre 120 y 240 V CA
- El modelo Q cuenta con batería de respaldo de recarga automática con acumulación de 72 horas
- Puede instalarse en una caja existente; no se requieren herramientas para la instalación
- Tablero con revestimiento de conformación resistente a la humedad
- Indicadores LED para ciclos de descongelación y refrigeración
- Los ciclos de descongelación se programan de manera independiente
- Cara de reloj «en tiempo real» para ajustes rápidos, fáciles y precisos
- Tiempos de descongelación programables en intervalos de 15 minutos
- Los disparadores cautivos no se perderán
- Terminales del cárter con protección para los dedos

N.º de modelo	Caja	Tiempo de protección de respaldo
<b>DTAV40</b>	Plástica tipo 3R para exterior	Ninguno
<b>DTAV40Q</b>	Plástica tipo 3R para exterior	72 horas
<b>DTAV40M</b>	Solo el mecanismo	Ninguno

### ACCESORIOS

Número de modelo	Descripción
<b>DT-B</b>	Soporte para temporizador de descongelación

*Nota: Dimensiones de soporte en la página 117*



Darles a los problemas de mantenimiento de HVAC la espalda fría

### Un original frío: Temporizador de descongelación DTAV40

Simplifique las instalaciones de HVAC y reduzca las necesidades de mantenimiento con el temporizador de descongelación DTAV40, un control electromecánico de 24 horas de Intermatic. El versátil control de descongelación se instala en cajas existentes (no se requieren herramientas) y sirve como una solución de reemplazo fácil para más de 40 temporizadores de la competencia. Se puede instalar como una solución independiente o se puede actualizar con el módulo de descongelación adaptable ICUBE™ para mejorar la eficiencia energética, todo sin reemplazar el gabinete existente.



### ICUBE™

#### MÓDULO DE CONTROL DE DESCONGELACIÓN ADAPTABLE

Si desea instalar un reemplazo total o busca una modernización rápida, la tecnología Intermatic ICUBE™ es una solución de descongelación adaptable fácil de integrar para sistemas de refrigeración comerciales e industriales. Cuando la tecnología ICUBE se utiliza en conjunto con el temporizador de descongelación Intermatic DTAV40, se puede reducir la frecuencia total de descongelación en la cámara frigorífica o congelador en un 40% o más. La innovadora tecnología con detección inteligente monitorea de forma continua la temperatura de los serpentines de evaporadores en cámaras frigoríficas y congeladores y solo permite que se produzca descongelación cuando es necesario en el próximo intervalo programado del temporizador.

#### Aplicaciones

- Cámara frigorífica

#### Características

- El módulo independiente se ensambla directamente en el temporizador de descongelación DTAV40 de Intermatic Temporizadores (DTAV40 solamente)
- La solución de descongelación adaptativa ahorradora de energía solo descongela las bobinas de evaporación cuando es necesario
- El indicador LED transmite condiciones de estado y falla, incluido el modo de eficiencia y falla de sonda.
- Mantiene el horario del temporizador para reducir los inicios de descongelación frecuentes durante momentos de alto uso
- Alcance unidades de condensación remotas de hasta 400 pies con cable protegido o no protegido típico de diámetro 18 usado en campo
- Cuatro entradas de sensor albergan hasta cuatro evaporadores o varias ubicaciones de sensor para bobinas más grandes
- El módulo independiente (n.º de modelo DDFM) simplemente se instala debajo del módulo de temporizador DTAV40 FM existente
- El cable sensor puede pasar a través del conducto existente



DDT40

DDFM



N.º de modelo	Descripción
DDFM	Módulo de refrigeración de descongelación adaptable con sensor ICUBE™
DDT40	Control de tiempo de refrigeración de descongelación adaptativa completa con módulo, sensor y caja tipo 3R ICUBE™
178GR10K-1	Accesorio de sensor separado adicional (Para varias aplicaciones de evaporación)

Capacidades DDFM	
Termistor*	10 K $\Omega$ a 25 °C (77 °F)
Tamaño del cable	N.º 24 AWG
Rango de funcionamiento	-40 °F - 152 °F (-40 °C - 67 °C)
Tipo las sondas del termistor	NTC
Longitud de cable de sonda	3,05 m (10 pies)
Longitud de cable de conector	1,83 m (6 pies)
Garantía	Limitada de 1 año

Las conexiones de la sonda del termistor no corresponden a un circuito aislado Clase 2.  
\*Solo use sondas de termistor especificadas para el modelo DDFM.

Capacidades - DDT40	
Voltaje de entrada	Voltaje automático 120-240 V CA, 60 Hz
Tipo de interruptor	1 SPDT, 1 SPST NC
Resistivo	40 A, 120-240 V CA, 60 Hz
Motor	1 HP, 16 FLA, 96 LRA a 120 V CA, 2 HP, 12 FLA, 72 LRA a 240 V CA
Temperatura de funcionamiento	-40 °F - 131 °F (-40 °C - 55 °C)
Humedad de funcionamiento	0 % a 95 % HR, sin condensación
Conexiones de cableado	Terminales con protección para los dedos
Caja/montaje	Plástica tipo 3R para exterior
Tiempo mín. de encendido/apagado	15 min
Tiempo máx. de encendido/apagado	23 horas, 45 min
Garantía	Limitada de 1 año

## PROGRAMACIÓN DEL TIEMPO DE DESCONGELACIÓN



¡Configure el tiempo de descongelación fácilmente!  
Solo escanee el código QR con su teléfono inteligente o tableta para saber cómo elegir un momento de inicio de descongelación.





# Controles de temperatura de refrigeración

Temporizador electrónico de descongelación de 24 horas o 7 días

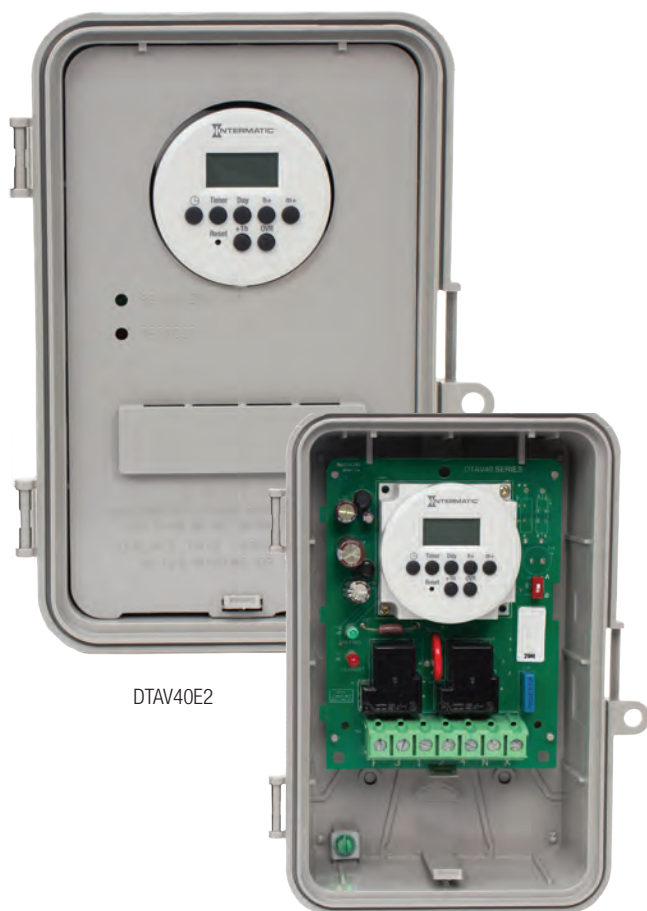

## Serie DTAV40E2

TIEMPO DE INICIO Y TEMPERATURA, PRESIÓN O TIEMPO DE FINALIZACIÓN DEL TEMPORIZADOR ELECTRÓNICO DE DESCONGELACIÓN DE AUTOVOLTAJE DE 40 A

El temporizador electrónico de descongelación de autovoltaje DTAV40E2 de Intermatic ofrece una programación flexible de 7 días y control de duración de descongelación con precisión de minutos, a fin de aumentar la eficiencia del sistema (la programación de descongelación disminuye durante periodos de poca demanda). Es aplicable a sistemas de descongelación por aire (por el apagado del compresor) y de descongelación eléctrica o con gas caliente, donde el ciclo de descongelación es finalizado por el temporizador. Si la bobina está libre de escarcha, el temporizador también puede finalizar por interruptores de temperatura o presión antes de alcanzar el tiempo de término de descongelación programado. El término por tiempo funciona como un seguro contra fallas y cancela el ciclo de descongelación si el interruptor de temperatura o presión falla.

### APLICACIONES

- Cámara frigorífica

### CARACTERÍSTICAS

- La programación flexible de 24 horas/7 días aumenta la eficiencia del sistema
- Capacidad de 40 A, 2 HP
- La DTAV40E2 reemplaza a más de 40 modelos competitivos
- El autovoltaje se ajusta automáticamente entre 120 y 240 V CA, 50/60 Hz
- Batería de respaldo de recarga automática con acumulación de 2500 horas
- Puede instalarse en una caja existente; no se requieren herramientas para la instalación
- Indicadores LED para ciclos de descongelación y refrigeración
- Terminales del cárter con protección para los dedos
- Temporizador electrónico fácil de programar



DTAV40E2 Interior

Capacidades	
Voltaje de entrada	120/240 V CA, 50/60 Hz
Tipo de interruptor	1 SPDT, 1 SPST NC
Resistivo	40 A, 120-240 V CA
Motor	1 HP, 16 FLA, 96 LRA a 120 V CA, 2 HP, 12 FLA, 72 LRA a 240 V CA
Temperatura de funcionamiento	-13 °F - 104 °F (-25 °C - 40 °C)
Humedad de funcionamiento	0 % a 95 % HR, sin condensación
Conexiones de cableado	Terminales del cárter de tornillo con hasta un cable AWG n.º 8
Caja/montaje	Plástica tipo 3R para exterior con soporte
Tiempo mín. de encendido/apagado	1 min
Tiempo máx. de encendido/apagado	23 horas, 59 min
Vida eléctrica	50,000 operaciones con carga máxima
Garantía	Limitada de 1 año

N.º de modelo	Caja	Batería de respaldo
DTAV40E2	Plástica tipo 3R para exterior	2500 horas

Para ver las dimensiones de montaje y de la caja, consulte la siguiente página.  
Para ver ejemplos de cableado, consulte la siguiente página.

## FIJAR LA PROGRAMACIÓN DEL SISTEMA



La cara electrónica y los botones de programación permiten que la programación sea directa y fácil. Solo escanee el código QR con su teléfono inteligente o tableta para obtener más información.



## DIAGRAMAS DE CABLEADO DE DTAV40

Diagramas de cableado en modo de refrigeración eléctrica.

8145 Reemplazo (actualización)

DTAV40 Predeterminado listo para usar

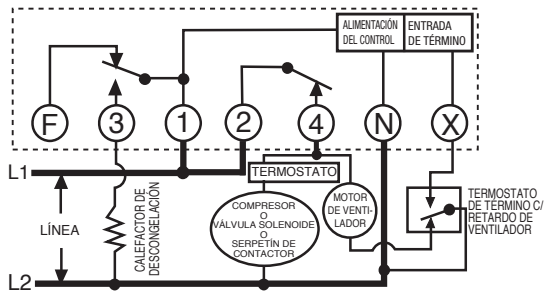

8041 Reemplazo (actualización)

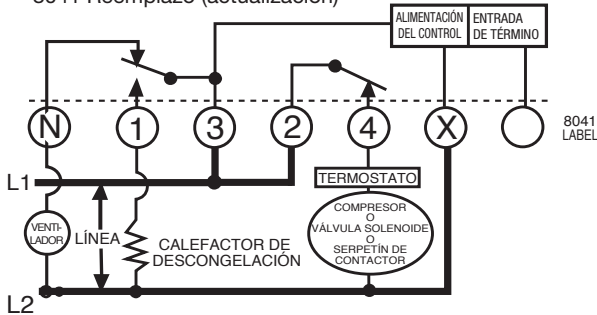

8045 Reemplazo (actualización)

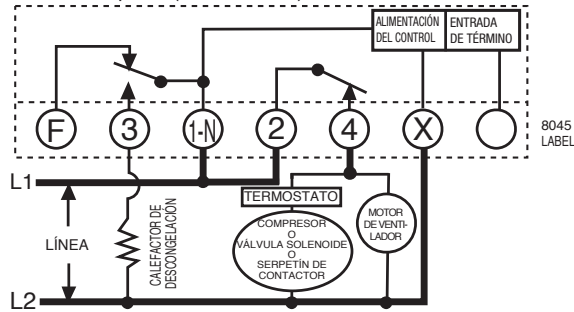

8141 Reemplazo (actualización)

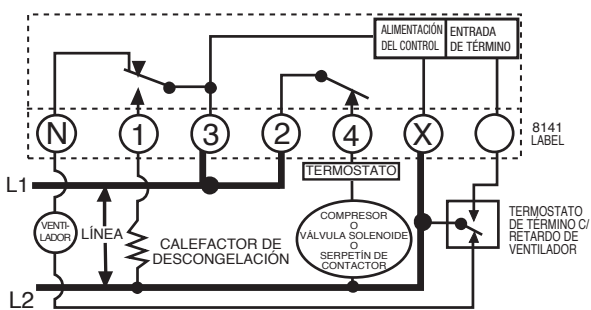

La función equivalente la identificación de terminal, y el cableado permiten una instalación fácil y rápida.

## DIMENSIONES DE LA CAJA TIPO 3R

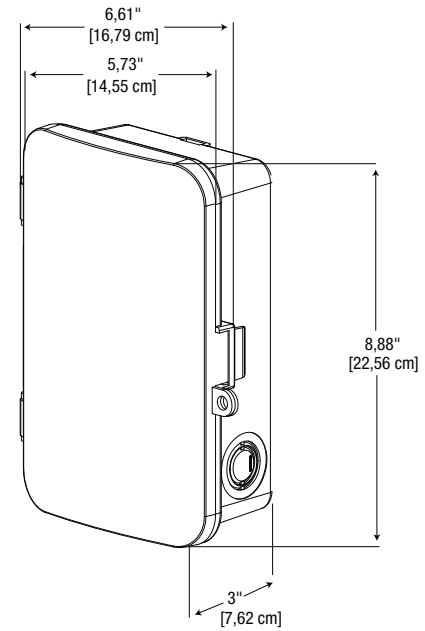

## DIMENSIONES DE SOPORTE DT-B

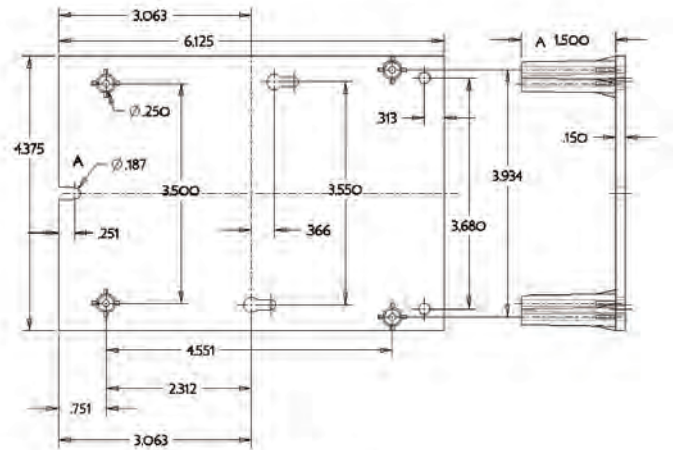

Nota: Todas las dimensiones en pulgadas. Dibujo no a escala.

## Reemplazo universal (Consulte los diagramas de cableado para ver ejemplos)

Intermatic	Paragon		Precision	
DTAV40 =	8141-00	8143-20	6141-00	6143-20
	8143-00	8145-20	6143-00	6145-20
	8145-00	8041-20	6145-00	6041-20
	8041-00	8045-20	6041-00	6045-20
	8043-00	8047-20	6043-00	6047-20
	8045-00	8245-20	6045-00	6245-20
	8047-00	8247-20	6047-00	6247-20
	8141-20		6141-20	

La función equivalente la identificación de terminal, y el cableado permiten una instalación fácil y rápida.

# Controles de temperatura de refrigeración

Controladores de refrigeración montados sobre panel



AT1-5BS6E-ALI



Capacidades	
<b>Voltaje de entrada</b>	Consultar la tabla de modelos
<b>Capacidades de carga resistivas</b>	
<b>Compresor</b>	16 (8) A a 240 V CA
<b>Ventilador</b>	7 (2) A a 240 V CA
<b>Tipo de relé</b>	SPST (unipolar de una dirección)
<b>Tiempo de ciclo mínimo</b>	1 min
<b>Temperatura de almacenamiento</b>	14 °F - 122 °F (-10 °C - 50 °C)
<b>Cara de reloj con tiempo real</b>	No
<b>Tamaño del cable</b>	N.º 10 AWG
<b>Recorte de panel Alt. x An.</b>	1,14" x 2,80" (29 mm x 71 mm)
<b>Dimensiones Alt. x An. x P.</b>	1,34" x 70" x 2,76" (34 mm x 70 mm x 70 mm)
<b>Humedad de funcionamiento</b>	0 a 80 %, sin condensación
<b>Temperatura de funcionamiento</b>	14 °F - 122 °F (-10 °C - 50 °C)
<b>Vida eléctrica</b>	100,000 operaciones con carga máxima
<b>Garantía</b>	Limitada de 5 años

## AT1-5

### CONTROLADORES DE REFRIGERACIÓN MONTADOS SOBRE PANEL PARA APLICACIONES HT

Los controladores de montaje en panel AT1-5 son compactos y capaces y ofrecen excelentes opciones de control en un paquete pequeño. Los controladores AT1-5 cuentan con 1-2 relés, un sensor de temperatura y una entrada digital. Es ideal para los sistemas de refrigeración autónoma de temperatura media.

#### APLICACIONES

- Máquina de refrigeración de hielo • Enfriador de heladera

#### CARACTERÍSTICAS

- 1-2 relés
- 1 sensor
- NTC10K y PTC1000 elegible
- 1 entrada digital
- IP55 protección frontal
- Rango de control de -50 °F a 248 °F (-50 °C a 120 °C)
- Temperatura ambiente de 14 °F a 122 °F (-10 °C a 50 °C)
- RS485 opciones de comunicación

N.º de modelo	Circuitos	Voltaje de entrada	Tipo de caja	Montaje
<b>AT1-5BS6E-ALI</b>	2	230 V CA ±10 %, 50/60 Hz	Parte frontal de IP55	Panel
<b>AT1-5BS6E-BGI</b>	2	230 V CA ±10 %, 50/60 Hz		
<b>AT1-5AS5E-GI</b>	1	230 V CA ±10 %, 50/60 Hz		
<b>AT1-5AS5U-BGI</b>	1	115 V CA ±10 %, 50/60 Hz		
<b>AT1-5BS2E-BGI</b>	2	230 V CA ±10 %, 50/60 Hz		
<b>AT1-5BS6U-BGI</b>	2	115 V CA ±10 %, 50/60 Hz		

Para ver los diagramas de cableado, consulte la página 116.



## Soluciones confiables para las necesidades diarias

### Controladores de temperatura digital y soluciones personalizadas

Desde cocinas comerciales hasta tiendas de vecindario, la gestión adecuada de las necesidades de refrigeración de los refrigeradores, los enfriadores y los equipos de cocina es fundamental para tener éxito.

Los controladores de temperatura digitales LAE by Intermatic ofrecen una solución comprobada para las necesidades esenciales de refrigeración y cocina. Nuestra versátil línea de controladores se integra perfectamente en aplicaciones de montaje en panel y montaje dividido. De igual manera, las amplias opciones de personalización combinadas con el rico conocimiento de nuestro equipo sobre la industria nos permiten ser un recurso para los fabricantes que desean dar vida a sus ideas.





AT2-5BBS4E-ALI

### AT2-5

#### CONTROLADORES DE REFRIGERACIÓN MONTADOS SOBRE PANEL PARA APLICACIONES LT Y HT

Los controladores de montaje en panel AT2-5 son compactos y capaces y ofrecen excelentes opciones de control en un paquete pequeño. La familia de controladores AT2-5 cuentan con 3 relés, un sensor de temperatura y una entrada digital. Ideal para sistemas de refrigeración autónomos de temperatura baja o media

#### APLICACIONES

- Máquina de refrigeración de hielo • Enfriador de heladera

#### CARACTERÍSTICAS

- 3 relés
- 1-2 sensores
- NTC10K y PTC1000 elegible
- 1 entrada digital
- IP55 protección frontal
- Rango de control de -50 °F a 248 °F (-50 °C a 120 °C)
- Temperatura ambiente de 14 °F a 122 °F (-10 °C a 50 °C)
- RS485 opciones de comunicación



Capacidades	
<b>Voltaje de entrada</b>	Consultar la tabla de modelos
<b>Capacidades de carga resistivas</b>	
<b>Compresor</b>	16 (8) A a 240 V CA
<b>Ventilador</b>	7 (2) A a 240 V CA
<b>AUX1</b>	7 (2) A a 240 V CA
<b>Tipo de relé</b>	SPST (unipolar de una dirección)
<b>Tiempo de ciclo mínimo</b>	1 min
<b>Temperatura de almacenamiento</b>	14 °F - 122 °F (-10 °C - 50 °C)
<b>Cara de reloj con tiempo real</b>	No
<b>Tamaño del cable</b>	N.º 10 AWG
<b>Recorte de panel Alt. x An.</b>	1,14" x 2,80" (29 mm x 71 mm)
<b>Dimensiones Alt. x An. x P.</b>	1,34" x 2,76" x 2,76" (34 mm x 70 mm x 70 mm)
<b>Humedad de funcionamiento</b>	0 a 80 %, sin condensación
<b>Temperatura de funcionamiento</b>	14 °F - 122 °F (-10 °C - 50 °C)
<b>Vida eléctrica</b>	100,000 operaciones con carga máxima
<b>Garantía</b>	Limitada de 5 años

N.º de modelo	Circuitos	Voltaje de entrada	Tipo de caja	Montaje
AT2-5BBS4E-ALI	3	230 V CA ±10 %, 50/60 Hz	Parte frontal de IP55	Panel
AT2-5BBS4E-GI	3	230 V CA ±10 %, 50/60 Hz		
AT2-5BBS4U-BGI	3	115 V CA ±10 %, 50/60 Hz		

Para ver los diagramas de cableado, consulte la página 116.



# Controles de temperatura de refrigeración

## Controladores de refrigeración de montaje dividido

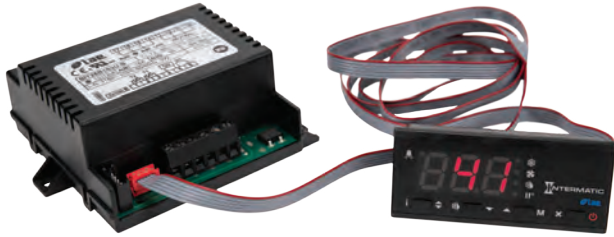

BIT25-B1S3U-BI

### BIT25

#### CONTROLADORES DE REFRIGERACIÓN DE MONTAJE DIVIDIDO PARA APLICACIONES LT Y HT

Los controladores divididos BIT25 están diseñados para sobresalir en aplicaciones más exigentes y proporcionan opciones de control adicionales para equipos más sofisticados. Los controladores BIT25 se pueden montar en una canaleta de cableado o con el equipo de refrigeración, con lo cual eliminan la necesidad de largos tramos de cableado de control. Los BIT25 se caracterizan por 3 relés muy bien valorados y energía universal.

#### APLICACIONES

- Máquina de refrigeración de hielo • Enfriador de heladera

#### CARACTERÍSTICAS

- 3 relés
- 1-2 sensores
- NTC10K y PTC1000 elegible
- 1 entrada digital
- IP55 protección frontal
- 100-240 VAC, 50/60 Hz., o fuente de energía universal
- Rango de control de -50 °F a 248 °F (-50 °C a 120 °C)
- Temperatura ambiente de 14 °F a 122 °F (-10 °C a 50 °C)
- RS485 opciones de comunicación



UL60730-1 2011/65/EU

Capacidades	
Voltaje de entrada	Consultar la tabla de modelos
Capacidades de carga resistivas	
Compresor	12 (12) A a 240 V CA
AUX1	16 A a 240 V CA
AUX2	4 A a 240 V CA
Tipo de relé	SPST (unipolar de una dirección)
Tiempo de ciclo mínimo	1 min
Temperatura de almacenamiento	14 °F - 122 °F (-10 °C - 50 °C)
Cara de reloj con tiempo real	No
Tamaño del cable	N.º 10 AWG
Recorte de panel Alt. x An.	1,14" x 2,80" (29 mm x 71 mm)
Dimensiones Alt. x An. x P.	1,57" x 3,27" x 2,76" (40 mm x 83 mm x 70 mm)
Humedad de funcionamiento	0 a 80 %, sin condensación
Temperatura de funcionamiento	14 °F - 122 °F (-10 °C - 50 °C)
Vida eléctrica	100,000 operaciones con carga máxima
Garantía	Limitada de 5 años

N.º de modelo	Circuitos	Voltaje de entrada	Caja	Montaje
BIT25-B1S3U-BI	3	115 V CA ±10 %, 50/60 Hz	Parte frontal de IP55	DIN
BIT25-B1S3W-BI	3	110-240 V CA ±10%, 50/60 Hz		
BIT25-B1S3E-BI	3	230 V CA ±10 %, 50/60 Hz		

#### DIMENSIONES DE BIT25

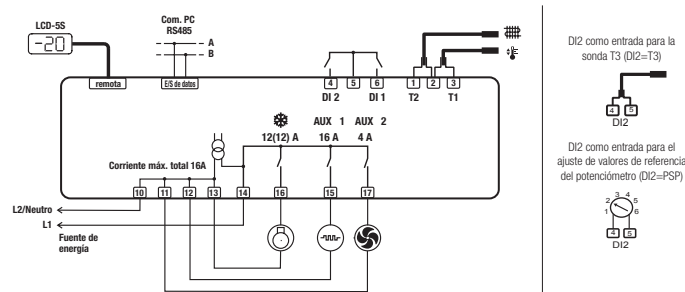
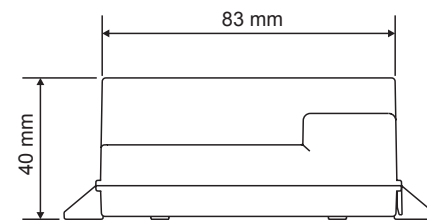
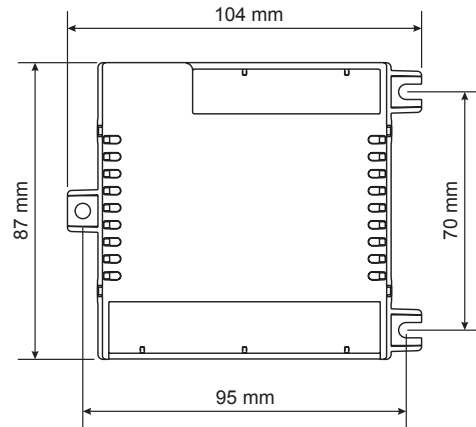

DI2 como entrada para la sonda T3 (DI2=T3)

DI2 como entrada para el ajuste de valores de referencia del potenciómetro (DI2=PSP)



BR1-28C1Q5WH-B

### BR1-28

#### CONTROLADORES DE REFRIGERACIÓN DE MONTAJE DIVIDIDO CON RTC PARA APLICACIONES LT Y HT

Los controladores divididos BR1-28 están diseñados para sobresalir en aplicaciones más exigentes y proporcionan opciones de control adicionales para equipos más sofisticados. Los controladores BR1-28 se pueden montar en una canaleta de cableado o con el equipo de refrigeración, con lo cual eliminan la necesidad de largos tramos de cableado de control. Los BR1-28 se caracterizan por 3- 5 relés muy bien valorados y 2- 3 sensores junto con dos entradas digitales y RTC para el tiempo exacto de eventos programados.

#### APLICACIONES

- Máquina de refrigeración de hielo • Enfriador de heladera

#### CARACTERÍSTICAS

- 3-5 relés
- 3 sensores
- NTC10K y PTC1000 elegible
- 1 entrada digital
- IP55 protección frontal
- 100-240 VAC, 50/60 Hz., o fuente de energía universal
- R290 considerado opcional
- Rango de control de -50 °F a 248 °F (-50 °C a 120 °C)
- Temperatura ambiente de 14 °F a 122 °F (-10 °C a 50 °C)
- RS485 opciones de comunicación

N.º de modelo	Circuitos	Voltaje de entrada	Caja	Montaje
BR1-28C1Q5WH-B	5	De 100 a 240 V CA ±10 %, 50/60 Hz	Parte frontal de IP55	DIN
BR1-28C1S4WH-BI	4	De 100 a 240 V CA ±10 %, 50/60 Hz		
BR1-28B0Q3W-AI	3	De 100 a 240 V CA ±10 %, 50/60 Hz		
BR1-28C1Q5WH-BI	5	De 100 a 240 V CA ±10 %, 50/60 Hz		

Para ver los diagramas de cableado, consulte la página 116.



Capacidades	
<b>Voltaje de entrada</b>	Consultar la tabla de modelos
<b>Capacidades de carga resistivas</b>	
<b>Compresor</b>	16 (12) A a 240 V CA
<b>Descongelación</b>	16 (4) A a 240 V CA
<b>Ventilador</b>	16 (4) A a 240 V CA
<b>AUX1</b>	7 (2) A a 240 V CA
<b>Tipo de relé</b>	SPST (unipolar de una dirección)
<b>Tiempo de ciclo mínimo</b>	1 min
<b>Temperatura de almacenamiento</b>	14 °F - 122 °F (-10 °C - 50 °C)
<b>Cara de reloj con tiempo real</b>	Sí
<b>Tamaño del cable</b>	N.º 10 AWG
<b>Recorte de panel Alt. x An.</b>	1,14" x 2,80" (29 mm x 71 mm)
<b>Dimensiones Alt. x An. x P.</b>	1,81" x 4,13" x 2,76" (46 mm x 105 mm x 70 mm)
<b>Humedad de funcionamiento</b>	0 a 80 %, sin condensación
<b>Temperatura de funcionamiento</b>	14 °F - 122 °F (-10 °C - 50 °C)
<b>Vida eléctrica</b>	100,000 operaciones con carga máxima
<b>Garantía</b>	Limitada de 5 años



BD1-28C1S5W-BI

### BD1-28

#### CONTROLADORES DE REFRIGERACIÓN DE MONTAJE DIVIDIDO PARA APLICACIONES LT Y HT

Los controladores divididos BD1-28 están diseñados para sobresalir en aplicaciones más exigentes y proporcionan opciones de control adicionales para equipos más sofisticados. Los controladores BD1-28 se pueden montar en una canaleta de cableado o con el equipo de refrigeración, con lo cual eliminan la necesidad de largos tramos de cableado de control. Los BD1-28 se caracterizan por 3-5 relés muy bien valorados y 2-3 sensores junto con dos entradas digitales.

#### APLICACIONES

- Máquina de refrigeración de hielo • Enfriador de heladera

#### CARACTERÍSTICAS

##### • 5 RELÉS

- 3 sensores
- NTC10K y PTC1000 elegible
- 2 entradas digitales
- IP55 protección frontal
- 100-240 VAC, 50/60 Hz., o fuente de energía universal
- Rango de control de -50 °F a 248 °F (-50 °C a 120 °C)
- Temperatura ambiente de 14 °F a 122 °F (-10 °C a 50 °C)
- RS485 opciones de comunicación

N.º de modelo	Circuitos	Voltaje de entrada	Caja	Montaje
BD1-28C1S5W-BI	5	De 100 a 240 V CA ±10 %, 50/60 Hz	Parte frontal de IP55	DIN

Para ver los diagramas de cableado, consulte la página 116.



Capacidades	
<b>Voltaje de entrada</b>	Consultar la tabla de modelos
<b>Capacidades de carga resistivas</b>	
<b>Compresor</b>	16 (8) A a 240 V CA
<b>Descongelación</b>	16 (4) A a 240 V CA
<b>Ventilador</b>	16 (4) A a 240 V CA
<b>AUX1</b>	7 (2) A a 240 V CA
<b>Tipo de relé</b>	SPST (unipolar de una dirección)
<b>Tiempo de ciclo mínimo</b>	1 min
<b>Temperatura de almacenamiento</b>	14 °F - 122 °F (-10 °C - 50 °C)
<b>Cara de reloj con tiempo real</b>	No
<b>Tamaño del cable</b>	N.º 10 AWG
<b>Recorte de panel Alt. x An.</b>	1,14" x 2,80" (29 mm x 71 mm)
<b>Dimensiones Alt. x An. x P.</b>	1,81" x 4,13" x 2,76" (46 mm x 105 mm x 70 mm)
<b>Humedad de funcionamiento</b>	0 a 80 %, sin condensación
<b>Temperatura de funcionamiento</b>	14 °F - 122 °F (-10 °C - 50 °C)
<b>Vida eléctrica</b>	100,000 operaciones con carga máxima
<b>Garantía</b>	Limitada de 5 años

### DIAGRAMAS DE CABLEADO DE AT1-5

AT1-5BS4E-AG

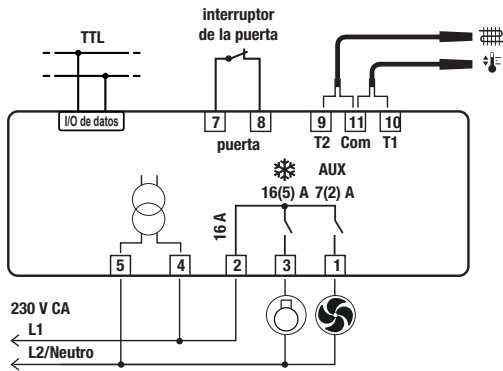

AT1-5AS5U-BG

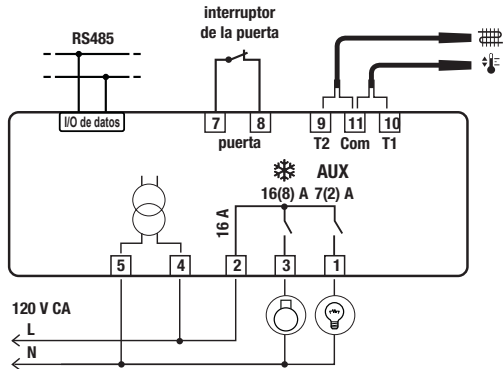

AT1-5BS6E-BG

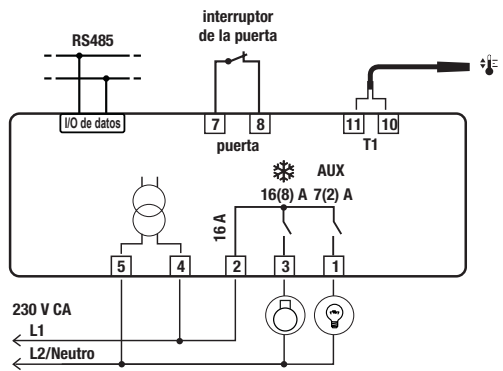

AT1-5BS6E-BG

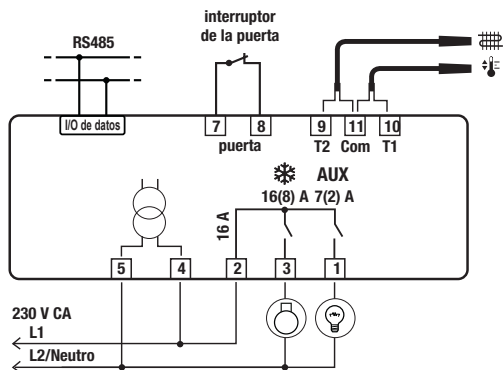

### DIAGRAMA DE CABLEADO DE AT2-5

AT2-5BS4E-AG

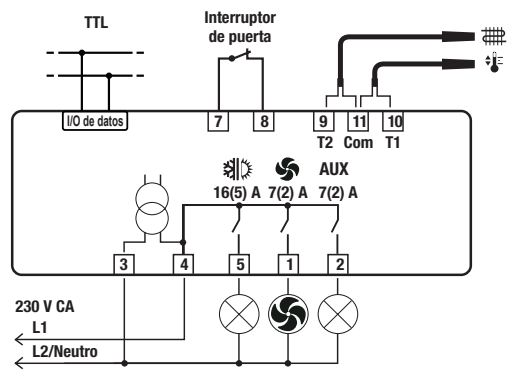

### DIAGRAMA DE CABLEADO DE BR1-28

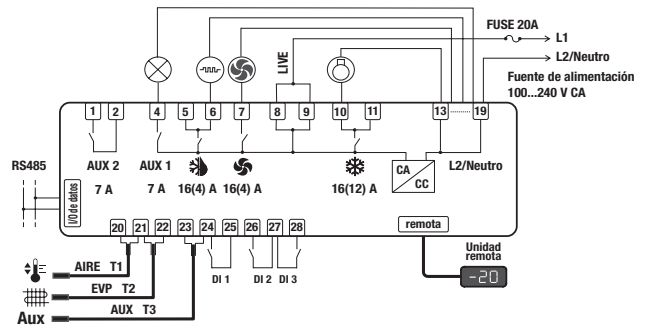

### DIAGRAMA DE CABLEADO DE BD1-28

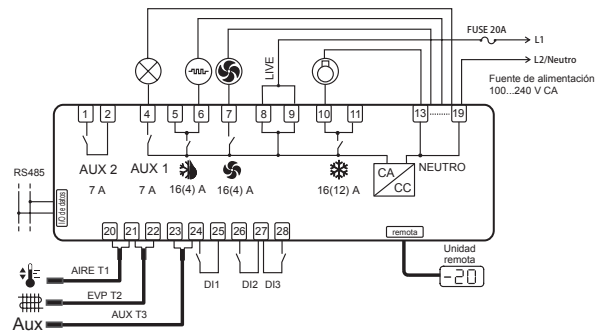

### ACCESORIOS

Número de modelo	Descripción
SN4B50P1	Sonda de temperatura, sonda NTC 10 k, 5,0 m, gris
SN4B30P1	Sonda de temperatura, sonda NTC 10 k, 3,0 m, gris
SN4B20P1	Sonda de temperatura, sonda NTC 10 k, 2,0 m, gris
SN4B20P2-B	Sonda de temperatura, sonda NTC 10 k, 2,0 m, azul
SN4B20P3-Y	Sonda de temperatura, sonda NTC 10 k, 2,0 m, amarillo
SN4B30P2-B	Sonda de temperatura, sonda NTC 10 k, 3,0 m, azul
SN4B30P3-Y	Sonda de temperatura, sonda NTC 10 k, 3,0 m, amarillo
SN4B50P2-B	Sonda de temperatura, sonda NTC 10 k, 5,0 m, azul
SN4B50P3-Y	Sonda de temperatura, sonda NTC 10 k, 5,0 m, amarillo
LCD-5S-1I	Pantalla, BIT25
DU5S-1I	Pantalla, BD1-28, BR1-28



SN4B50P1



SN4B20P2-B



SN4B20P3-Y



Pantalla, BIT25



DU5S-1I

### ¿SABÍA QUE...?



Los temporizadores de descongelación de refrigeración comercial de la serie DTAV40 pueden aplicarse en sistemas de descongelación de aire (apagado del compresor) y de descongelación eléctrica o con gas caliente, donde el ciclo de descongelación es finalizado por un temporizador o un interruptor de temperatura o presión. El término por tiempo funciona como un seguro contra fallas y terminará el ciclo de descongelación si el interruptor de temperatura o presión falla.



Los puntos de autoservicio presentan sus propios desafíos, desde los refrigeradores portátiles hasta los congeladores exhibidores y los exhibidores con calentamiento de alimentos. Los controladores digitales LAE by Intermatic ofrecen una solución comprobada de control de temperatura y pueden usarse para modular las temperaturas en una amplia gama de aplicaciones.



# Soluciones de protección contra sobretensión

Proteja los electrodomésticos y los equipos comerciales e industriales de dañinas sobretensiones de energía con nuestras robustas soluciones de protección contra sobretensiones resistentes. Estos SPD versátiles ofrecen una variedad de opciones de protección y tranquilidad duradera.



## Paneles y subpaneles de **distribución**

Conecte nuestras soluciones de protección contra sobretensión a paneles o subpaneles de distribución residencial o comercial para obtener una capa de cobertura contra sobretensiones de energía. Este método de instalación puede completarse en cuestión de minutos y ofrece una defensa duradera contra problemas de calidad de la energía.

## Entrada de **servicio**

Mantenga a raya las sobretensiones de energía colocando uno de nuestros SPD tipo I a la entrada de servicio. De esta forma, se procura una protección amplia contra problemas de calidad de la energía.



## Protección en **punto de uso**

Nuestras soluciones de protección básica contra sobretensiones en el punto de uso se instalan en cuestión de minutos y ayudan a proteger los dispositivos electrónicos y los electrodomésticos contra problemas inesperados por sobretensión en aplicaciones simples y a medida.

## Protección para **toda la casa**

Obtenga protección de pared a pared contra sobretensiones dañinas instalando un dispositivo de protección contra sobretensiones para toda la casa en aplicaciones residenciales.



## Contenidos

Educación sobre la protección contra sobretensión.....	120
SPD de tipo 1 o 2 para comercio industrial/comercial.....	124
Protección contra sobretensión leve comercial o para exterior .....	128
SPD de tipo 1 o 2 para uso residencial y comercial leve .....	129
SPD de tipo 3 para comercio e industria.....	132
SPD de tipo 2: incluye protección para teléfono y línea coaxial .....	133

## Soluciones y recursos adicionales

¿Listo para comenzar? Escanee el código QR ubicado a la derecha para obtener una variedad de recursos útiles, como hojas promocionales, instrucciones de productos, videos de instalación y más.





# Protección contra sobretensión

Educación sobre la protección contra sobretensión

## Causa de interrupciones de suministro eléctrico

Disturbios eléctricos y tiempo de inactividad asociado a estos disturbios cuestan a las compañías y residentes norteamericanos más de \$26 mil millones cada año. Las fluctuaciones en la energía de los servicios públicos (causadas por el cambio de red, por ejemplo) a menudo se consideran los principales culpables. Sin embargo, la principal causa de los disturbios del suministro eléctrico es, en realidad, las sobretensiones transitorias de voltaje de los equipos dentro de las instalaciones. De hecho, se estima que el 65 % de todas las sobretensiones transitorias de voltaje se generan desde fuentes internas, mientras que solo el 35 % provienen de afuera.\* Los desencadenantes de sobretensiones transitorias pueden variar desde la parada y el arranque de motores, aparatos y componentes electrónicos, hasta la simple acción de encender y apagar las luces.

*\*Instituto de protección contra sobretensiones de NEMA*

## ¿Qué requiere protección contra sobretensiones?

Cada proceso y aparato dentro de un edificio es controlado por equipos eléctricos y componentes electrónicos. Prácticamente todos los dispositivos que funcionan con electricidad son vulnerables. Los siguientes tipos de sistemas se beneficiarán de la protección contra sobretensiones:

- Sistemas de cine domésticos
- Computadoras/periféricos/servidores
- Sistemas y controles HVAC/R
- Motores conmutados electrónicamente
- Sistemas y controles de piscina y spa
- Teléfonos inteligentes/tabletas/sistemas de juego
- Equipo de carga para autos híbridos y eléctricos
- Unidades de frecuencia variable
- Sistemas de seguridad y alarmas contra incendios
- Controladores lógicos programables
- Servidores de red/enrutadores/módems
- Balastos de iluminación
- Fuentes de alimentación ininterrumpida
- Controles de automatización domésticos
- Bombas, motores y equipos relacionados con controles electrónicos o arrancadores
- Equipos de telecomunicaciones
- Interruptores de transferencia automática del generador (ATS)

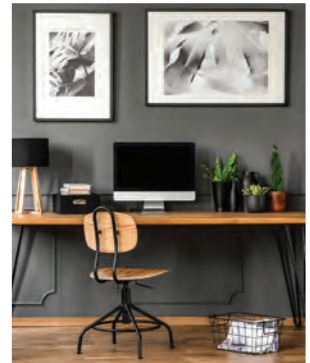

Cumplimiento de la norma de protección contra sobretensión ANSI/UL 1449, tercera edición  
La UL 1449, 2.<sup>a</sup> edición, se sometió a una revisión importante que requirió pruebas de seguridad adicionales a niveles de corriente de falla media para supresores de sobretensión de voltaje transitorio (TVSS). UL 1449, tercera edición, se publicó en septiembre de 2006, con cumplimiento requerido para septiembre de 2009. Las principales diferencias son las siguientes:

- UL 1449, tercera edición es ahora una norma nacional estadounidense (ANSI)
- Cambio de terminología de supresores de sobretensión de voltaje transitorio a dispositivos de protección contra sobretensión (SPD)
- La capacidad de protección contra sobretensión (VPR) se prueba a 6 kV/3 kA.
- La corriente de descarga nominal (pulg.) es una nueva adición.

### Cambio de terminología

El título completo de UL 1449, 2.<sup>a</sup> edición, es "Estándar de seguridad para supresores de sobretensión de voltaje transitorio, UL 1449". El nuevo título de la UL 1449, tercera edición es "Estándar de seguridad para dispositivos de protección contra sobretensión, UL 1449." "Dispositivos de protección contra sobretensiones" es una descripción más general y cubre otros dispositivos, más allá de lo que antes llamábamos TVSS. El término SPD también cubre lo que se conoce como Pararrayos de sobretensión secundaria.

La UL 1449, tercera edición, otorga cinco designaciones para dispositivos de protección contra sobretensiones según el lugar en el que esté conectado el dispositivo en el sistema eléctrico. A continuación, se definen los tipos 1-3.

**Tipo 1:** dispositivo conectado de forma permanente instalado antes o después del dispositivo de sobrecorriente para desconexión del servicio, y diseñado para ser instalado sin un dispositivo externo de protección contra sobrecorriente. Este tipo de SPD se relaciona más estrechamente con los dispositivos que se denominaron supresores de sobretensiones secundarios antes de la 3.<sup>a</sup> edición.

**Tipo 2:** dispositivo conectado de forma permanente, instalado después del dispositivo de sobrecorriente para desconexión del servicio. Este tipo de SPD se relaciona más estrechamente con los dispositivos que se denominaron supresores de sobretensiones de voltaje transitorias antes de la 3.<sup>a</sup> edición.

**Tipo 3 :** SPD de punto de uso que se instalan con un mínimo de 30 pies de longitud del conductor desde el panel de servicio. Estos 30 pies de longitud del conductor no incluyen los conductores utilizados para conectar el SPD. Algunos ejemplos de SPD de tipo 3 son el cable conectado, el enchufe directo y los SPD de tipo de receptáculo.

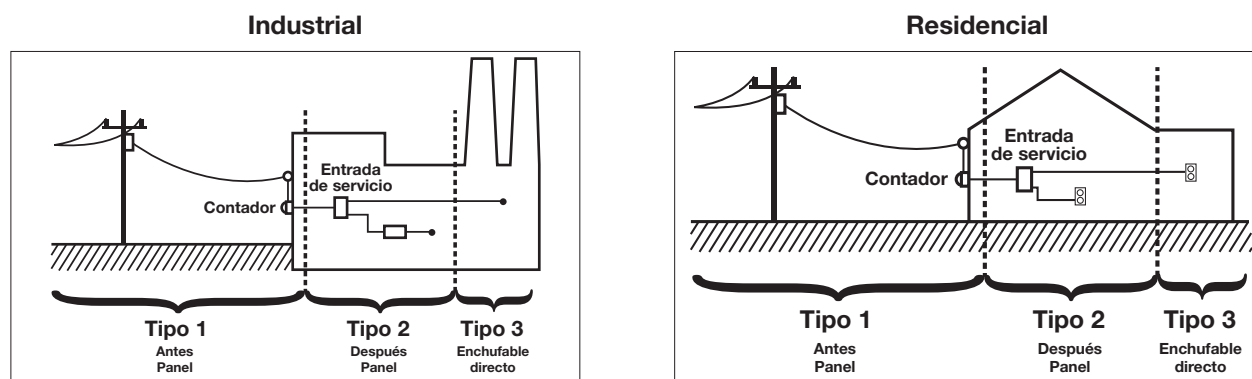

### Voltaje nominal de protección (VPR)

La prueba de tensión límite medida en UL 1449, 3.<sup>a</sup> edición, utiliza una sobretensión de onda de combinación de 6 kV/3 kA para determinar el voltaje nominal de protección (VPR) del SPD. Esta prueba es similar a la Clasificación de Voltaje Suprimido (SVR) realizada en UL 1449, 2.<sup>a</sup> Edición. La diferencia clave entre las pruebas en la 2.<sup>a</sup> edición y la 3.<sup>a</sup> edición es que la magnitud de la corriente utilizada para la prueba es seis veces mayor en la 3.<sup>a</sup> edición en comparación con la 2.<sup>a</sup> edición. Este nivel de corriente mucho más alto significa que el voltaje nominal de protección (VPR) probablemente será significativamente más alto.

### Corriente de descarga nominal (in)

La adición de la prueba de corriente de descarga nominal es nueva para UL 1449 3.<sup>a</sup> edición. El valor de la corriente de descarga nominal es seleccionado por el fabricante y puede ser de 10 kA o 20 kA para un SPD de tipo 1, o de 3 kA, 5 kA, 10 kA o 20 kA para los SPD de tipo 2. El SPD se prueba sometiéndolo a un total de 15 impulsos de la corriente de descarga nominal seleccionada por el fabricante.



# Protección contra sobretensión

Educación sobre la protección contra sobretensión

## Capacidades en joules

Muchos usuarios miran las capacidades en joules para determinar qué protector contra sobrecargas deben comprar. Desafortunadamente, las calificaciones basados en Joule pueden ser engañosas según la investigación del IEEE. Cuando se evalúa un protector contra sobretensiones para pruebas de terceros, la calificación de Joule no es un parámetro probado. Las clasificaciones de Joule son una medida no confiable para determinar la capacidad de protección contra sobrecargas de un producto porque no existe un estándar claro para las clasificaciones de energía de SPD en Joules.

## Aplicaciones residenciales típicas de dispositivos de protección contra sobretensiones (SPD)



Sistemas de cine domésticos, TV, equipos de música



Oficina en casa, computadoras, tabletas, impresoras



Automatización del hogar, termostatos, seguridad, iluminación



HVAC, generadores, solar



Minisplit, horno/ sistemas de aire, calderas



Equipos de piscina y spa, calentador de agua, iluminación de paisaje



## Configuraciones comunes de voltaje

Los diagramas de cableado a continuación ilustran las configuraciones comunes de voltaje para productos de sobretensión de Intermatic.

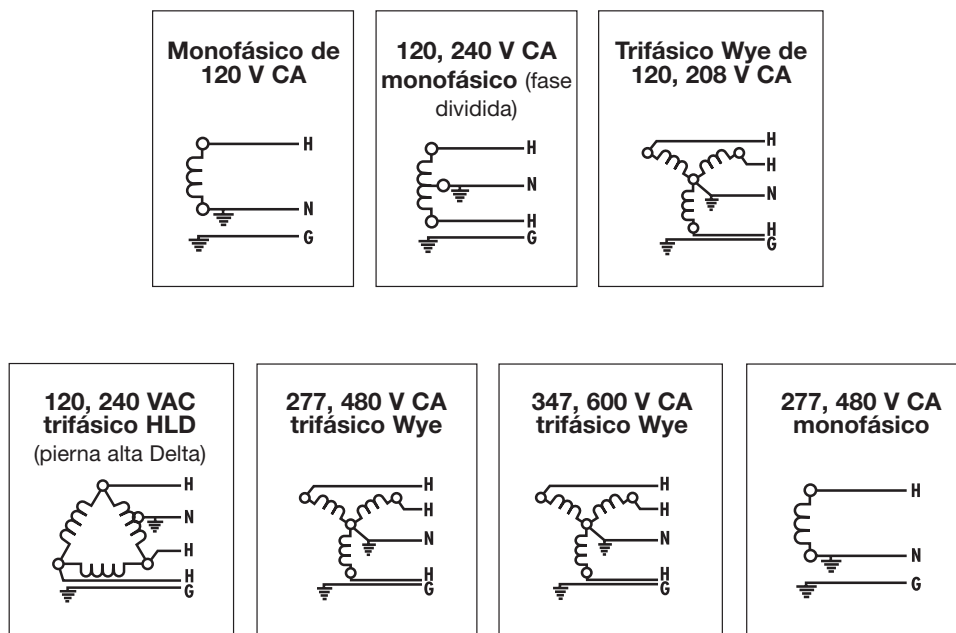

**Nota:** Todos los SPD protegen de corrientes que viajan a través de la ruta eléctrica y no se aplican a descargas de rayos directas que se desplazan por rutas no eléctricas. Asegúrese de tener al menos un disyuntor bipolar de 20 A para ayudar a prevenir que los circuitos entren en cortocircuito. Los SPD de tipo 1 normalmente se instalan antes de los paneles, lo que no incluiría un disyuntor.

## Glosario de sobretensión

**Tensión de operación continua máxima (MCOV):** El voltaje de RMS máximo que se puede aplicar a cada modo de un dispositivo de protección contra sobretensión. (Listado en el producto)

**Modos de protección:** Las rutas eléctricas dentro de un sistema que un SPD protege de sobretensiones. Los ejemplos de protección incluyen línea a neutro (LN), línea a tierra (LG), línea a línea (LL) y neutro a tierra (NG). (Listado en el producto)

**Corriente de descarga nominal (In):** El valor máximo de la corriente a través del SPD, con una forma de onda de 8/20 donde el SPD permanece funcional después de 15 sobretensiones. (Listado en el producto)

**Voltaje nominal del sistema:** El nivel de voltaje al que normalmente funciona un sistema. Los voltajes nominales del sistema incluyen, entre otras cosas, 120, 208, 240, 277, 347, 480, 600 V CA. (Listado en el producto)

**Corriente nominal de cortocircuito (SCCR):** La medición de cuánta corriente puede suministrar el sistema eléctrico durante una condición de falla. Este valor determina dónde se puede instalar un SPD. (Listado en el producto)

**Sobretensión:** Un aumento repentino y agudo de corriente o voltaje dentro de los circuitos eléctricos.

**Dispositivo de protección contra sobretensión (SPD):** Un dispositivo que se utiliza para limitar una sobretensión en el equipo mediante un desvío o una limitación. Los SPD se conocían anteriormente como supresores de sobretensión de voltaje transitoria o supresores de sobretensión secundarios.

**Voltaje nominal de protección (VPR):** El valor asignado por UL que especifica el valor de voltaje limitado medido del SPD. La calificación del VPR se conoce formalmente como la "clasificación de voltaje suprimido". (Listado en el producto)

# Protección contra sobretensión

SPD de tipo 1 o 2 para comercio industrial/comercial



Serie L5

## PANELGUARD® serie L5

SPD TIPO 1 O TIPO 2

Los dispositivos de protección contra sobretensiones PANELGUARD® de Intermatic están diseñados para reaccionar rápidamente y eliminar las sobretensiones, y así proporcionar una protección óptima a los equipos conectados después de este. Las series PANELGUARD® para uso industrial/comercial son dispositivos de protección contra sobretensiones conectados en paralelo y diseñados para proteger todo tipo de cargas alimentadas por desconexiones individuales, paneles secundarios, tableros de distribución y ubicaciones de entradas de servicio.

### Aplicaciones

• Panel de distribución • Entrada de servicio • Subpaneles • Medidores de servicio público

### Características

- Opciones de protección contra sobretensión tipo 1 y tipo 2
- Alarma audible y contacto seco de relé opcionales
- 4 modos de protección
- Cumple con la norma de protección de sistemas de iluminación UL 96A
- Caja NEMA 4X para instalaciones en interior o exterior
- Tecnología de protección contra sobretensiones TPMOV® de desconexión integrada individualmente
- Filtro de ruido eléctrico avanzado opcional (UL 1283) (solo tipo 2)
- Indicador de estado de protección LED azul e indicador de servicio LED rojo

N.º de modelo	SPD Tipo	Voltaje	Alarma audible, contacto seco de relé	Filtro	Voltaje máximo de operación continua				Tensión nominal de protección				Modos de protección
					(L-N)	(L-L)	(L-G)	(N-G)	(L-N)	(L-L)	(L-G)	(N-G)	
L5F21S1DG1	2	120/240 V CA Monofase	–	Filtro EMI/RFI	150	300	150	150	700	1200	1200	600	4
L5F21S1DG2	2		Sí	Filtro EMI/RFI	150	300	150	150	700	1200	1200	600	
L5F13D1DG1	1	120/240 V CA Pierna alta Delta trifásico	–	Sin filtro	150/300*	300/300*	150/300*	150	700/1200*	1200/2500*	1200/1800*	600	
L5F13D1DG2	1		Sí	Sin filtro	150/300*	300/300*	150/300*	150	700/1200*	1200/2500*	1200/1800*	600	
L5F13Y1DG1	1	120/208 VAC Trifásico Wye	–	Sin filtro	150	300	150	150	600	1200	1200	600	
L5F13Y1DG2	1		Sí	Sin filtro	150	300	150	150	600	1200	1200	600	
L5F23Y1DG1	2		–	Filtro EMI/RFI	150	300	150	150	700	1200	1200	600	
L5F23Y1DG2	2		Sí	Filtro EMI/RFI	150	300	150	150	700	1200	1200	600	
L5F13Y2DG1	1	277/480 VAC Trifásico Wye	–	Sin filtro	320	640	320	320	1200	2500	2500	1200	
L5F13Y2DG2	1		Sí	Sin filtro	320	640	320	320	1200	2500	2500	1200	
L5F23Y2DG1	2		–	Filtro EMI/RFI	320	640	320	320	1200	2500	2500	1200	
L5F23Y2DG2	2		Sí	Filtro EMI/RFI	320	640	320	320	1200	2500	2500	1200	
L5F13Y3DG1	1	347/600 VAC Trifásico Wye	–	Sin filtro	420	800	420	420	1500	3000	3000	1500	
L5F13Y3DG2	1		Sí	Sin filtro	420	800	420	420	1500	3000	3000	1500	

\* Capacidad refleja pierna alta de fase



### DIMENSIONES SERIE L5

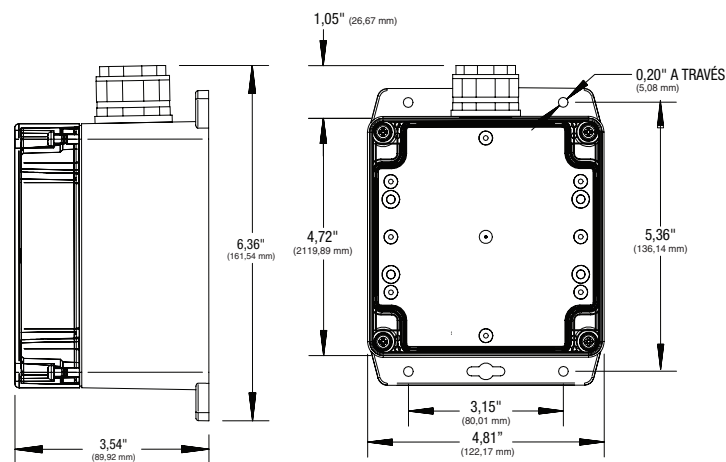

Capacidades	
Voltaje	Consultar la tabla de modelos
MCOV*	Consultar la tabla de modelos
Tensión nominal de protección	Consultar la tabla de modelos
Corriente de sobretensión nominal máx.	50 kA por cada fase
Corriente de descarga nominal	20 kA
Capacidad de corriente nominal de cortocircuito	200 kA
Indicador de diagnóstico	Indicador de estado de protección LED azul, indicador de servicio LED rojo
Tamaño del cable	N.º 10 AWG
Tipo de caja	Tipo NEMA de 4X
Dimensiones Alt. x An. x P.	6,46" x 4,81" x 3,54" (164,084 mm x 122,17 mm x 89,92 mm)
Temperatura de funcionamiento	-40 °F - 176 °F (-40 °C - 80 °C)
Garantía	Limitada de 5 años

\* Voltaje máximo de operación continua

## PANELGUARD® serie L10

### SPD TIPO 1 O TIPO 2

Los dispositivos de protección contra sobretensiones PANELGUARD® de Intermatic están diseñados para reaccionar rápidamente y eliminar las sobretensiones, y así proporcionar una protección óptima a los equipos conectados después de este. Las series PANELGUARD® para uso industrial/comercial son dispositivos de protección contra sobretensiones conectados en paralelo y diseñados para proteger todo tipo de cargas alimentadas por desconexiones individuales, paneles secundarios, tableros de distribución y ubicaciones de entradas de servicio.

#### Aplicaciones

- Panel de distribución • Entrada de servicio • Subpaneles • Medidores de servicio público

#### Características

- Opciones de protección contra sobretensión tipo 1 y tipo 2
- Alarma audible y contacto seco de relé opcionales
- 4 modos de protección
- Cumple con la norma de protección de sistemas de iluminación UL 96A
- Caja NEMA 4X para instalaciones en interior o exterior
- Tecnología de protección contra sobretensiones TMOV® de desconexión integrada individualmente
- Filtro de ruido eléctrico avanzado opcional (UL 1283) (solo tipo 2)
- Indicador de estado de protección LED azul e indicador de servicio LED rojo



Serie L10

N.º de modelo	SPD Tipo	Voltaje	Alarma audible Contacto seco de relé	Filtro	Voltaje máximo de operación continua				Tensión nominal de protección				Modos de protección
					(L-N)	(L-L)	(L-G)	(N-G)	(L-N)	(L-L)	(L-G)	(N-G)	
L10F11S1DG1	1	120/240 V CA Monofase	—	Sin filtro	150	300	150	150	700	1000	1000	700	4
L10F11S1DG2	1		Sí	Sin filtro	150	300	150	150	700	1000	1000	700	
L10F23D1DG1	2	120/240 V CA Pierna alta Delta trifásico	—	Filtro EMI/RFI	150/300*	300/300*	150/300*	150	600/1200*	200/2000*	1200/2000*	700	
L10F23D1DG2	2		Sí	Filtro EMI/RFI	150/300*	300/300*	150/300*	150	600/1200*	200/2000*	1200/2000*	700	
L10F13N4DG1	1	440/480 VAC Pierna alta Delta trifásico	—	Sin filtro	—	552	552	—	—	4000	1800	—	
L10F13N4DG2	1		Sí	Sin filtro	—	552	552	—	—	4000	1800	—	
L10F23N4DG1	2		—	Filtro EMI/RFI	—	552	1800	—	—	4000	1800	—	
L10F23N4DG2	2		Sí	Filtro EMI/RFI	—	552	1800	—	—	4000	1800	—	
L10F13Y1DG1	1	120/208 VAC Trifásico Wye	—	Sin filtro	150	300	150	150	700	1000	1000	700	
L10F13Y1DG2	1		Sí	Sin filtro	150	300	150	150	700	1000	1000	700	
L10F23Y1DG1	2		—	Filtro EMI/RFI	150	300	150	150	700	1200	1200	700	
L10F23Y1DG2	2		Sí	Filtro EMI/RFI	150	300	150	150	700	1200	1200	700	
L10F13Y2DG1	1	277/480 VAC Trifásico Wye	—	Sin filtro	320	640	320	320	1200	2000	2000	1200	
L10F13Y2DG2	1		Sí	Sin filtro	320	640	320	320	1200	2000	2000	1200	
L10F23Y2DG1	2		—	Filtro EMI/RFI	320	640	320	320	1200	2500	2500	1200	
L10F23Y2DG2	2		Sí	Filtro EMI/RFI	320	640	320	320	1200	2500	2500	1200	
L10F13Y3DG1	1	347/600 VAC Trifásico Wye	—	Sin filtro	420	800	420	420	1500	3000	3000	1500	
L10F13Y3DG2	1		Sí	Sin filtro	420	800	420	420	1500	3000	3000	1500	

\* Capacidad refleja pierna alta de fase

Capacidades	
Voltaje	Consultar la tabla de modelos
MCOV*	Consultar la tabla de modelos
Tensión nominal de protección	Consultar la tabla de modelos
Corriente de sobretensión nominal máx.	100 kA por cada fase
Corriente de descarga nominal	20 kA
Capacidad de corriente nominal de cortocircuito	200 kA
Indicador de diagnóstico	Indicador de estado de protección LED azul, indicador de servicio LED rojo
Tamaño del cable	N.º 10 AWG
Tipo de caja	Tipo NEMA de 4X
Dimensiones Alt. x An. x P.	10,59" x 5,25" x 3,29" (268,99 mm x 133,35 mm x 83,57 mm)
Temperatura de funcionamiento	-40 °F - 176° F (-40° C - 80 °C)
Garantía	Limitada de 5 años

\* Voltaje máximo de operación continua



#### DIMENSIONES SERIE L10

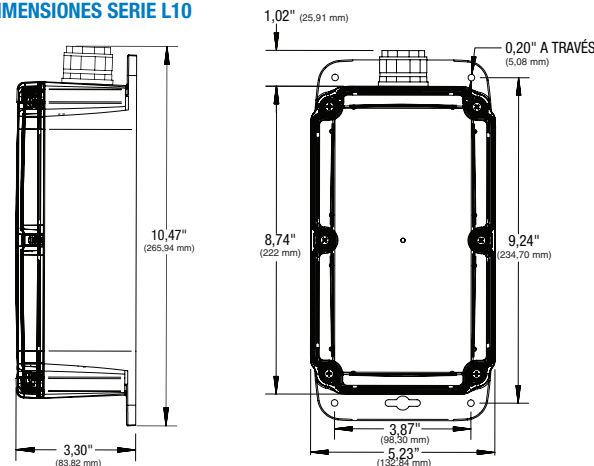



# Protección contra sobretensión

## SPD de tipo 1 o 2 para comercio industrial/comercial



Serie H10

### PANELGUARD® serie H10

#### SPD TIPO 1 O TIPO 2

Los dispositivos de protección contra sobretensiones PANELGUARD® de Intermatic están diseñados para reaccionar rápidamente y eliminar las sobretensiones, y así proporcionar una protección óptima a los equipos conectados después de este. Las series PANELGUARD® para uso industrial/comercial son dispositivos de protección contra sobretensiones conectados en paralelo y diseñados para proteger todo tipo de cargas alimentadas por desconexiones individuales, paneles secundarios, tableros de distribución y ubicaciones de entradas de servicio.

#### Aplicaciones

- Panel de distribución • Entrada de servicio • Subpaneles • Medidores de servicio público

#### Características

- Opciones de protección contra sobretensión tipo 1 y tipo 2
- Alarma audible y contacto seco de relé opcionales
- 7 modos de protección
- NFPA 780, conformidad para protección para sistema de iluminación UL 96A
- Caja NEMA 4X para instalaciones en interior o exterior
- Tecnología de protección contra sobretensiones TPMOV® de desconexión integrada individualmente
- Filtro de ruido eléctrico avanzado opcional (UL 1283) (solo tipo 2)
- Indicador de estado LED azul por fase, indicador de servicio LED rojo

N.º de modelo	SPD Tipo	Voltaje	Alarma audible Contacto seco de relé	Filtro	Voltaje máximo de operación continua				Tensión nominal de protección				Modos de protección
					(L-N)	(L-L)	(L-G)	(N-G)	(L-N)	(L-L)	(L-G)	(N-G)	
H10S21S1DG1	2	120/240 V CA Monofase	-	Filtro EMI/RFI	150	300	150	150	700	1200	700	700	7
H10S21S1DG2	2		Sí	Filtro EMI/RFI	150	300	150	150	700	1200	700	700	
H10S13D1DG1	1	120/240 V CA Trifásico Pierna alta Delta	-	Sin filtro	150/300*	300/300*	150/300*	150	700/1200*	1000/1800*	700/1200*	700	
H10S13D1DG2	1		Sí	Sin filtro	150/300*	300/300*	150/300*	150	700/1200*	1000/1800*	700/1200*	700	
H10S23D1DG1	2		-	Filtro EMI/RFI	150/300*	300/300*	150/300*	150	700/1200*	1200/1800*	700/1200*	700	
H10S23D1DG2	2		Sí	Filtro EMI/RFI	150/300*	300/300*	150/300*	150	700/1200*	1200/1800*	700/1200*	700	
H10S13Y1DG1	1	120/208 V AC Trifásico Wye	-	Sin filtro	150	300	150	150	600	1000	600	700	
H10S13Y1DG2	1		Sí	Sin filtro	150	300	150	150	600	1000	600	700	
H10S23Y1DG1	2		-	Filtro EMI/RFI	150	300	150	150	700	1000	600	700	
H10S23Y1DG2	2		Sí	Filtro EMI/RFI	150	300	150	150	700	1000	600	700	
H10S13Y2DG1 <sup>†</sup>	1	277/480 V AC Trifásico Wye	-	Sin filtro	320	640	320	320	1200	2000	1200	1200	
H10S13Y2DG2 <sup>†</sup>	1		Sí	Sin filtro	320	640	320	320	1200	2000	1200	1200	
H10S23Y2DG1	2		-	Filtro EMI/RFI	320	640	320	320	1200	2500	1200	1200	
H10S23Y2DG2	2		Sí	Filtro EMI/RFI	320	640	320	320	1200	2500	1200	1200	
H10S13Y3DG1	1	347/600 V AC Trifásico Wye	-	Sin filtro	400	800	400	400	1500	2500	1500	1500	
H10S13Y3DG2	1		Sí	Sin filtro	400	800	400	400	1500	2500	1500	1500	

\* Capacidad refleja pierna alta de fase † H10S13Y2DG1 y H10S13Y2DG2 no cumplen con NFPA

#### DIMENSIONES SERIE H10

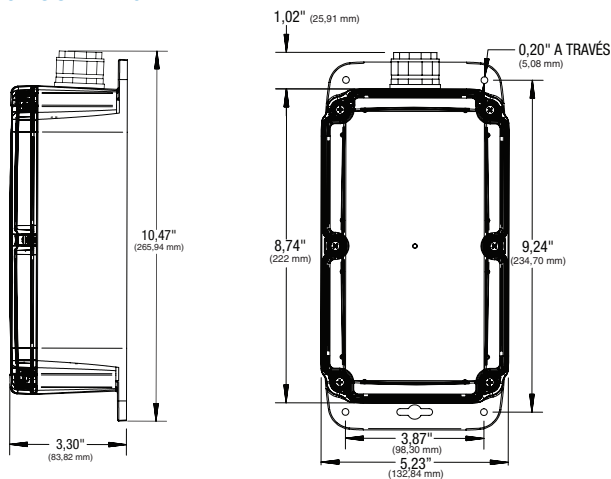

Capacidades	
<b>Voltaje</b>	Consultar la tabla de modelos
<b>MCOV*</b>	Consultar la tabla de modelos
<b>Tensión nominal de protección</b>	Consultar la tabla de modelos
<b>Corriente de sobretensión nominal máx.</b>	100 kA por cada fase
<b>Corriente de descarga nominal</b>	20 kA
<b>Capacidad de corriente nominal de cortocircuito</b>	200 kA
<b>Indicador de diagnóstico</b>	Indicador de estado LED azul por fase, indicador de servicio LED rojo
<b>Tamaño del cable</b>	N.º 10 AWG
<b>Tipo de caja</b>	Tipo NEMA de 4X
<b>Dimensiones Alt. x An. x P.</b>	10,59" x 5,25" x 3,29" (268,99 mm x 133,35 mm x 83,57 mm)
<b>Temperatura de funcionamiento</b>	-40 °F - 176 °F (-40 °C - 80 °C)
<b>Garantía</b>	Limitada de 105 años

\* Voltaje máximo de operación continua

## PANELGUARD® serie H20

### SPD TIPO 1 O TIPO 2

Los dispositivos de protección contra sobretensiones PANELGUARD® de Intermatic están diseñados para reaccionar rápidamente y eliminar las sobretensiones, y así proporcionar una protección óptima a los equipos conectados después de este. Las series PANELGUARD® para uso industrial/comercial son dispositivos de protección contra sobretensiones conectados en paralelo y diseñados para proteger todo tipo de cargas alimentadas por desconexiones individuales, paneles secundarios, tableros de distribución y ubicaciones de entradas de servicio.

#### Aplicaciones

- Panel de distribución • Entrada de servicio • Subpaneles • Medidores de servicio público

#### Características

- Opciones de protección contra sobretensión tipo 1 y tipo 2
- Alarma audible y contacto seco de relé opcionales
- 7 modos de protección
- NFPA 780, conformidad para protección para sistema de iluminación UL 96A
- Caja NEMA 4X para instalaciones en interior o exterior
- Tecnología de protección contra sobretensiones TPMOV® de desconexión integrada individualmente
- Filtro de ruido eléctrico avanzado opcional (UL 1283) (solo tipo 2)
- Indicador de estado LED azul por fase, indicador de servicio LED rojo



Serie H20

N.º de modelo	SPD Tipo	Voltaje	Alarma audible Contacto seco de relé	Filtro	Voltaje máximo de operación continua				Tensión nominal de protección				Modos de protección
					(L-N)	(L-L)	(L-G)	(N-G)	(L-N)	(L-L)	(L-G)	(N-G)	
H20S21S1DG1	2	120/240 V CA Monofase	–	Filtro EMI/RFI	150	300	150	150	700	1200	700	700	7
H20S21S1DG2	2		Sí	Filtro EMI/RFI	150	300	150	150	700	1200	700	700	
H20S13D1DG1	1	120/240 V CA Trifásico Pierna alta Delta	–	Sin filtro	150/300*	300/300*	150/300*	150	700/1200*	1200/2000*	700/1200*	700	
H20S13D1DG2	1		Sí	Sin filtro	150/300*	300/300*	150/300*	150	700/1200*	1200/2000*	700/1200*	700	
H20S23D1DG1	2		–	Filtro EMI/RFI	150/300*	300/300*	150/300*	150	800/1200*	1200/2000*	700/1200*	700	
H20S23D1DG2	2		Sí	Filtro EMI/RFI	150/300*	300/300*	150/300*	150	800/1200*	1200/2000*	700/1200*	700	
H20S13Y1DG1	1	120/208 VAC Trifásico Wye	–	Sin filtro	150	300	150	150	700	1000	700	700	
H20S13Y1DG2	1		Sí	Sin filtro	150	300	150	150	700	1000	700	700	
H20S23Y1DG1	2		–	Filtro EMI/RFI	150	300	150	150	700	1200	700	700	
H20S23Y1DG2	2		Sí	Filtro EMI/RFI	150	300	150	150	700	1200	700	700	
H20S13Y2DG1*	1	277/480 VAC Trifásico Wye	–	Sin filtro	320	640	320	320	1200	2000	1200	1200	
H20S13Y2DG2*	1		Sí	Sin filtro	320	640	320	320	1200	2000	1200	1200	
H20S23Y2DG1	2		–	Filtro EMI/RFI	320	640	320	320	1200	2500	1200	1200	
H20S23Y2DG2	2		Sí	Filtro EMI/RFI	320	640	320	320	1200	2500	1200	1200	
H20S13Y3DG1	1	347/600 VAC Trifásico Wye	–	Sin filtro	400	800	400	400	1500	3000	1500	1500	
H20S13Y3DG2	1		Sí	Sin filtro	400	800	400	400	1500	3000	1500	1500	

\* Capacidad refleja pierna alta de fase \* H20S13Y2DG1 y H20S13Y2DG2 no cumplen con NFPA



Capacidades	
Voltaje	Consultar la tabla de modelos
MCOV*	Consultar la tabla de modelos
Tensión nominal de protección	Consultar la tabla de modelos
Corriente de sobretensión nominal máx.	200 kA por cada fase
Corriente de descarga nominal	20 kA
Capacidad de corriente nominal de cortocircuito	200 kA
Indicador de diagnóstico	Indicador de estado LED azul por fase, indicador de servicio LED rojo
Tamaño del cable	N.º 10 AWG
Tipo de caja	Tipo NEMA de 4X
Dimensiones Alt. x An. x P.	10,59" x 5,25" x 3,29" (268,99 mm x 133,35 mm x 83,57 mm)
Temperatura de funcionamiento	-40 °F - 176 °F (-40 °C - 80 °C)
Garantía	Limitada de 10 años

\* Voltaje máximo de operación continua

#### DIMENSIONES SERIE H20

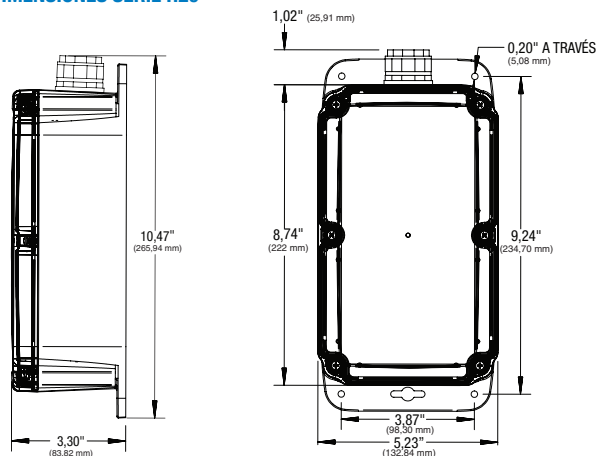

# Protección contra sobretensión

Protección contra sobretensión leve comercial o para exterior



AG48013

## Serie AG

SPD TIPO 1 O TIPO 2

Los dispositivos de protección contra sobretensión (SPD) serie AG están diseñados para una variedad de aplicaciones. La tecnología de protección contra sobretensión TPMOV® (varistor de óxido de metal térmicamente protegido) confiable y moderna elimina los modos de falla potencialmente peligrosos y que comúnmente se asocian con la tecnología MOV estándar. Un indicador LED verde proporciona el estado de protección. Las aplicaciones tipo 1 incluyen instalaciones en exterior antes de las entradas de servicio eléctrico y de los cuartos de medidores de dichos servicios. Las aplicaciones tipo 2 incluyen instalaciones después de las entradas de servicio.

### Aplicaciones

- Panel de distribución • Entrada de servicio • Subpaneles y centros de carga

### Características

- Tres o seis modos de protección
- Tecnología de protección contra sobretensión TPMOV®
- Indicador de protección con LED verde
- Caja plástica impermeable tipo 4X para instalaciones de exterior
- Carcasa de policarbonato resistente a los UV
- Boquilla roscada de 1/2" para troquel nominal de 7/8" de conductos
- Garantía de 1 año para el producto

N.º de modelo	Voltaje de entrada	Modos de Protección	Voltaje máximo de operación continua						Tensión nominal de protección						Largo del cable	Cable Diámetro
			(L1-L2)	(L-N)	(L-L)	(L-G)	-	-	(L-N)	(L-L)	(L-G)	-	-	-		
<b>Modelos monofásicos</b>																
AG2401C3†	Monofásico de 120-240 V CA	3 (L1-N, L2-N, L1-L2)	300	150	300	150	-	-	700	1200	700	-	-	-	18"	N.º 12 AWG
AG48013†	Monofásico de 277-480 V CA		640	320	640	320	-	-	1200	2000	1200	-	-	-	18"	AWG n.º 6 (verde) n.º 10 AWG (negro, blanco)
<b>Modelos trifásicos</b>																
AG2083C3	trifásico Wye de 120/ 208 V CA	6 (L1-N, L2-N, L3-N, L1-L2, L1-L3, L2-L3)	300	150	300	150	-	-	700	1200	700	-	-	-	18"	N.º 12 AWG
AG4803C3	Trifásico Wye de 277/480 V CA		640	320	640	320	-	-	1200	2000	1200	-	-	-	18"	N.º 12 AWG
AG6503C3†	Trifásico Wye de 347/600 V CA		840	420	840	420	-	-	1500	2500	1500	-	-	-	18"	N.º 10 AWG
AG6503L3†	Trifásico Wye de 347/600 V CA		840	420	840	420	-	-	1500	2500	1500	-	-	-	36"	N.º 10 AWG
AG2403C3	120/240 V CA Pierna alta Delta trifásico		420	(L1-L3)	(L1-N/G)	(L2-L3)	(L2-N/G)	(L3-N/G)	(L1-L2)	(L1-L3)	(L1-N/G)	(L2-L3)	(L2-N/G)	(L3-N/G)	18"	N.º 12 AWG
			300	150	420	270	150	1500	1200	700	1500	1000	700			

† CSA y UL reconocidos



## ACCESORIOS

Número de modelo	Descripción
AG1BRKT	Soporte de montaje para AG2401C3, AG48013, AG2083C3, AG4803C3, AG6503C3, AG6503L3, AG2403C3

AG1BRKT

Capacidades	
Tipo de SPD	1 o 2
In (kA)*	20 kA
SCCR (kA)**	50 kA
Tecnología de protección contra sobretensión	TPMOV®
Capacidad nominal máxima de corriente de sobretensión por fase	50 kA
Temperatura de funcionamiento	-31 °F - 185 °F (-35 °C - 85 °C)
Dimensiones Alt. x Diá.	4 3/8" x 3" (106,4 mm x 76,2 mm)
Garantía	Limitada de 1 año

\* Corriente de descarga nominal \*\* Capacidad nominal de corriente de circuito

### DIAGRAMAS DE CABLEADO PARA AG2401C3

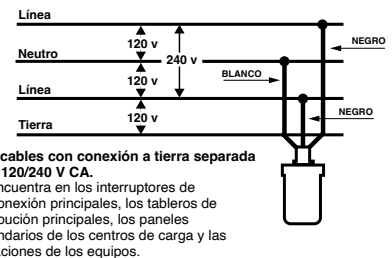
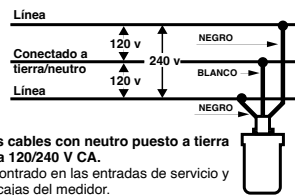
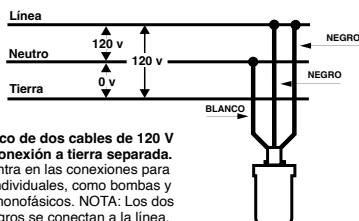



IG3240RC3

## Serie IG, SPD

### SPD TIPO 1 O TIPO 2

Los dispositivos de protección contra sobretensión (SPD) serie IG están diseñados para una variedad de aplicaciones. Un indicador LED verde proporciona el estado de protección. La tecnología de protección contra sobretensión TPMOV® (varistor de óxido de metal térmicamente protegido) confiable y moderna elimina los modos de falla potencialmente peligrosos y que comúnmente se asocian con la tecnología MOV estándar. Las aplicaciones tipo 1 incluyen instalaciones en exterior antes de las entradas de servicio y los medidores de servicios públicos. Las aplicaciones tipo 2 incluyen instalaciones después de las entradas de servicio. Certificado por CSA para ANSI/UL 1449, tercera edición.

#### APLICACIONES

- Protección para toda la casa

#### CARACTERÍSTICAS

- Tres o seis modos de protección contra sobretensión según el modelo
- Tecnología de protección contra sobretensión TPMOV®
- Un indicador LED verde proporciona el estado de protección
- Caja resistente a la lluvia tipo 3R para aplicaciones de interior/exterior en plástico o metal
- Garantía de 3, 5 o 10 años para el producto
- Garantía para equipos conectados de 7.500\$, 10.000\$ o 25.000\$ en electrodomésticos y aparatos electrónicos
- Certificado por CSA para ANSI/UL 1449, tercera edición

N.º de modelo	Modos de protección	Voltaje máximo de operación continua				Tensión nominal de protección				N.º de cables/Longitud	Producto Garantía	Garantía para equipos conectados
		(L-N)	(L-L)	(L-G)	(N-G)	(L-N)	(L-L)	(L-G)	(N-G)			
<b>de plástico tipo 3R para exterior</b>												
IG1200RC3	3 (L1-N, L2-N, L1-L2)	150	300	—	—	700	1200	—	—	3, 30"	Limitada de 3 años	3 años/7.500\$
IG1240RC3	6 (L1-N, L2-N, L1-G, L2-G, N-G, L1-L2)	150	300	300	150	700	1200	1200	700	4, 30"	Limitada de 5 años	5 años/10.000\$
<b>Metálica tipo 3R exterior</b>												
IG3240RC3	6 (L1-N, L2-N, L1-G, L2-G, N-G, L1-L2)	150	300	300	150	700	1200	1200	700	4, 30"	Limitada de 10 años	10 años/25.000\$

## ACCESORIOS

Número de modelo	Descripción
IG1240FMP33	Kit para montaje empotrado de IG1200RC3 e IG1240RC3
IG3240FMP33	Kit para montaje empotrado de IG3240RC3

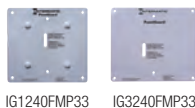

### DIMENSIONES DE LA SERIE IG 1200

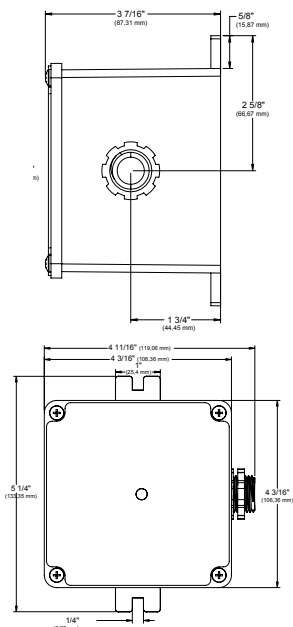

### INSTALACIÓN TIPO 2

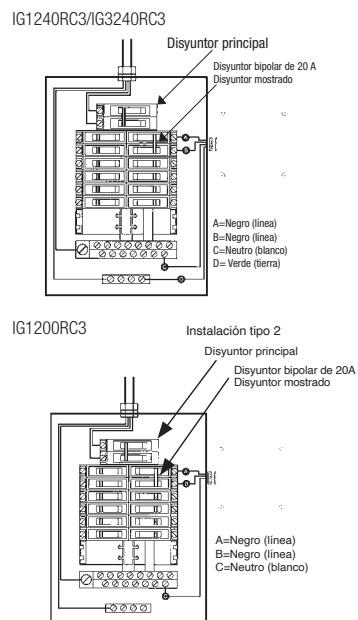

Capacidades	
Voltaje de servicio	Monofásico de 120-240 V CA
Fase	Único
Tipo de SPD	1, 2
Pulg.*	20 kA
SCCR**	100 kA
Corriente de sobretensión nominal máx.	50 kA
Tecnología de protección contra sobretensión	TPMOV®
Temperatura de funcionamiento	-31 °F - 185 °F (-35 °C - 85 °C)
Dimensiones Alt. x An. x P.	4 3/16" x 4 3/16" x 3 7/16" (106,4 mm x 106,4 mm x 87,3 mm)

\* Corriente de descarga nominal \*\* Capacidad nominal de corriente de circuito



### INSTALACIÓN TIPO 1

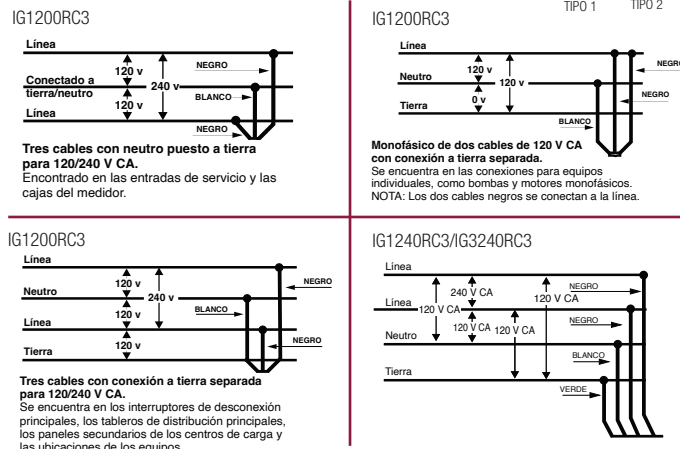



# Protección contra sobretensión

## SPD de tipo 1 o 2 para uso residencial y comercial leve



IG2240-IMSK



IG2280-0M



IG2240-PK

### Serie IG2200

#### SPD TIPO 1 O TIPO 2



Proteja todos los electrodomésticos, los aparatos electrónicos, el equipo de HVAC y más con SMART GUARD® de Intermatic. El innovador SPD ofrece módulos de cambio rápido que permiten a los propietarios de viviendas monitorear fácilmente y mantener el sistema de protección contra sobretensión de su hogar. Estos componentes IMODULE® incluyen luces LED que indican cuándo la protección se ha visto en peligro. Una luz azul indica que la unidad SPD está encendida y una luz verde significa que la protección contra sobretensión está activa. La tecnología de protección contra sobretensión TPMOV® (varistor de óxido de metal térmicamente protegido) confiable y moderna elimina los modos de falla potencialmente peligrosos y que comúnmente se asocian con la tecnología MOV estándar. Las aplicaciones tipo 1 incluyen instalaciones en exterior antes de las entradas de servicio eléctrico y de los cuartos de medidores de dichos servicios. Las aplicaciones tipo 2 incluyen instalaciones después de las entradas de servicio. Certificado por UL para ANSI/UL 1449 cuarta edición.

#### Aplicaciones

- Protección para toda la casa

#### Características

- Seis modos de protección
- Tecnología de protección contra sobretensión TPMOV®
- El interruptor de módulo de potencia, incluido en IG2240-IMSK, permite una desconexión conveniente de la potencia en el SPD al reemplazarlo con un IMODULE®
- Incluye tres cartuchos IMODULE® con potencia LED y luces de estado de protección
- IMODULE® es rápido y fácil de reemplazar, lo que elimina la necesidad de instalar una nueva unidad SPD
- Las puertas a prueba de manipulaciones IMODULE® solo se abrirán cuando se esté insertando el IMODULE®
- Caja resistente a la lluvia tipo 3R para aplicaciones de interior/exterior en metal o plástico
- Garantía de 10 años para el producto
- Garantía para equipos conectados de 25.000\$ o 50.000\$ por 10 años en electrodomésticos y aparatos electrónicos
- Certificado por UL para ANSI/UL 1449 cuarta edición

Capacidades	
Voltaje de entrada	120/240 V CA, 50/60 Hz
Fase	Único
Modos de protección	6 (L1-N, L2-N, L1-G, L2-G, N-G, L1-L2)
Tecnología de protección contra sobretensión	TPMOV®
Corriente de sobretensión nominal máx.	50 kA
N.º de cables	4
Diámetro de cable	AWG n.º 10, cobre estañado
Temperatura de funcionamiento	-31 °F - 185 °F (-35 °C - 85 °C)
Dimensiones Alt. x Diá.	Consulte la página 131 para ver las dimensiones
Garantía	Limitada de 10 años (base), limitada de 3 años (IMODULES®)
Garantía para equipos conectados	10 años/25.000\$

### ACCESORIOS

Número de modelo	Descripción
IG120RSM10K	Módulo de reemplazo IMODULE® para SMART GUARD®
IG120RSM20	IMODULE® de reemplazo para Serie IG2280
IG2200-FMK	Kit para montaje empotrado de IG2240-IMSK y IG2280-IM



IG120RSM10K    IG2200-FMK

Nota: IG2240-IMSK Incluye kit para montaje empotrado

N.º de modelo	SPD Tipo	Pulg.* (kA)	SCCR** (kA)	Voltaje máximo de operación continua				Tensión nominal de protección				Largo del cable	Interruptor de módulo de potencia	
				(L-N)	(L-L)	(L-G)	(N-G)	(L-N)	(L-L)	(L-G)	(N-G)			
<b>Plástica tipo 3 para interior/exterior</b>														
IG2240-PK	2	10 kA	10 kA	150	300	300	150	800	1200	1500	700	18"	No	
IG2280-P	2	20 kA	100 kA	150	300	300	150	800	1200	1500	700	18"	No	
<b>Metálica tipo 3R exterior</b>														
IG2280-0M	2	20 kA	100 kA	150	300	300	150	800	1200	1500	700	18"	No	
<b>Metal interior tipo 1</b>														
IG2240-IMSK	1, 2	10 kA	10 kA	150	300	300	150	800	1500	1500	700	32"	Si	
IG2280-IM	2	20 kA	100 kA	150	300	300	150	800	1200	1500	700	18"	No	

\*Corriente de descarga nominal

\*\*Capacidad de corriente nominal de cortocircuito

### DIMENSIONES PARA LA SERIE IG 2200

IG2240-IMSK e IG2280-IM

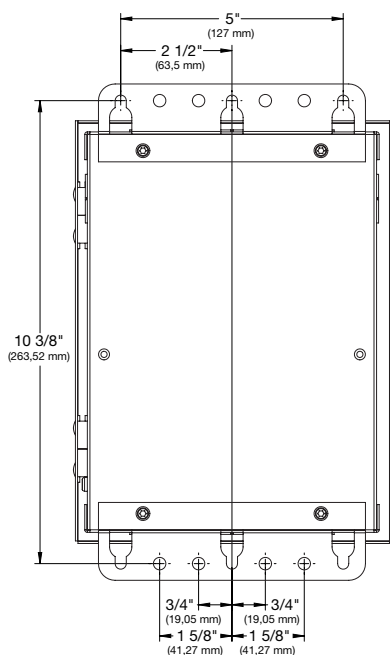

IG2280-OM

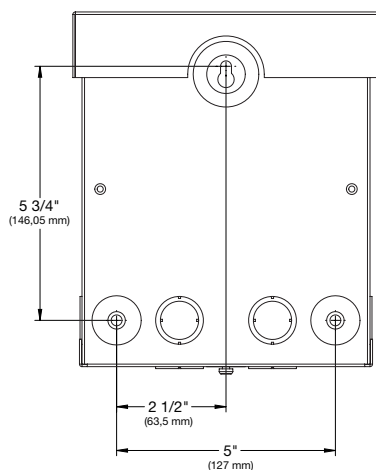

IG2240-PK

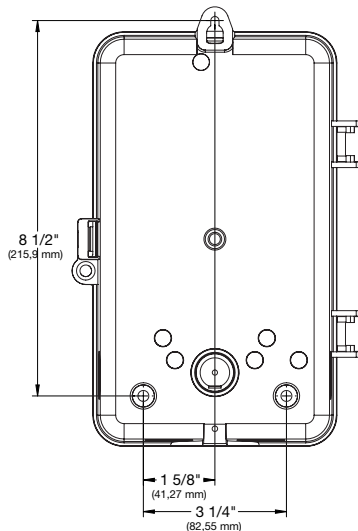

### INSTALACIÓN TIPO 1

Monofásico de 120-240 V CA

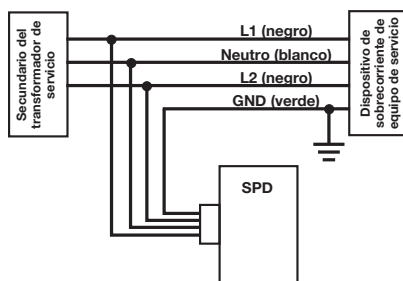

### INSTALACIÓN TIPO 2

Monofásico de 120-240 V CA



DIAGRAMA DE CABLEADO SPD TIPO 2  
MONOFÁSICO DE 120-240 V CA



### IMODULE® REEMPLAZABLE

LED azul: indicador de alimentación

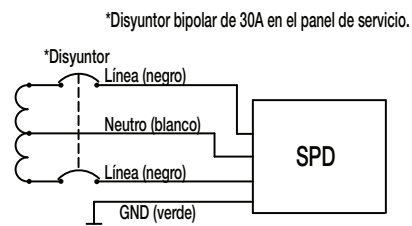
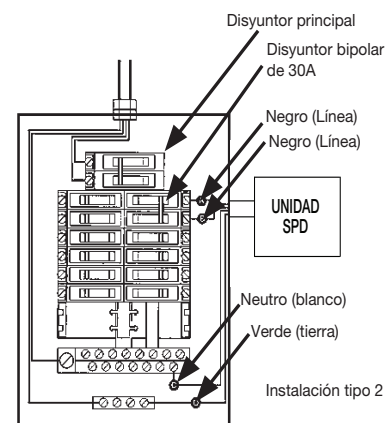
LED verde: indicador de estado

ON: se está brindando protección.

OFF: El IMODULE® ha dejado de brindar protección. Reemplace el IMODULE® tan pronto como sea posible.

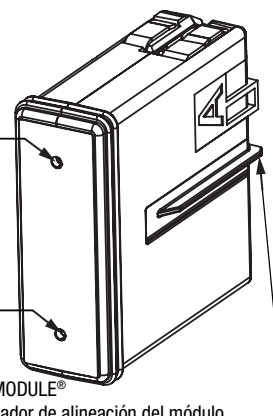

**Paso 1.**  
Desconecte la alimentación y extraiga el módulo en cuestión



**Paso 2.**  
Inserte el nuevo módulo



**Paso 3.**  
Active la alimentación eléctrica; la luz verde indica que la protección contra la sobretensión se restauró

# Protección contra sobretensión

SPD de tipo 3 para comercio e industria

## Cables de extensión contra sobretensiones serie IG

### CABLES DE EXTENSIÓN CONTRA SOBRETENSIONES DE PUNTO DE USO

Los dispositivos de protección contra sobretensión (SPD) tipo 3 de punto de uso están diseñados para trabajo industrial pesado y consta de 3 modos de protección contra sobretensión (L-N, L-G, N-G). Incluye un disyuntor de 15 A, que se puede restablecer, y un cable de alimentación #14 AWG SJT con enchufe moldeado. Certificado por CSA para ANSI/UL 1449, tercera edición.

#### Aplicaciones

- Protección contra sobretensión

#### Características

- Tres modos de protección
- Tecnología de protección contra sobretensión del varistor de óxido de metal (MOV)
- Disyuntor reinicial de 15 A
- Cable eléctrico AWG n.º 14 SJT con enchufe moldeado
- Indicador de protección LED
- Carcasa de aluminio extruido
- Garantía de 5 años para el producto
- Garantía para equipos conectados de 5.000\$, 10.000\$ o 25.000\$ en electrodomésticos y aparatos electrónicos
- Certificado por CSA para ANSI/UL 1449, tercera edición



IG112463

IG112663

N.º de modelo	Tensión nominal de protección (V)			Largo del cable	Tomacorrientes	Interruptor ON/OFF iluminado	Ruido EMI/RFI Filtración	Color	Garantía para el producto	Garantía para equipos conectados
	(L-N)	(L-G)	(N-G)							
IG112463	700	600	600	6'	4	Sí	No	Blanco	Limitada de 5 años	5 años/10.000\$
IG112663	700	600	600	6'	6	Sí	No	Blanco	Limitada de 5 años	5 años/10.000\$
IG112663BLK10	700	600	600	10'	6	Sí	No	Negro	Limitada de 5 años	5 años/10.000\$
IG206153	400	400	500	15'	6	No	Sí	Blanco	Limitada de 5 años	5 años/25.000\$
IG20B123	700	600	600	6'	6	No	No	Blanco	Limitada de 5 años	5 años/5.000\$
IG2012B153	700	600	600	15'	6	No	No	Blanco	Limitada de 5 años	5 años/5.000\$



#### Capacidades

Voltaje de entrada	125 V CA; 60 Hz
Tipo de SPD	3
MCOV*	130
Tecnología de protección contra sobretensión	MOV
Temperatura de funcionamiento	-4 °F - 104 °F (-20 °C - 40 °C)
Dimensiones	Ver plano de dimensiones a continuación
Garantía	Limitada de 5 años

\* Voltaje máximo de operación continua

### DIMENSIONES DE LA SERIE IG (CABLES DE EXTENSIÓN CONTRA SOBRETENSIONES)

IG112663, IG112663BLK10

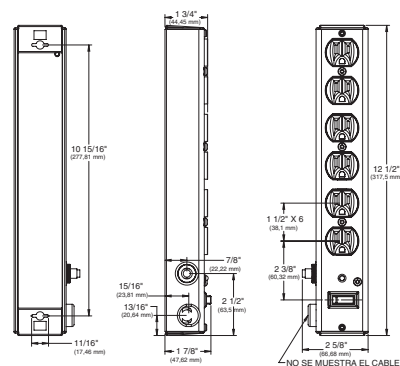

IG112463

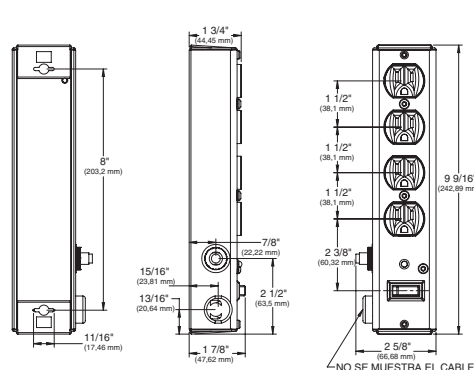

IG206153, IG20B123, IG2012B153

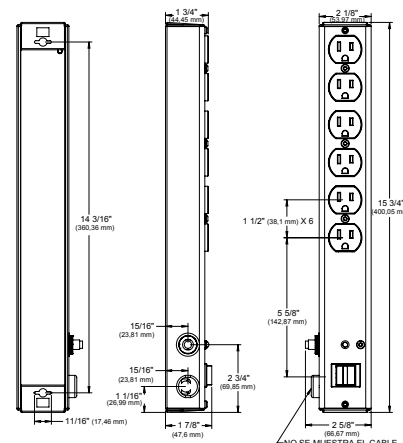

### ACCESORIOS

Número de modelo	Descripción
24EG5133	Placa de soporte de montaje para cables de extensión contra sobretensiones SPD tipo 3



24EG5133

### Serie IG1300

#### SPD TIPO 2

La serie IG1300 ofrece protección para líneas telefónicas y coaxiales, además de potencia de CA. La tecnología de protección contra sobretensión TPMOV® (varistor de óxido de metal térmicamente protegido) confiable y moderna elimina los modos de falla potencialmente peligrosos y que comúnmente se asocian con la tecnología MOV estándar. Un indicador LED verde proporciona el estado de protección. Los dispositivos de protección contra sobretensión serie IG1300 están diseñados para aplicaciones tipo 2 instaladas después de las entradas de servicio. Certificado por CSA para ANSI/UL 1449, tercera edición, UL 497A para línea telefónica y UL 497B para cable coaxial.

#### APLICACIONES

- Panel de distribución • Entrada de servicio

#### CARACTERÍSTICAS

- Seis modos de protección para AC SPD
- Tecnología de protección contra sobretensión TPMOV® para AS SPD
- Un indicador LED verde proporciona el estado de protección
- Ofrece protección de teléfono (línea telefónica analógica, módem o DSL) y línea coaxial (televisión por cable, Internet cableado o televisión satelital)
- Caja plástica resistente a la lluvia tipo 3R para instalaciones de interior/exterior
- Garantía de 5 años para el producto
- Garantía para equipos conectados de 10.000\$ en electrodomésticos y aparatos electrónicos
- Certificado por CSA para ANSI/UL 1449 tercera edición
- UL 497A para protección de línea de teléfono
- UL 497B para protección coaxial



IG1300-2T-1C3

N.º de modelo	Tipo de caja	N.º de líneas telefónicas protegidas	N.º de líneas coaxiales protegidas	Voltaje máximo de operación continua				Tensión nominal de protección			
				(L-N)	(L-L)	(L-G)	(N-G)	(L-N)	(L-L)	(L-G)	(N-G)
IG1300-2T-1C3	Plástica tipo 3R para exterior	2	1	150	300	300	150	700	1200	1200	700
IG1300-4T-2C3		4	2								



Capacidades	
Voltaje de entrada	120/240 V CA, 50/60 Hz
Fase	Único
Tipo de SPD	2
Modos de protección	6 (L1-N, L2-N, L1-G, L2-G, N-G, L1-L2)
In (kA)*	20 kA
SCCR (kA)**	50 kA
Tecnología de protección contra sobretensión	TPMOV®
Temperatura de funcionamiento	-31 °F - 185 °F (-35 °C - 85 °C)
N.º de cables/longitud	4/24"
Diámetro de cable	AWG n.º 12, cobre estañado
Dimensiones Alt. x An. x P.	10" x 6,5" x 4" (254 mm x 165 mm x 102 mm)
Garantía	Limitada de 5 años
Garantía para equipos conectados	Limitada de 5 años/10.000\$

\* Corriente de descarga nominal \*\* Capacidad nominal de corriente de circuito

#### INSTALACIÓN TIPO 2



FIGURA 1.

### ¿DESEA SABER MÁS?



Proteja las instalaciones industriales con la protección contra sobretensión **PANELGUARD®**. Escanee el código QR con su teléfono inteligente o tableta para saber cómo eliminar la amenaza de un evento de sobretensión de energía paralizante al colocar un dispositivo de protección contra sobretensión **PANELGUARD®** en el corazón de su centro industrial o comercial.

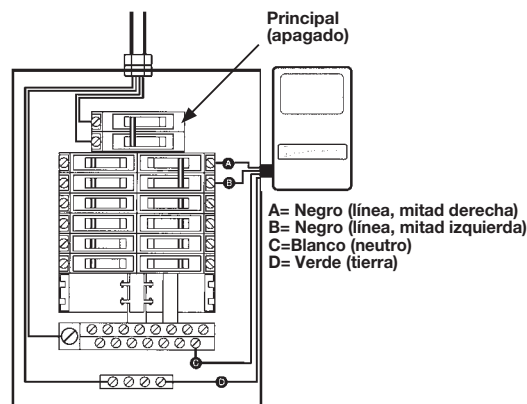
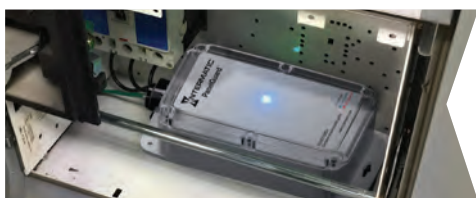



# Soluciones de protección contra sobretensiones y de alimentación eléctrica para HVAC

Proteja los costosos equipos de calefacción, ventilación y aire acondicionado (heating, ventilation and air conditioning, HVAC) de sobretensiones inesperadas, caídas de tensión y ciclos cortos con nuestras sólidas soluciones de protección contra sobretensiones. Estos SPD duraderos son fáciles de instalar y proporcionan una defensa duradera contra los problemas de calidad de la energía.



## Sistemas HVAC residenciales

Agregue el AG3000 y el COMPRESSOR DEFENDER® a los sistemas HVAC residenciales para proteger el equipo mucho tiempo después de que expire la garantía del fabricante del sistema. El dúo dinámico protege los componentes eléctricos y proporciona un valor duradero al propietario.

## Panel de distribución

Conecte nuestras soluciones de protección contra sobretensiones a los paneles de distribución residenciales o comerciales para proporcionar una capa de cobertura contra las sobretensiones. Este método de instalación se puede completar en minutos y proporciona una protección duradera.



## Protección en temporada de tormentas

Quando el mal tiempo azote, proteja los componentes del sistema de calefacción y refrigeración, como los minisplits sin conductos, las bombas de calor y los aires acondicionados centrales, frente a los problemas repentinos de calidad de energía con nuestros sólidos SPD.

## Tecnología avanzada

Las soluciones AG3000 y COMPRESSOR DEFENDER® utilizan la tecnología de protección contra sobretensiones TPMOV® para eliminar los modos de falla comúnmente asociados con los MOV estándar. Esto permite que los SPD brinden un rendimiento superior a largo plazo.



## Contenidos

Dispositivo de protección contra sobretensión de tipo 1 o 2 ..... 136  
Dispositivo de protección de alimentación eléctrica para HVAC .. 138

## Soluciones y recursos adicionales

¿Listo para comenzar? Escanee el código QR a la derecha para obtener una variedad de recursos útiles, incluidas hojas de ventas, instrucciones de productos, videos de instalación y más.



# Protección contra sobretensiones y de alimentación eléctrica para HVAC

Dispositivo de protección contra sobretensión de tipo 1 o 2



AG3000

## AG3000

### DISPOSITIVO DE PROTECCIÓN CONTRA SOBRETENSIÓN PARA HVAC

Las sobretensiones son el asesino silencioso de los electrodomésticos y equipos de HVAC. La mayoría de los propietarios aseguran sus dispositivos electrónicos, pero dejan equipo más valioso sin protección. Las sobretensiones pueden borrar el equipo y dejarlo a usted sin entender que pasó. No se preocupe más. El dispositivo de protección contra sobretensión (Surge Protective Device, SPD) AG3000 fácil de instalar es el complemento perfecto para el equipo de HVAC. Un indicador LED verde proporciona el estado de protección. La tecnología TPMOV® (varistor de óxido de metal térmicamente protegido) confiable y moderna elimina los modos de falla potencialmente peligrosos y que se suelen asociar con la tecnología MOV estándar. Certificado por UL para ANSI/UL 1449, 4ta edición.

#### APLICACIONES

- Panel de distribución • Entrada de servicio • Protección de equipos HVAC

#### CARACTERÍSTICAS

- Tres modos de protección: L-G, L-L, L-N
- Tecnología de protección contra sobretensión TPMOV®
- Un indicador LED verde proporciona el estado de protección
- Caja de plástico tipo 4X hermética y resistente a los rayos UV
- Garantía de 3 años para el producto
- Garantía de equipo conectado de 7.500\$ por 3 años



Capacidades	
Voltaje de servicio	Monofásico de 120-240 V CA
Fase	Único
Tipo de SPD	1, 2
MCOV (Sobretensión continua máxima)	L-N/G 150, L-L 300
In (Capacidad de descarga nominal)	20 kA
SCCR (Capacidad de corriente de cortocircuito)	100 kA
Capacidad máxima de corriente de sobretensión	50 kA
Voltaje nominal de protección (VPR)	L-L 1200, L1-N/G 700
Modos de protección	3 (L1-N, L2-N, L1-L2)
Tecnología de protección contra sobretensión	TPMOV®
Diámetro de cable	AWG n.º 10, cobre estañado
Dimensiones Alt. x An. x P.	3 7/8" x 1 5/8" x 4 3/16" (98 mm x 41 mm x 106,4 mm)
Temperatura de funcionamiento	-40 °F - 158 °F (-40 °C - 70 °C)
Garantía	Limitada de 3 años
Garantía para equipos conectados	3 años/7.500\$

N.º de modelo	Caja
AG3000	Tipo 4X para interior/exterior

## ¿Quiere saber más



Lleve los proyectos residenciales o comerciales ligeros a nuevas alturas con Intermatic AG3000 y Compressor Defender®. Nuestros nuevos y confiables dispositivos de protección contra sobretensiones son un complemento inteligente para los contratos de mantenimiento estacional de HVAC y solo requieren 10 minutos de instalación.

Ideales para sistemas de aire acondicionado central, minisplits, bombas de calor y más, el AG3000 y el Compressor Defender brindan protección contra sobretensiones en capas e incluyen una garantía de 7500\$ en todos los equipos conectados. Una vez instalados, pueden marcar la diferencia a la hora de proteger un hogar o una empresa de sobretensiones perjudiciales, caídas de tensión y problemas de ciclos cortos.



# Protección contra sobretensiones y de alimentación eléctrica para HVAC

Dispositivo de protección contra sobretensión de tipo 1 o 2

## DIAGRAMAS DE CABLEADO

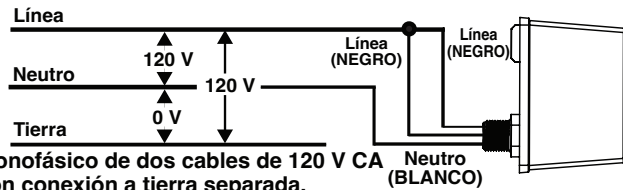

**Monofásico de dos cables de 120 V CA con conexión a tierra separada.**

Se encuentra en las conexiones para equipos individuales como bombas, motores monofásicos y aplicaciones de HVAC.

*NOTA: Los dos cables negros se conectan a la línea.*



Diagrama de cableado de AG3000 - Tipo 2  
120 V CA



Diagrama de cableado de AG3000 - Tipo 2  
240 V CA

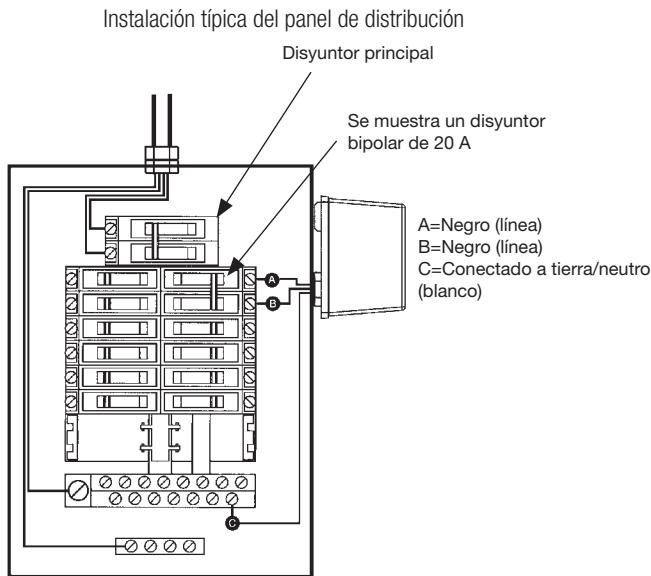

## DIMENSIONES



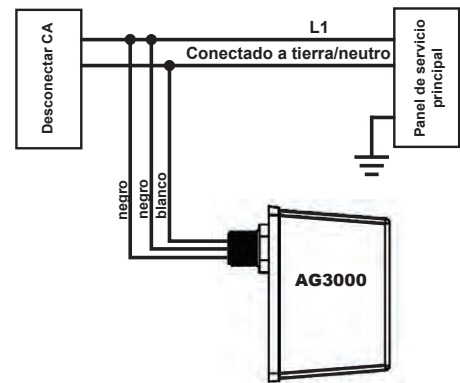
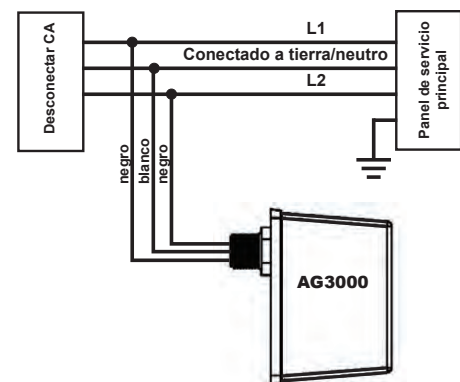
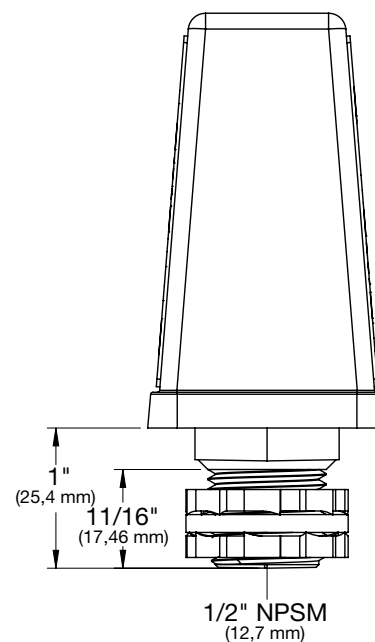
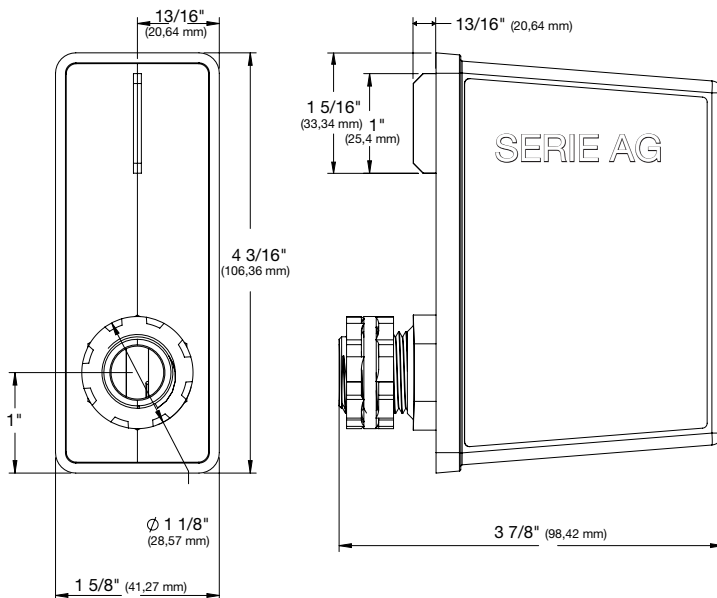

# Protección contra sobretensiones y de alimentación eléctrica para HVAC

Dispositivo de protección de alimentación eléctrica para HVAC



CD1-024R



Capacidades		
Voltaje de entrada	120/208-240 V CA, monofásico de 60 Hz	
Relé del termostato	Relé normalmente cerrado, 24 V CA	
Tipo de SPD	2	
Modos de protección	3 (L1-N, L2-N, L1-L2)	
Capacidad de control de corriente de salida	2 A a 24 V CA, contacto NC aislado	
Sobretensión continua máxima (MCOV)	L-N/G: 150, L-L: 300	
Tensión nominal de protección (VPR)	L-N/G: 700, L-L: 1200	
Capacidad de descarga nominal (In)	20 kA	
SCCR (Capacidad de corriente de cortocircuito)	100 kA	
Capacidad máxima de corriente de sobretensión	50 kA	
Tiempo de respuesta de bajo voltaje	Cinco ciclos de la línea*	
Tiempo de respuesta para un corte de suministro	Tres ciclos de la línea*	
Retardo de ciclo corto	3 min	
Caja	Tipo exterior 3	
Diámetro de cable	AWG n.º 10, cobre estañado	
Tabla de captación de bajo voltaje	<b>Voltaje nominal del sistema</b>	<b>Protección gama B</b>
	120 V CA	104
	208 V CA	180
	240 V CA	208
Temperatura de funcionamiento	-40 °F - 158 °F (-40 °C - 70 °C)	
Garantía	Limitada de 3 años	
Equipos conectados	3 años/7.500\$	
Garantía		

\*Tiempo de respuesta normal:

## CD1-024R

### DISPOSITIVO DE PROTECCIÓN DE COMPRESOR DEFENDER® CONTRA BAJO VOLTAJE, SOBRETENSIÓN Y CICLOS CORTOS

El Compressor Defender es el único dispositivo, todo en uno, de protección contra bajo voltaje y sobretensión en el mercado de HVAC. Ofrece protección para condensadores de AC central o bomba de calor y los motores, controles y componentes asociados, tanto electrónicos como mecánicos. Se puede instalar dentro de una unidad condensadora o externamente en un seccionador de AC en exterior. La tecnología de detección automática de voltaje protege en cualquier voltaje entre 120 y 240 V CA, lo que lo convierte en la solución ideal para instalaciones residenciales o comerciales ligeras. La tecnología de protección contra sobretensión TMOV® (varistor de óxido de metal térmicamente protegido) confiable y moderna elimina los modos de falla potencialmente peligrosos asociados con la tecnología MOV estándar. El dispositivo también está diseñado con protección integrada de retardo de tiempo de ciclo corto de 3 minutos.

#### APLICACIONES

- Panel de distribución
- Entrada de servicio
- Protección de equipos HVAC

#### CARACTERÍSTICAS

- Tecnología de protección contra sobretensión TMOV®
  - Garantía por 3 años, 7.500\$ para equipos conectados
  - Tecnología de detección automática de voltaje
  - Tiempo de respuesta de bajo voltaje de ciclo de 5 líneas de reacción rápida
  - Entrada universal de 120/208-240 V CA
  - Salida de termostato de control de 24 V CAV CC, 2 A
  - Retardo de tiempo de ciclo corto de 3 minutos
  - Dos indicadores LED proporcionan el estado en tiempo real para una resolución de problemas rápida y fácil y una visibilidad funcional para los usuarios finales
  - La protección contra sobretensiones cumple con los requisitos más recientes de los dispositivos de protección contra sobretensiones de la norma UL 1449, 4.ª edición
  - La protección contra bajo voltaje cumple con la norma AHRI 110-2016 Dispositivo de protección de gama B
  - Tiempo de respuesta de bajo voltaje: Cinco ciclos de la línea\*
  - Tiempo de respuesta para un corte de suministro: Tres ciclos de la línea\*
  - Caja plástica tipo 3 para exteriores, resistente a los rayos UV
- \*Tiempo de respuesta normal:

N.º de modelo	Caja
CD1-024R	Tipo exterior 3

# Protección contra sobretensiones y de alimentación eléctrica para HVAC

Dispositivo de protección de alimentación eléctrica para HVAC

## DIAGRAMAS DE CABLEADO

Aplicable a bombas de calor y aire acondicionado central de una y dos etapas.

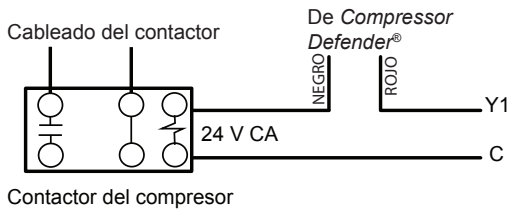

Aplicación recomendada típica 208/240 V CA

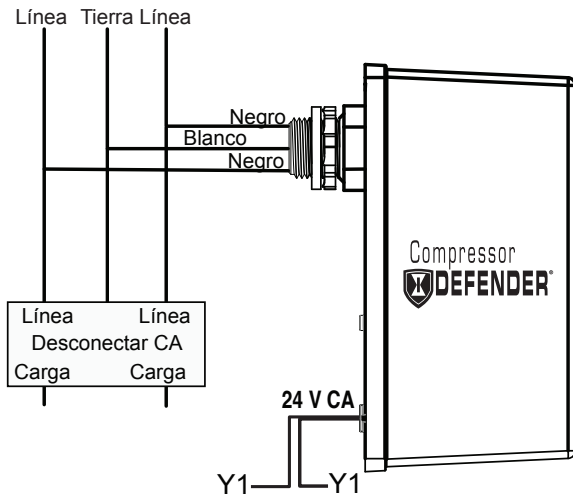

Aplicación típica 120 V CA

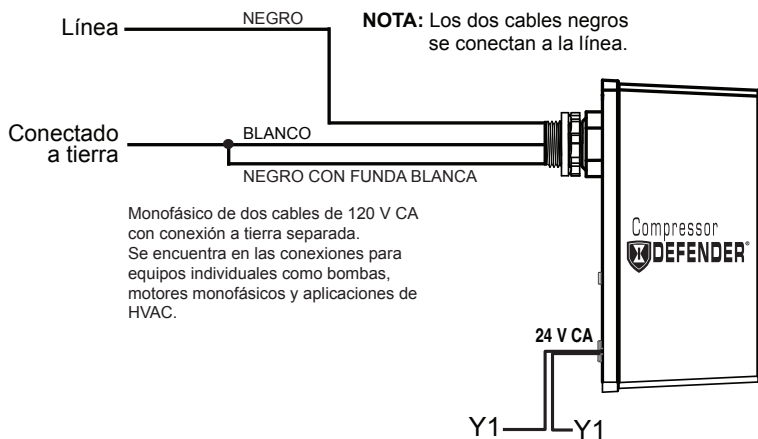

## MONTAJE

Montaje del panel interior/condensador

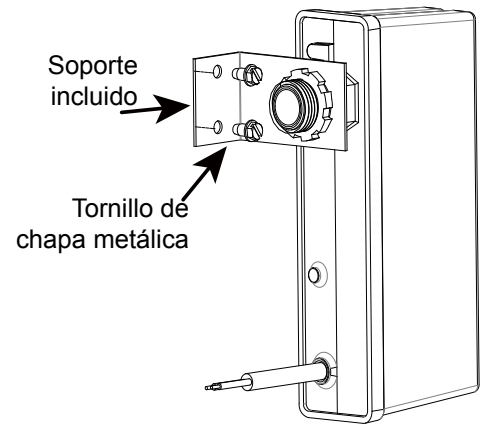

Tecla indicadora led de diagnóstico

Condición	Led verde	LED rojo
Protección contra sobretensión	ENCENDIDO	-
Sin protección contra sobretensión	APAGADO	-
Bajo voltaje	-	Destello
Protección de ciclo corto	Destello	-
Pérdida de potencia de la unidad	APAGADO	APAGADO

# Soluciones para cubiertas resistentes a la intemperie

Mantenga los receptáculos y tomacorrientes al aire libre protegidos de los elementos con nuestra línea versátil de cubiertas resistentes a la intemperie. Disponibles en plástico, plástico de alta resistencia y moldeadas con presofusión de alta resistencia, nuestras robustas soluciones proporcionan una protección compatible con el código.



## Protección de receptáculo para exteriores

Asegúrese de que los receptáculos para exteriores permanezcan protegidos durante todo el año con nuestra amplia selección de cubiertas resistentes a la intemperie en uso. Nuestras soluciones líderes en la industria están disponibles en una variedad de modelos de banda simple y doble y son una excelente opción en aplicaciones residenciales, comerciales e industriales.

## Cumplimiento de código simple

Seguras y compatibles con los códigos, nuestras cubiertas en uso son la solución perfecta para aplicaciones comerciales. Están disponibles en una variedad de colores, que se pueden usar para combinar con la marca comercial, así como con orientaciones verticales y horizontales.



## Estética del patio trasero

Olvídese de las antiestéticas "verrugas en la pared" instalando nuestras elegantes cubiertas ampliables de bajo perfil en uso en aplicaciones residenciales. Estas cubiertas modernas mejoran la estética del edificio e incluyen una ventana frontal ampliable que se puede plegar para ahorrar espacio cuando no se usa.

## Carga de vehículos y acceso a la alimentación eléctrica

Mantenga los tomacorrientes en aplicaciones al aire libre, como la carga de vehículos y el acceso a la alimentación eléctrica del campamento, protegidos de los elementos con nuestras robustas cubiertas resistentes a la intemperie en uso. Los modelos de alta resistencia disponibles se alinean con los estándares de códigos comerciales e industriales.





## Contenidos

Cubiertas de plástico de bajo perfil de alta resistencia .....	142
Cubiertas en uso moldeadas con presofusión de alta resistencia.....	144
Cubiertas en uso de plástico de alta resistencia.....	146
Cubiertas de plástico en uso .....	148
Accesorios .....	152
Cumplimiento de códigos.....	153

## Soluciones y recursos adicionales

¿Listo para comenzar? Escanee el código QR ubicado a la derecha para obtener una variedad de recursos útiles, como hojas promocionales, instrucciones de productos, videos de instalación y más.





# Cubiertas resistentes a la intemperie

Cubiertas de plástico de perfil de alta resistencia



## Posibilidades ampliables de bajo perfil

Nuestras cubiertas resistentes a la intemperie en uso ampliables de bajo perfil brindan una alternativa elegante y fácil de usar a las opciones tradicionales de cubierta resistente a la intemperie en uso. El diseño único de las series WP6000, WP6200, WP7000 y WP7200 incluye una ventana frontal ampliable que se puede contraer para ahorrar espacio en períodos de inactividad. Esto mejora la estética a la vez que ofrece una protección confiable que cumple los diferentes códigos para distintas aplicaciones exteriores.

Disponibles en configuraciones estándares y de alta resistencia, las nuevas cubiertas de plástico resistentes a la intemperie en uso de bajo perfil son una actualización excelente para cualquier hogar o negocio.

### Incluye:

- **Estética mejorada:** a diferencia de las cubiertas tradicionales, las cubiertas resistentes a la intemperie en uso de bajo perfil incluyen una ventana frontal ampliable que se puede contraer para ahorrar espacio en períodos de inactividad.
- **Acceso seguro y simple:** un nuevo e innovador diseño proporciona un pestillo sencillo con cerrojo bloqueable que se puede abrir sin esfuerzos con una sola mano.
- **Instalación rápida:** preprogramadas para GFCI; las ranuras de bocallave ayudan a los contratistas eléctricos a completar la instalación en minutos.
- **Opciones de configuración:** disponibles en configuraciones de soporte de montaje único y doble, estándares y de alta resistencia; opciones selectas de color blanco, gris o bronce; los modelos de soporte de montaje único se adaptan tanto a instalaciones horizontales como verticales.
- **Cumplimiento de diferentes códigos:** las cubiertas en uso de bajo perfil de la serie WP7000 y WP7200 cumplen con el artículo 406.9 (B)(1) de NEC de 2020 para ubicaciones húmedas y aplicaciones de alta resistencia; cumplen con la Sección 26-702 del Código Eléctrico Canadiense; cumplen con la directiva RoHS.

Actualícese hoy mismo con el confiable líder del mercado de las tapas resistentes a la intemperie durante el uso.

Para obtener más información, visite [intermatic.com/low-profile-in-use-cover](http://intermatic.com/low-profile-in-use-cover).

## Cubiertas plásticas resistentes a la intemperie en uso de alta resistencia de bajo perfil

### TAPAS CON SOPORTE ÚNICO DE MONTAJE Y SOPORTE DE MONTAJE DOBLE CUBIERTAS

Las cubiertas plásticas resistentes a la intemperie en uso son fáciles de instalar e incluyen una junta, tornillos de montaje, base, conjunto de cubierta e insertos para satisfacer las necesidades de una variedad de aplicaciones.

#### APLICACIONES

- Protección de receptáculo

#### CARACTERÍSTICAS

- Superficie 100 % pintable
- Cumple con el artículo 406.9 (B)(1) del NEC de 2020 para lugares húmedos y aplicaciones de alta resistencia
- Cumple con la sección 26-708 del Código Eléctrico Canadiense (CEC)
- Certificación UL para cajas exteriores Tipo 3R
- Cumple con los requisitos para las pruebas de impacto en frío: -60 °F (-51 °C)
- Cubierta, base de montaje e inserciones de policarbonato resistente a los rayos UV
- Junta de neopreno de 1/8" (3 mm) de espesor con ranuras para tornillos de montaje
- Cerrojo con llave: Todos los modelos admiten un eje de hasta 0.19" de diámetro
- Clasificación de impacto: Prueba de impacto de 12 lbf para garantizar que la cubierta permanezca intacta
- Pasador de bisagra reforzado diseñado para superar la prueba de suspensión/estrés de la bisagra de 40 lbf
- Garantía: limitada de 1 año
- NUEVO Instalación más rápida, preconfigurado para GFCI, no se requiere inserto

#### CUBIERTAS DE UN SOLO GRUPO

- Todos los modelos incluyen dos inserciones que permiten cumplir con los diversos requisitos de instalación (hasta 8 configuraciones)

#### TAPAS CON SOPORTE DE MONTAJE DOBLE

- Todos los modelos incluyen cuatro inserciones que permiten cumplir con los diversos requisitos de instalación (hasta 16 configuraciones)



WP7000BR



WP7200G

#### SOPORTE DE MONTAJE ÚNICO: VERTICAL/HORIZONTAL



N.º de modelo	Color	Estilo	Profundidad
WP6000G	Transparente, gris	Estándar	1,5" (38,1 mm)
WP6000W	Transparente, blanco	Estándar	1,5" (38,1 mm)
WP6000BR	Bronce, transparente	Estándar	1,5" (38,1 mm)
WP7000G	Transparente, gris	Alta resistencia	1,5" (38,1 mm)
WP7000W	Transparente, blanco	Alta resistencia	1,5" (38,1 mm)
WP7000BR	Bronce, transparente	Alta resistencia	1,5" (38,1 mm)
WP7003G	Transparente, gris	Alta resistencia	1,5" (38,1 mm)

Para los accesorios, consulte la página 152

#### DIMENSIONES

##### SOPORTE ÚNICO PARA MONTAJE

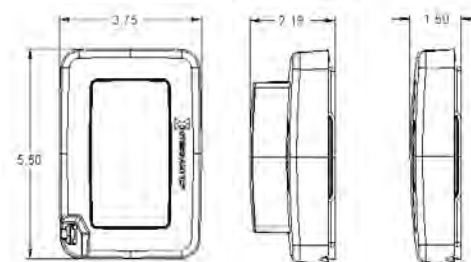

##### SOPORTE DE MONTAJE DOBLE

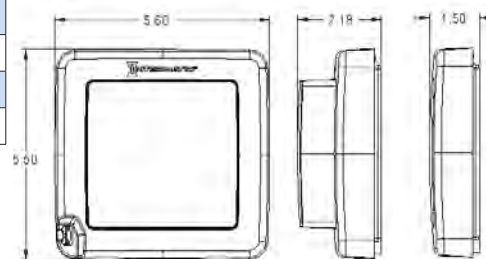

#### SOPORTE DE MONTAJE DOBLE



N.º de modelo	Color	Estilo	Profundidad
WP6200G	Transparente, gris	Estándar	1,5" (38,1 mm)
WP7200G	Transparente, gris	Alta resistencia	1,5" (38,1 mm)
WP7200W	Transparente, blanco	Alta resistencia	1,5" (38,1 mm)
WP7200BR	Bronce, transparente	Alta resistencia	1,5" (38,1 mm)

Para los accesorios, consulte la página 152

# Cubiertas resistentes a la intemperie

Tapas moldeadas con presofusión para trabajo pesado en uso

Cubiertas resistentes a la intemperie



WP3110MXD



WP1010HMXD



WP1010MXD



WP1250MVXD



WP1030MXD



WP1250MXD

## Cubiertas resistentes a la intemperie en uso moldeadas con presofusión de alta resistencia

TAPAS CON SOPORTE ÚNICO DE MONTAJE Y CUBIERTAS CON SOPORTE DE MONTAJE DOBLE

Las tapas resistentes a la intemperie de aluminio moldeado tienen calificación de trabajo pesado y son fáciles de instalar. La construcción de aluminio moldeado para trabajo pesado garantiza una gran durabilidad. Las cubiertas incluyen una empaquetadura, tornillos de montaje, base, cubierta e inserciones para cumplir las necesidades de una variedad de aplicaciones.

### APLICACIONES

- Calefactores del bloque del motor
- Protección de receptáculos
- Cámara frigorífica/congeladora

### CARACTERÍSTICAS

- Cumple con el artículo 406.9 (B)(1) del NEC de 2020 para lugares húmedos y aplicaciones de alta resistencia
- Excede el artículo 26-708 de la CEC
- Certificación UL para cajas exteriores Tipo 3R
- Cumple con los requisitos para las pruebas de impacto en frío: -60 °F (-51 °C)
- Cubierta de aluminio moldeada con presofusión de alta resistencia y base de montaje con inserciones de policarbonato estabilizado contra rayos UV
- Junta de neopreno de 1/8" (3 mm) de espesor con ranuras para tornillos de montaje
- Cerrojo con llave: Todos los modelos admiten eje de hasta 1/4" (6 mm) de diámetro
- Clasificación de impacto: Prueba de impacto de 12 lbf para garantizar que la cubierta permanezca intacta
- Pasador de bisagra reforzado diseñado para superar la prueba de suspensión/estrés de la bisagra de 40 lbf
- Garantía: limitada de 1 año

### SOPORTE ÚNICO PARA MONTAJE

- Todos los modelos incluyen tres inserciones que permiten cumplir con los diversos requisitos de instalación (hasta 8 configuraciones)
- Tamaño máximo del cable: n.º 12 AWG o más pequeño

### SOPORTE DE MONTAJE DOBLE

- Todos los modelos incluyen seis inserciones que permiten cumplir con los diversos requisitos de instalación (hasta 70 configuraciones)
- Tamaño máximo del cable: n.º 12 AWG o más pequeño

### SOPORTE ÚNICO PARA MONTAJE



N.º de modelo	Color	Profundidad	Inserciones Flexi-Guard
WP1010MXD	Gris	3 1/8" (79 mm)	WP17
WP1010HMXD*	Gris	3 1/8" (79 mm)	WP17
WP1250MVXD	Gris	4 5/8" (117 mm)	WP17
WP3110MXD	Gris	2 3/4" (70 mm)	WP17

\*Nota: WP1010HMXD es un montaje horizontal.  
Para los accesorios, consulte la página 152

### SOPORTE DE MONTAJE DOBLE



N.º de modelo	Color	Profundidad	Inserciones Flexi-Guard
WP1030MXD	Gris	3 1/8" (79 mm)	WP217
WP1250MXD	Gris	4 5/8" (117 mm)	WP217

Para los accesorios, consulte la página 152

## DIMENSIONES

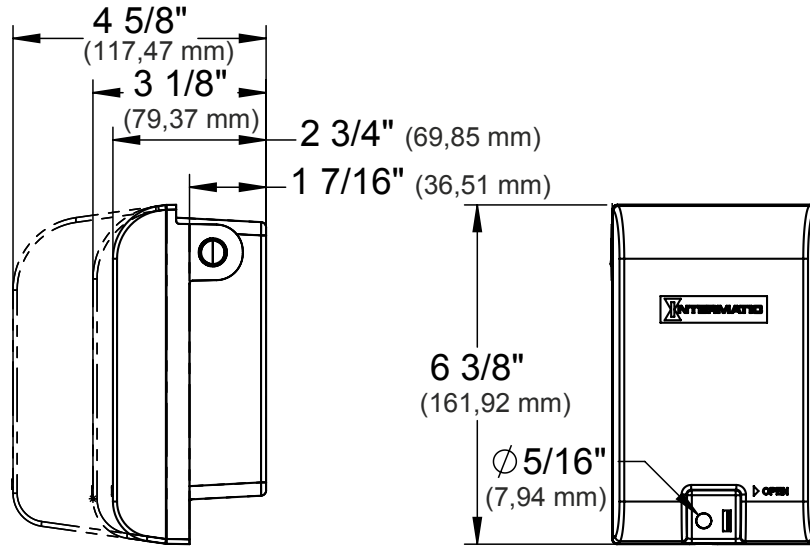

SOPORTE ÚNICO PARA MONTAJE

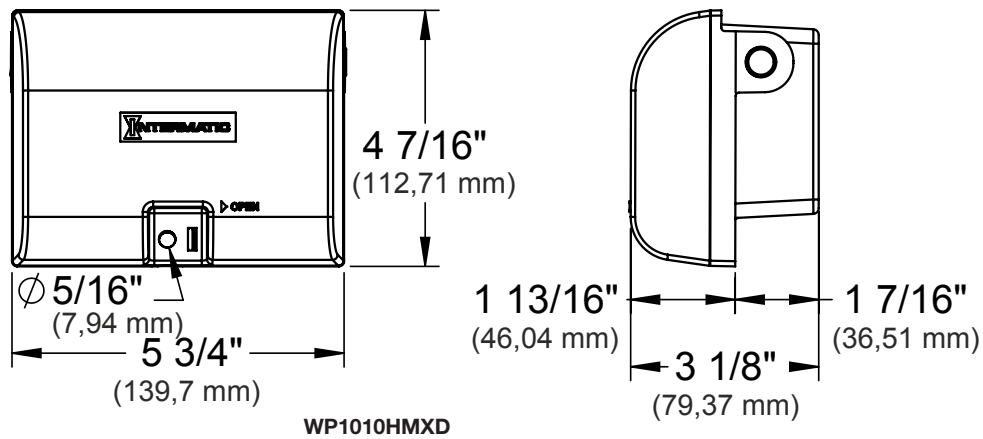

WP1010HMXD

## SOPORTE DE MONTAJE DOBLE

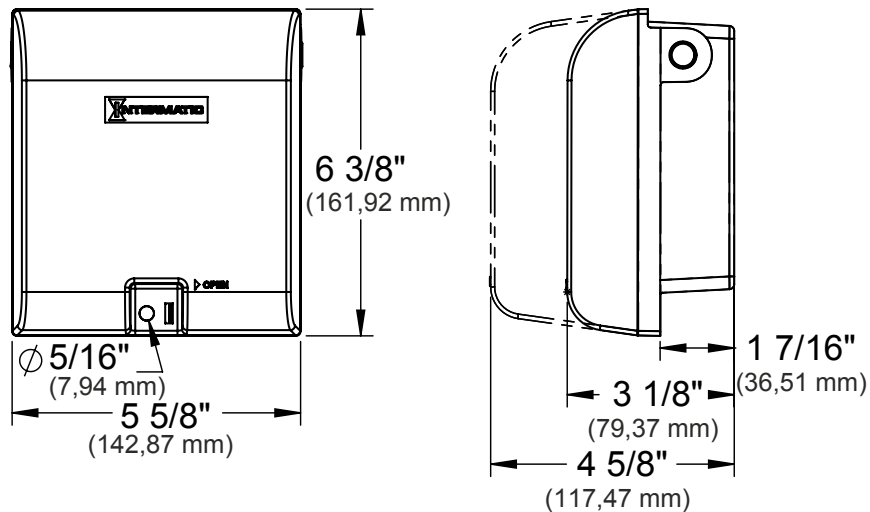



# Cubiertas resistentes a la intemperie

Tapas plásticas para trabajo pesado en uso



WP5000G

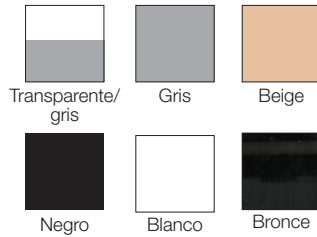

WP5500C



WP5103C

## Cubiertas resistentes a la intemperie en uso en plástico de alta resistencia

TAPAS CON SOPORTE ÚNICO DE MONTAJE Y SOPORTE DE MONTAJE DOBLE CUBIERTAS

Las tapas plásticas resistentes a la intemperie tienen calificación de trabajo pesado y son fáciles de instalar. Las cubiertas incluyen una empaquetadura, tornillos de montaje, base, cubierta e inserciones para cumplir las necesidades de una variedad de aplicaciones.

### APLICACIONES

- Protección de receptáculo

### CARACTERÍSTICAS

- Cumple con el artículo 406.9 (B)(1) del NEC de 2020 para lugares húmedos y aplicaciones de alta resistencia
- Cumple con la sección 26-708 del Código Eléctrico Canadiense (CEC)
- Certificación UL para cajas exteriores Tipo 3R
- Cumple con los requisitos para las pruebas de impacto en frío: -60 °F (-51 °C)
- Cubierta, base de montaje e inserciones de policarbonato resistente a los rayos UV
- Junta de neopreno de 1/8" (3 mm) de espesor con ranuras para tornillos de montaje
- Cerrojo con llave: Todos los modelos admiten eje de hasta 1/4" (6 mm) de diámetro
- Clasificación de impacto: Prueba de impacto de 12 lbf para garantizar que la cubierta permanezca intacta
- Pasador de bisagra reforzado diseñado para superar la prueba de suspensión/estrés de la bisagra de 40 lbf
- Garantía: limitada de 1 año

### SOPORTE ÚNICO PARA MONTAJE

- NUEVO Instalación más rápida, preconfigurado para GFCI, no se requiere inserto
- Todos los modelos incluyen dos inserciones que permiten cumplir con los diversos requisitos de instalación (hasta 16 configuraciones)
- Tamaño máximo del cable: (2) n.º 14 AWG o (1) n.º 12 AWG

### SOPORTE DE MONTAJE DOBLE

- Todos los modelos incluyen seis inserciones que permiten cumplir con los diversos requisitos de instalación (hasta 70 configuraciones)
- Tamaño máximo del cable: (2) n.º 12 AWG o (1) n.º 10 AWG
- 30/50 A (1) n.º 6 AWG

### SOPORTE DE MONTAJE ÚNICO: VERTICAL/HORIZONTAL



Transparente/gris	Gris	Negro	Blanco	Bronce	Profundidad	Inserciones Flexi-Guard
WP5000C	WP5000G	WP5000BL	WP5000W	–	2 1/4" (57 mm)	WP17
WP5100C	WP5100G	WP5100BL	WP5100W	WP5100BR	2 3/4" (70 mm)	WP17
WP5103C*	–	–	–	–	2 3/4" (70 mm)	WP17
WP5110C	–	–	–	–	3 5/8" (92 mm)	WP17

\* Incluye placa adaptadora 3/0 para caja redonda de 3" (76 mm).  
Para los accesorios, consulte la página 152

### CUBIERTAS CON SOPORTE DE MONTAJE VERTICAL



Transparente/gris	Gris	Negro	Blanco	Beige	Profundidad	Inserciones Flexi-Guard
WP5220C	WP5220G	WP5220BL	WP5220W	WP5220B	2 1/4" (57 mm)	WP217
WP5221C	–	–	–	–	2 1/4" (57 mm)	WP101, WP102
WP5225C	WP5225G	–	–	–	2 3/4" (70 mm)	WP217
WP5240C	–	–	–	–	3 5/8" (92 mm)	WP217
WP5500C	–	–	–	–	4 3/4" (121 mm)**	WP107, WP213

\* Incluye placa adaptadora 3/0 para caja redonda de 3" (76 mm). \*\*30/50 A = 4 3/4" (121 mm) de profundidad  
Para los accesorios, consulte la página 152

## SOPORTE ÚNICO PARA MONTAJE

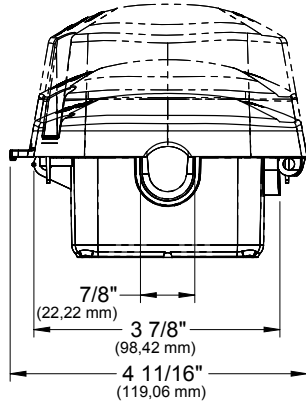
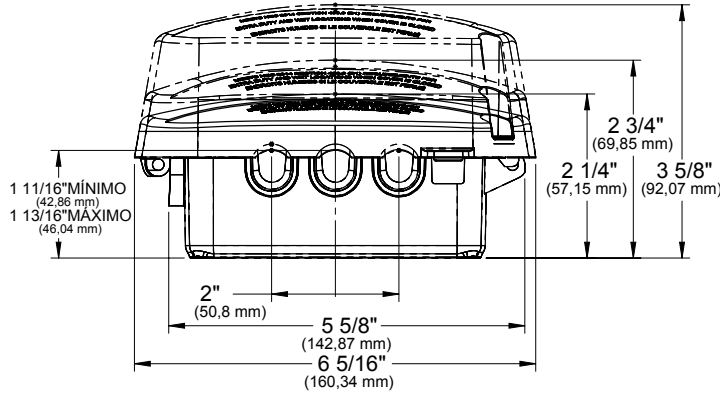

## WP5103C

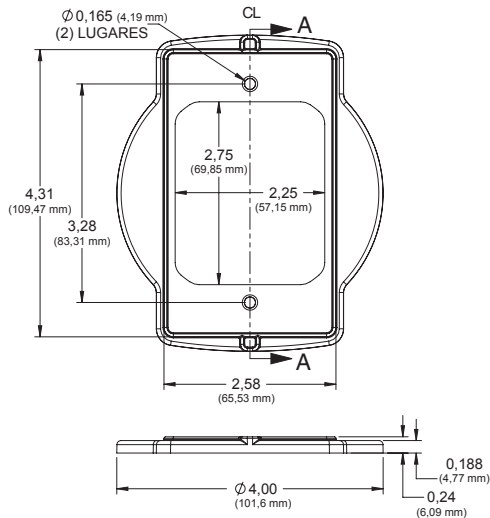

## SOPORTE DE MONTAJE DOBLE

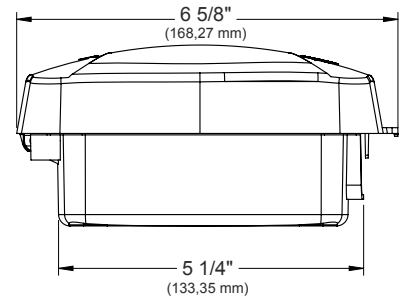
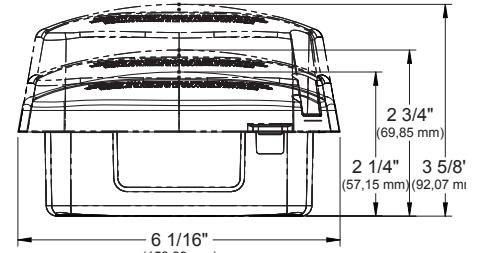

## SOPORTE DE MONTAJE DOBLE 30/50 A

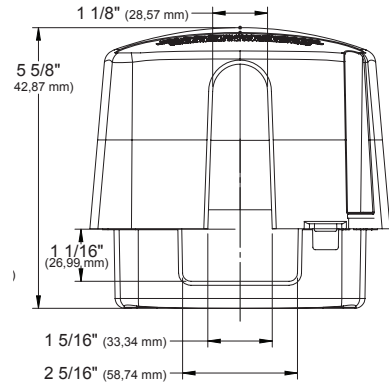

# Cubiertas resistentes a la intemperie

Tapas plásticas en uso

Cubiertas resistentes a la intemperie



WP3103C



WP1100C



WP3100

## Cubiertas plásticas resistentes a la intemperie en uso, con soporte de montaje único, 16 configuraciones

### TAPAS CON SOPORTE ÚNICO DE MONTAJE

Las cubiertas plásticas resistentes a la intemperie en uso son fáciles de instalar e incluyen una empaquetadura adherida, tornillos de montaje, base, cubierta e inserciones para cumplir las necesidades de una variedad de aplicaciones.

#### APLICACIONES

- Protección de receptáculo

#### CARACTERÍSTICAS

- Cumple con el artículo 406.9 (B)(1) del NEC de 2020 para lugares húmedos y mojados
- Certificación UL para cajas exteriores Tipo 3R
- Cumple con los requisitos para las pruebas de impacto en frío: -60 °F (-51 °C)
- Cubierta, base de montaje e inserciones de policarbonato resistente a los rayos UV
- Junta de neopreno preadherida de 1/8" (3 mm) de espesor con ranuras para tornillos de montaje
- Cerrojo con llave: Todos los modelos aceptan vástago de hasta 1/4" (6 mm) de diámetro, excepto WP3100C y WP3103C que aceptan vástago de hasta 3/8" (9,5 mm) de diámetro
- Todos los modelos incluyen tres inserciones que permiten cumplir con los diversos requisitos de instalación (hasta 16 configuraciones)
- Tamaño máximo del cable: (2) n.º 14 AWG o (1) n.º 12 AWG
- Se monta vertical u horizontalmente
- Garantía: limitada de 1 año

### SOPORTE DE MONTAJE ÚNICO: BISAGRA VERTICAL/HORIZONTAL



N.º de modelo	Color	Profundidad	Inserciones Flexi-Guard
WP3100C	Transparente	2 3/4" (70 mm)	WP17
WP3103C	Transparente	2 3/4" (70 mm)	WP17
WP1100C	Transparente	2 3/4" (70 mm)	WP17
WP1100WC	Blanco	2 3/4" (70 mm)	WP17
WP1110C	Transparente	3 5/8" (92 mm)	WP17

Para los accesorios, consulte la página 152

### DIMENSIONES

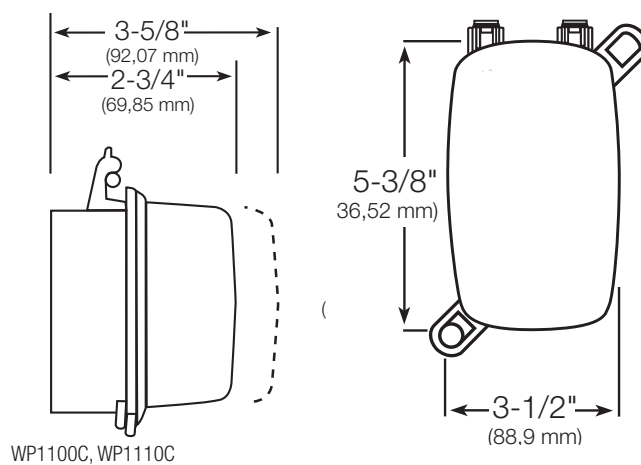
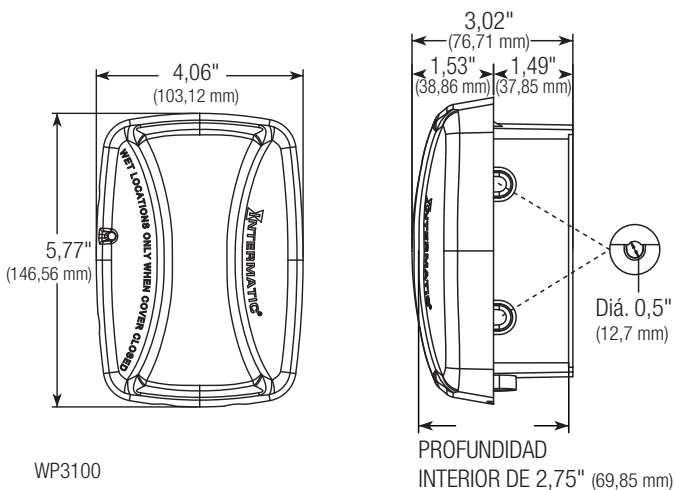

## Cubiertas plásticas resistentes a la intemperie en uso, con soporte de montaje único, 8 configuraciones

### TAPAS CON SOPORTE ÚNICO DE MONTAJE

Las cubiertas plásticas resistentes a la intemperie en uso son fáciles de instalar e incluyen una empaquetadura adherida, tornillos de montaje, base, cubierta e inserciones para cumplir las necesidades de una variedad de aplicaciones.

#### APLICACIONES

- Protección de receptáculo

#### CARACTERÍSTICAS

- Cumple con el artículo 406.9 (B)(1) del NEC de 2020 para lugares húmedos y mojados
- Certificación UL para cajas exteriores Tipo 3R
- Cumple con los requisitos para las pruebas de impacto en frío: -60 °F (-51 °C)
- Cubierta, base de montaje e inserciones de policarbonato resistente a los rayos UV
- Junta de neopreno preadherida de 1/8" (3 mm) de espesor con ranuras para tornillos de montaje
- Todos los modelos incluyen tres inserciones que permiten cumplir con los diversos requisitos de instalación (hasta 8 configuraciones)
- Tamaño máximo del cable: (2) n.º 14 AWG o (1) n.º 12 AWG
- Garantía: limitada de 1 año



WP1000C

WP1000HC

#### DIMENSIONES

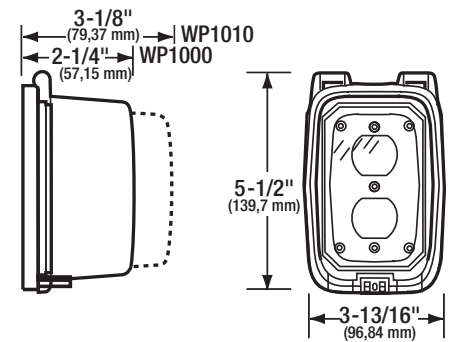

#### SOPORTE DE MONTAJE ÚNICO: BISAGRA VERTICAL



N.º de modelo	Color	Profundidad	Inserciones Flexi-Guard
WP1000C	Transparente	2 ¼" (57 mm)	WP17
WP1000GC	Gris	2 ¼" (57 mm)	WP17
WP1010C	Transparente	3 ⅞" (79 mm)	WP17

Para los accesorios, consulte la página 152

#### SOPORTE DE MONTAJE ÚNICO: BISAGRA HORIZONTAL



N.º de modelo	Color	Profundidad	Inserciones Flexi-Guard
WP1000HC	Transparente	2 ¼" (57 mm)	WP17
WP1000HGC	Gris	2 ¼" (57 mm)	WP17
WP1010HC	Transparente	3 ⅞" (79 mm)	WP17
WP1150C	Transparente	4 ¾" (121 mm)	WP17

Para los accesorios, consulte la página 152

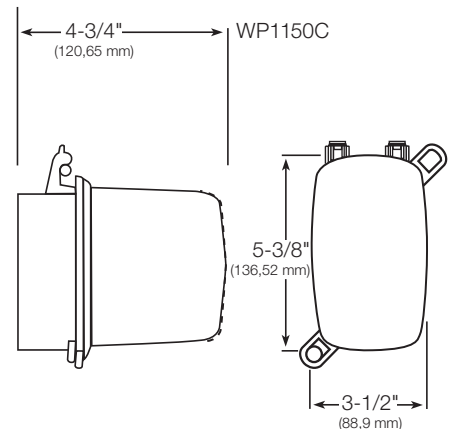
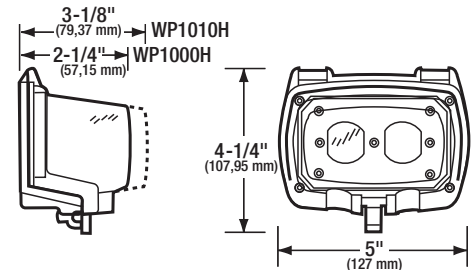



# Cubiertas resistentes a la intemperie

Tapas plásticas en uso

Cubiertas resistentes a la intemperie



WP1020C

## DIMENSIONES

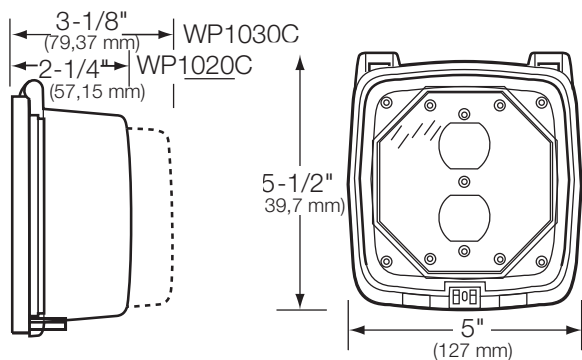

WP1050

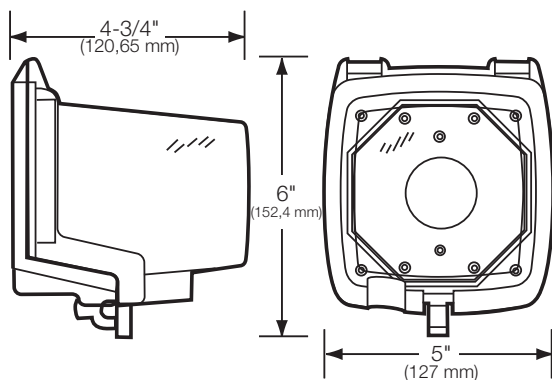

## Tapas plásticas resistentes a la intemperie, con soporte de montaje doble

### SOPORTE DE MONTAJE DOBLE CUBIERTAS

Las cubiertas plásticas resistentes a la intemperie en uso son fáciles de instalar e incluyen una junta, tornillos de montaje, una base, el conjunto de la cubierta e insertos para satisfacer las necesidades de una variedad de aplicaciones.

#### APLICACIONES

- Protección de receptáculo

#### CARACTERÍSTICAS

- Cumple con el artículo 406.9 (B)(1) del NEC de 2020 para lugares húmedos y mojados
- Certificación UL para cajas exteriores Tipo 3R
- Cumple con los requisitos para las pruebas de impacto en frío: -60 °F (-51 °C)
- Cubierta, base de montaje e inserciones de policarbonato resistente a los rayos UV
- Junta de neopreno de 1/8" (3 mm) de espesor con ranuras para tornillos de montaje
- Se suministran dos insertos con todos los modelos para instalaciones múltiples
- Tamaño máximo del cable: (2) n.º 14 AWG o (1) n.º 12 AWG, WP1050 (2) n.º 14 AWG o (1) n.º 10 AWG
- Garantía: limitada de 1 año

### SOPORTE DE MONTAJE DOBLE: BISAGRA VERTICAL



N.º de modelo	Color	Profundidad	Inserciones Flexi-Guard
WP1020C	Transparente	2 1/4" (57 mm)	WP101, WP102
WP1030C	Transparente	3 1/8" (79 mm)	WP101, WP102
WP1050	Transparente	4 3/4" (121 mm)	WP102, WP107

Para los accesorios, consulte la página 152

## Cubiertas plásticas resistentes a la intemperie en uso, con soporte de montaje doble, 70 configuraciones

### SOPORTE DE MONTAJE DOBLE CUBIERTAS

Las cubiertas plásticas resistentes a la intemperie en uso son fáciles de instalar e incluyen una junta, tornillos de montaje, base, conjunto de cubierta e insertos para satisfacer las necesidades de una variedad de aplicaciones.

#### APLICACIONES

- Protección de receptáculo

#### CARACTERÍSTICAS

- Cumple con el artículo 406.9 (B)(1) del NEC de 2020 para lugares húmedos y mojados
- Certificación UL para cajas exteriores Tipo 3R
- Cumple con los requisitos para las pruebas de impacto en frío: -60 °F (-51 °C)
- Cubierta, base de montaje e inserciones de policarbonato resistente a los rayos UV
- Junta de neopreno de 1/8" (3 mm) de espesor con ranuras para tornillos de montaje
- Todos los modelos incluyen seis inserciones que permiten cumplir con los diversos requisitos de instalación (hasta 70 configuraciones)
- Tamaño máximo del cable: (2) n.º 14 AWG o (1) n.º 12 AWG, WP1250 (2) n.º 14 AWG o (1) n.º 10 AWG
- Garantía: limitada de 1 año



WP1250

### SOPORTE DE MONTAJE DOBLE: BISAGRA VERTICAL



N.º de modelo	Color	Profundidad	Inserciones Flexi-Guard
WP1220C	Transparente	2 1/4" (57 mm)	WP217
WP1230C	Transparente	3 1/8" (79 mm)	WP217
WP1250C	Transparente	4 3/4" (121 mm)	WP217

Para los accesorios, consulte la página 152

#### DIMENSIONES

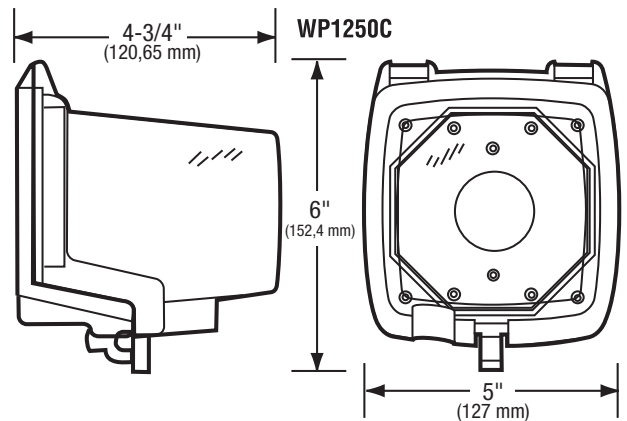
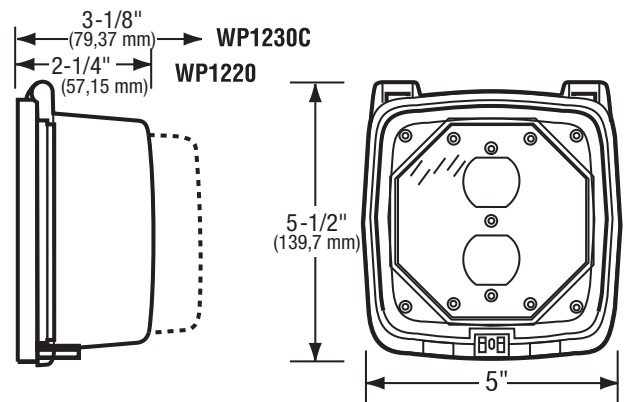

### Inserciones Flexi-Guard

Todas las cubiertas resistentes a la intemperie de la serie original incluyen inserciones. Simplemente coloque la inserción en la cubierta, gire según sea necesario y luego encájela en su sitio.

#### ACCESORIOS



N.º de modelo	Descripción
WP17	Inserciones con soporte de montaje único (3)
WP217	Inserciones con soporte de montaje doble (6)
WP101	Inserción dúplex con soporte doble para montaje
WP102	Inserción GFCI con soporte doble para montaje
WP107	Inserción redonda con soporte de montaje doble, 1 3/8", 1 5/8", 1 3/4"
WP213	Inserción redonda con soporte de montaje doble, 2 1/8", 2 5/8"

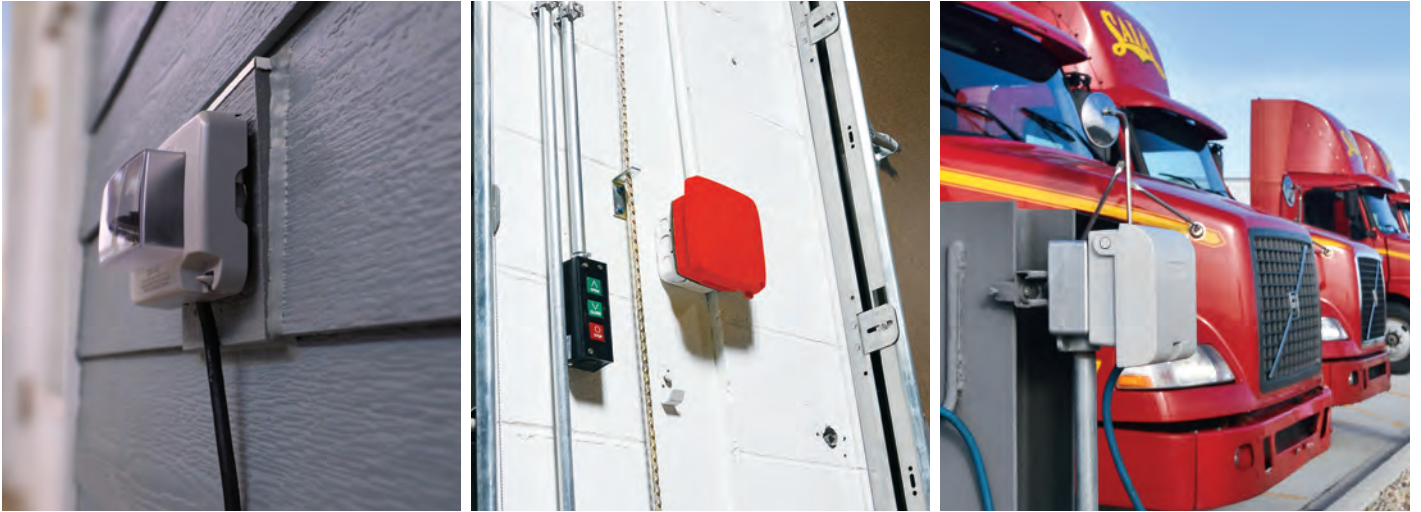

## Diseño robusto, protección conforme a la normativa

Nuestras duraderas cubiertas resistentes a la intemperie en uso moldeadas con presofusión, de bajo perfil y plásticas ofrecen una protección robusta en todo tipo de aplicaciones.

### CUMPLEN CON EL ARTÍCULO 406.9 (B)(1) DEL CÓDIGO NEC DE 2020

Las cubiertas resistentes a la intemperie de Intermatic cumplen o superan los requisitos más recientes del NEC para aplicaciones de alta resistencia y lugares húmedos.

- Según el NEC de 2020, todos los receptáculos de 15 y 20 amperios, 125 y 250 voltios instalados en lugares expuestos a la humedad deben tener una caja y cubiertas resistentes a la intemperie, independientemente de si hay o no presente un tapón de la conexión suplementario.
- Una revisión requiere ahora que todas las cajas y cubiertas instaladas en lugares húmedos para los receptáculos de 15 y 20 amperios, 125 y 250 voltios estén listadas, y que sean del tipo "alta resistencia", no solo cajas soportadas desde el suelo.
- Este requisito se exige ahora también para las viviendas. El requisito para tomacorrientes resistentes a la intemperie en lugares expuestos a la humedad sigue siendo aplicable en el NEC de 2020. Este cambio también provocó modificaciones en el artículo 590.4(D)(2) para cubiertas de alta resistencia para todos los receptáculos de 15 y 20 amperios, 125 y 250 voltios montados en instalaciones temporales en un lugar húmedo.
- Cumple con la sección 26-708 del Código Eléctrico Canadiense (CEC).
- Las pautas de cumplimiento de la cubierta resistente a la intemperie estándar se aplican solo al artículo 314.15 de 2020.

### VEA Y APRENDA



Nuestra línea duradera de cubiertas plásticas moldeadas con presofusión resistentes a la intemperie, ofrece protección duradera en todo tipo de aplicaciones robustas: desde entornos industriales, comerciales, de manufactura, residenciales y más.



¿Cansado de lidiar con las voluminosas cubiertas resistentes a la intemperie para exteriores? Actualice a las nuevas cubiertas resistentes a la intemperie en uso ampliables de bajo perfil de las series WP6000 y WP7000 de Intermatic.



# Soluciones de piscina y spa

Controle y proteja su valioso equipo para piscinas y iluminación de jardines con nuestras soluciones asequibles y que ahorran tiempo para piscinas y spas. Desde de temporizadores y cajas hasta transformadores de seguridad y dispositivos de protección contra sobretensiones, nuestros productos proporcionan un valor duradero a los propietarios de piscinas al tiempo que simplifican la instalación y la configuración.



## Administración y protección de alimentación eléctrica

Establezca una base sólida con nuestros versátiles paneles de control y robustas soluciones de protección contra sobretensiones. Diseñados para agilizar la instalación, nuestros centros de carga ofrecen una variedad de opciones y pueden combinarse con SPD para proporcionar una defensa duradera contra problemas dañinos de calidad de alimentación eléctrica.

## Iluminación subacuática

Amplíe la funcionalidad de las luminarias subacuáticas instalando nuestras soluciones de transformador seguras y confiables. Las soluciones híbridas como nuestro transformador de caja de conexiones COMBOCONNECT™ reducen el desorden en la plataforma de la piscina y maximizan el rendimiento.



## Control de válvulas

Encuentre el flujo perfecto para equipos de piscina y spa, fuentes, bombas y más con nuestros actuadores de válvula fáciles de operar. Esta solución reduce los pasos necesarios para el ajuste de la leva y se puede utilizar en una variedad de aplicaciones de agua.

## Diseño de jardines

Eleve la decoración del patio trasero con una selección de controles de temporizador Intermatic. Estas soluciones se pueden utilizar para controlar los horarios de encendido/apagado de las luces del jardín y del patio, así como los horarios de los elementos de agua y las decoraciones al aire libre.

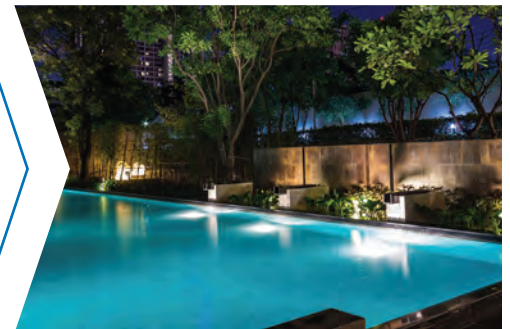

## Contenidos

Controles mecánicos .....	156	Controles remotos .....	177
Centros de control mecánico..	158	Interruptor de aire .....	178
Centro de carga .....	164	Temporizadores montados sobre panel .....	179
Transformers .....	166	Protección contra sobretensiones .....	180
Cajas de conexiones .....	167	Controles especiales .....	181
Controles eléctricos .....	168	Temporizadores electrónicos montados sobre panel.....	182
Centros de control electrónico	170	Temporizadores portátiles y cajas.....	184
Controles electrónicos inalámbricos .....	173	Accesorios .....	185
Componentes complementarios inalámbricos .....	174		
Actuadores de válvula.....	175		
Protección contra congelamiento.....	176		

## Soluciones y recursos adicionales

¿Listo para comenzar? Escanee el código QR ubicado a la derecha para obtener una variedad de recursos útiles, como hojas promocionales, instrucciones de productos, videos de instalación y más.







T101M

### Temporizador mecánico de 24 horas, solo interruptor SERIE T100

Los interruptores temporizadores mecánicos para trabajo pesado controlan una sola carga. Las clasificaciones de HP más altas en la industria para cargas de hasta 40 amperios, proporcionando un control directo las 24 horas de la mayoría de las cargas.

#### Aplicaciones

- Temporización/programación de encendido/apagado
- Control de bomba

#### Características

- Las clasificaciones de carga de motor más altas de la industria
- Tiempo mínimo de encendido/apagado de 1 hora
- Hasta 12 operaciones de encendido/apagado por día
- Incluye un disparador de encendido y uno de apagado
- Se puede instalar en la mayoría de las cajas de Intermatic.
- Disponible con protección para calefactor de piscina
- Terminales tipo balancín para múltiples conexiones de carga
- Se puede instalar en la mayoría de las cajas de Intermatic.

N.º de modelo	Tipo de interruptor	Voltaje de entrada	Balastro electrónico	Inductivo	Resistivo (calefactor)	Tungsteno (Incandescente)	Capacidad de prueba
<b>Sin protección para calefactor de piscina</b>							
T101M	SPST (unipolar de una dirección)	120 V CA, 60 Hz	16 A, 120 V CA	40 A, 120-240 V CA, 60 Hz	40 A, 120-240 V CA, 60 Hz	40 A, 120-240 V CA, 60 Hz	1000 VA, 120-240 V CA, 60 Hz
T103M	DPST		16 A, 120-277 V CA	40 A, 120-240 V CA, 60 Hz	40 A, 120-240 V CA, 60 Hz	40 A, 120-240 V CA, 60 Hz	1000 VA, 120-240 V CA, 60 Hz
T104M	DPST	208-277 V CA, 60 Hz	16 A, 120-277 V CA	40 A, 120-277 V CA, 60 Hz	40 A, 120-480 V CA, 60 Hz	40 A, 120-277 V CA, 60 Hz	1000 VA, 120-277 V CA, 60 Hz
T106M	1 NO/1 NC, SPDT		16 A, 208-277 V CA	40 A, 120-240 V CA, 60 Hz	40 A, 120-240 V CA, 60 Hz	40 A, 120-240 V CA, 60 Hz	1000 VA, 120-240 V CA, 60 Hz
<b>Con protección para calefactor de piscina</b>							
T104M201	DPST	208-277 V CA, 60 Hz	16 A, 120-277 V CA	40 A, 120-277 V CA, 60 Hz	40 A, 120-480 V CA, 60 Hz	40 A, 120-277 V CA, 60 Hz	1000 VA, 120-277 V CA, 60 Hz



#### DIAGRAMAS DE CABLEADO

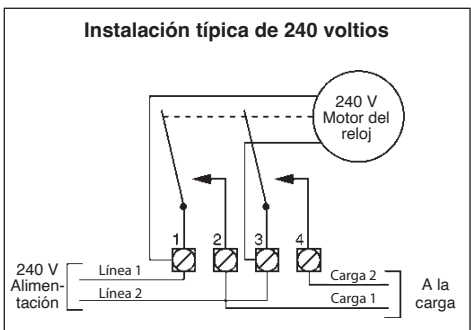
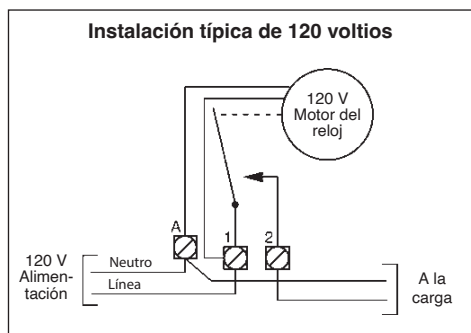

Capacidades	
<b>Motor</b>	2 HP, 24 FLA a 120 V CA, 60 Hz 5 HP, 28 FLA a 240 V CA, 60 Hz
<b>Circuito de control del calefactor</b>	10 A, 250 V CA MÁX., 60 Hz
<b>Resistivo</b>	Ver tabla de modelos
<b>Inductivo</b>	Ver tabla de modelos
<b>Balastro electrónico</b>	Ver tabla de modelos
<b>Tungsteno</b>	Ver tabla de modelos
<b>Capacidad de prueba</b>	Ver tabla de modelos
<b>Consumo máximo de alimentación eléctrica</b>	3 W
<b>Temperatura de funcionamiento</b>	-40 °F - 130 °F (-40 °C - 54 °C)
<b>Garantía</b>	Limitada de 1 año

NOTAS: 1. Las conexiones a tierra no se muestran, pero se deben proporcionar. Consulte el Código Eléctrico Nacional para obtener más detalles.  
2. Los diagramas anteriores son solo dos de las muchas variaciones que este panel puede admitir.

### ACCESORIOS

Para accesorios y repuestos, consulte la página 184-185.

## Temporizador mecánico de 24 horas en caja SERIE T100

Los interruptores temporizadores mecánicos para trabajo pesado controlan una sola carga. Las clasificaciones de HP más altas en la industria para cargas de hasta 40 amperios, proporcionando un control directo las 24 horas de la mayoría de las cargas.

### Aplicaciones

- Control del termostato del calefactor • Control del motor • Control de la bomba

### Características

- Las clasificaciones de carga de motor más altas de la industria
- Tiempo mínimo de encendido/apagado de 1 hora
- Hasta 12 operaciones de encendido/apagado por día
- Incluye un disparador de encendido y uno de apagado
- Disponible con protección para calefactor de piscina
- Terminales tipo balancín para múltiples conexiones de carga



T104P3



T104R3

N.º de modelo	Tipo de interruptor	Voltaje de entrada	Balastro electrónico	Inductivo	Resistivo (calefactor)	Tungsteno (Incandescente)	Capacidad de prueba	Caja
<b>Sin protección para calefactor de piscina</b>								
T101P3	SPST (unipolar de una dirección)	120 V CA, 60 Hz	16 A, 120 V CA	40 A, 120-240 V CA, 60 Hz	40 A, 120-240 V CA, 60 Hz	40 A, 120-240 V CA, 60 Hz	1000 VA, 120-240 V CA, 60 Hz	Plástica tipo 3R para exterior
T104P3	DPST	208-277 V CA, 60 Hz	16 A, 120-277 V CA	40 A, 120-277 V CA, 60 Hz	40 A, 120-480 V CA, 60 Hz	40 A, 120-277 V CA, 60 Hz	1000 VA, 120-277 V CA, 60 Hz	
T106P3	1 NO/1 NC	208-277 V CA, 60 Hz	16 A, 208-277 V CA	40 A, 120-240 V CA, 60 Hz	40 A, 120-240 V CA, 60 Hz	40 A, 120-240 V CA, 60 Hz	1000 VA, 120-240 V CA, 60 Hz	
T101R3	SPST (unipolar de una dirección)	120 V CA, 60 Hz	16 A, 120 V CA	40 A, 120-240 V CA, 60 Hz	40 A, 120-240 V CA, 60 Hz	40 A, 120-240 V CA, 60 Hz	1000 VA, 120-240 V CA, 60 Hz	Metálica tipo 3R para exterior
T104R3	DPST	208-277 V CA, 60 Hz	16 A, 120-277 V CA	40 A, 120-277 V CA, 60 Hz	40 A, 120-480 V CA, 60 Hz	40 A, 120-277 V CA, 60 Hz	1000 VA, 120-277 V CA, 60 Hz	
<b>Con protección para calefactor de piscina</b>								
T101P201	SPST (unipolar de una dirección)	120 V CA, 60 Hz	16 A, 120 V CA	40 A, 120-480 V CA, 60 Hz	40 A, 120-480 V CA, 60 Hz	40 A, 120-480 V CA, 60 Hz	1000 VA, 120-480 V CA, 60 Hz	Plástica tipo 3R para exterior
T104P201	DPST	208-277 V CA, 60 Hz	16 A, 120-277 V CA	40 A, 120-277 V CA, 60 Hz	40 A, 120-480 V CA, 60 Hz	40 A, 120-277 V CA, 60 Hz	1000 VA, 120-277 V CA, 60 Hz	
T101R201	SPST (unipolar de una dirección)	120 V CA, 60 Hz	16 A, 120 V CA	40 A, 120-240 V CA, 60 Hz	40 A, 120-240 V CA, 60 Hz	40 A, 120-240 V CA, 60 Hz	1000 VA, 120-240 V CA, 60 Hz	Metálica tipo 3R para exterior
T104R201	DPST	208-277 V CA, 60 Hz	16 A, 120-277 V CA	40 A, 120-277 V CA, 60 Hz	40 A, 120-480 V CA, 60 Hz	40 A, 120-277 V CA, 60 Hz	1000 VA, 120-277 V CA, 60 Hz	

*Nota: El interruptor de protección del calefactor (interruptor de bombero) se cierra cuando los contactos del temporizador están abiertos para permitir la operación remota del calefactor. Por lo tanto, un interruptor de flujo o presión siempre debe ser parte del circuito de control del calefactor.*



Capacidades	
<b>Motor</b>	2 HP, 24 FLA a 120 V CA, 60 Hz 5 HP, 28 FLA a 240 V CA, 60 Hz
<b>Circuito de control del calefactor</b>	10 A, 250 V CA MÁX., 60 Hz
<b>Resistivo</b>	Ver tabla de modelos
<b>Balastro inductivo</b>	Ver tabla de modelos
<b>Balastro electrónico</b>	Ver tabla de modelos
<b>Tungsteno</b>	Ver tabla de modelos
<b>Capacidad de prueba</b>	Ver tabla de modelos
<b>Consumo máximo de alimentación eléctrica</b>	3 W
<b>Temperatura de funcionamiento</b>	-40 °F - 130 °F (-40 °C - 54 °C)
<b>Dimensiones de la caja (Al. x An. x Pr.)</b>	
<b>Plástico para exterior</b>	10" x 6,5" x 4" (254 mm x 165,1 mm x 101,6 mm)
<b>Interior metálico</b>	10,125" x 6,5" x 3,625" (257,2 mm x 165,1 mm x 92,1 mm)
<b>Dimensiones de troquel</b>	
<b>Abajo</b>	(2) ½" y ¾"
<b>Izquierda</b>	(1) combinación ½" y ¾"
<b>Derecha</b>	(1) combinación ½" y ¾"
<b>Posterior</b>	(1) combinación ½" y ¾"
<b>Garantía</b>	Limitada de 1 año

## ACCESORIOS

Para accesorios y repuestos, consulte la página 184-185.





T30401R



T10604R

Control de bombas de 2 velocidades

### Sistema de control con centro de potencia tipo 3R SERIE T10000R

Los centros de control de la serie T10000R cuentan con una caja para todo clima y pueden contener solo el centro de control, uno o dos mecanismos de temporizador de servicio pesado.

#### Aplicaciones

- Panel de distribución/control • Control de motores • Control de bombas

#### Características

- Disponible con uno o dos mecanismos de temporizador de servicio pesado
- Acepta PF1000M, P1403ME, P1353ME, P4043ME, P4243ME, T100M O mecanismos de la serie RC2000M
- El frente muerto del centro de carga tiene dos troqueles y uno en el costado para interruptores o GFCI
- Los dispositivos de cableado se pueden instalar en estos centros de carga con el uso de separadores, que se venden de manera independiente (21T156A y 21T166A)
- Control de bombas de dos velocidades con T10604R
- Acabado beige claro aplicado electrostáticamente.

N.º de modelo	Mecanismo	Tipo de interruptor	Voltaje de suministro del mecanismo
T10000R	Solo centro de potencia	—	—
T10004R	(1) T104M	DPST	208-277 V CA, 60 Hz
T10006R	(1) T106M	1 NO/1 NC	208-277 V CA, 60 Hz
T10101R	(2) T101M	SPST (unipolar de una dirección)	120/120 V CA, 60 Hz
T10404R	(2) T104M	DPST	208-277 V CA, 60 Hz
T10604R	T106M y T104M	SPDT/DPST	208-277 V CA, 60 Hz
T12404R*	T104M201 y T104M	DPST	208-277 V CA, 60 Hz

\* El interruptor de protección del calefactor (interruptor de bombero) se cierra cuando los contactos del temporizador están abiertos para permitir la operación remota del calefactor. Por lo tanto, un interruptor de flujo o presión siempre debe ser parte del circuito de control del calefactor.



#### DIAGRAMAS DE CABLEADO

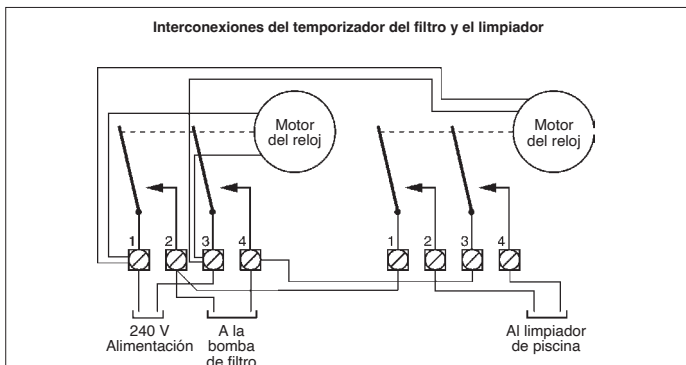
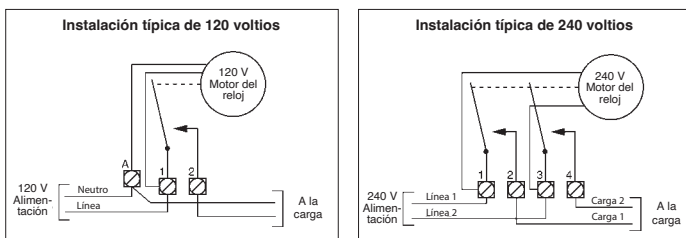

NOTAS: 1. Las conexiones a tierra no se muestran, pero se deben proporcionar. Consulte el Código Eléctrico Nacional para obtener más detalles.  
2. Los diagramas anteriores son solo dos de las muchas variaciones que este panel puede admitir.

### ACCESORIOS

Para accesorios y repuestos, consulte la página 184-185.

## Sistema de control de 60 A con centro de carga tipo 3R SERIE T21000R

Los paneles del centro de carga de la serie T20000R cuentan con una caja para todo clima y contienen una base de 4 interruptores, una barra de conexión a tierra del equipo y pueden contener solo un centro de carga o un mecanismo de temporizador de servicio pesado. La base del interruptor acepta interruptores de circuito de tipo intercambiable manufacturados por varios fabricantes diferentes.

### Aplicaciones

- Panel de distribución/control • Control de motores • Control de bombas

### Características

- Cuatro espacios para interruptores
- Acepta PF1000M, P1403ME, P1353ME, P4043ME, P4243ME, T100M o mecanismos de la serie RC2000M
- Acepta interruptores de circuito de tipo intercambiable manufacturados por varios fabricantes diferentes
- El frente muerto del centro de carga tiene dos troqueles y uno en el costado para interruptores o GFCI
- Los dispositivos de cableado se pueden instalar en estos centros de carga con el uso de separadores, que se venden de manera independiente



T21000R



T21001R

N.º de modelo	Mecanismo	Tipo de interruptor	Voltaje de suministro del mecanismo
T21000R	Solo centro de carga	—	—
T21001R	T101M	SPST (unipolar de una dirección)	120 V CA, 60 Hz
T21004R	T104M	DPST	208-277 V CA, 60 Hz



Capacidades	
Clasificación del centro de carga	60 A, 120/240 V CA o 120/208 V CA, monofásico
Resistivo	30 A, 120-240 V CA, 60 Hz
Inductivo	30 A, 120-240 V CA, 60 Hz
Tungsteno	30 A, 120-240 V CA, 60 Hz
Capacidad de prueba	1000 VA, 120-240 V CA, 60 Hz
Motor	2 HP, 24 FLA a 120 V CA, 60 Hz, 5 HP, 28 FLA a 240 V CA, 60 Hz
Temperatura de funcionamiento	-40 °F - 130 °F (-40 °C - 54 °C)
Dimensiones Alt. x An. x P.	16,875" x 8,875" x 4,75" (428,6 mm x 225,4 mm x 120,7 mm)
Dimensiones de troquel	(5) combinación 1/2" - 3/4" y (3) combinación 3/4" - 1"
Abajo	(1) combinación 1/2" - 3/4"
Izquierda	(1) 1 3/4" x 2 3/4" para montar interruptores o GFCI
Derecha	(1) combinación 1/2" - 3/4" y (1) 3/4" - 1"
Posterior	
Garantía	Limitada de 1 año

### DIAGRAMAS DE CABLEADO

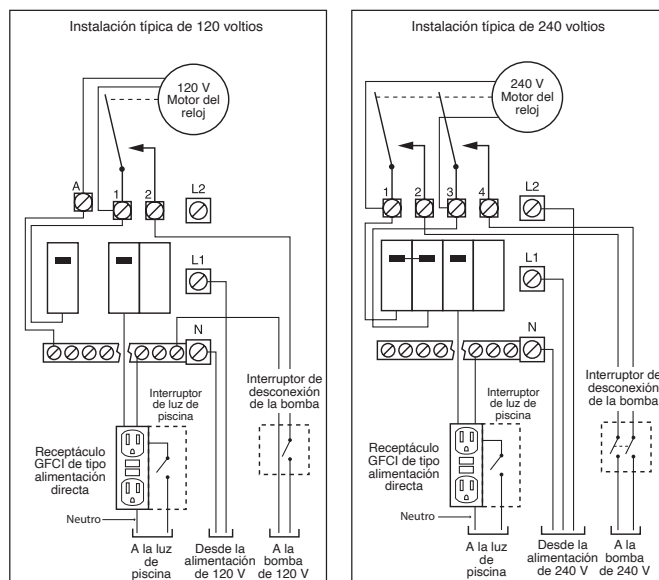

NOTAS: 1. Las conexiones a tierra no se muestran, pero se deben proporcionar. Consulte el Código Eléctrico Nacional para obtener más detalles. 2. Los diagramas anteriores son solo dos de las muchas variaciones que este panel puede admitir.

### ACCESORIOS

Para accesorios y repuestos, consulte la página 184-185.



T30004R



T30604R

Control de bombas de 2 velocidades

### Sistema de control de 100 A con centro de carga tipo 3R SERIE T30000R

Solo se puede utilizar como centro de carga, o agregar mecanismos o dispositivos de cableado para sistemas de control completos.

#### Aplicaciones

- Panel de distribución/control • Control de motores • Control de bombas

#### Características

- Ocho espacios para interruptores
- Reduce los costos de instalación
- Elimina la necesidad de paneles de servicio adicionales
- Acepta PF1000M, P1403ME, P1353ME, P4043ME, P4243ME, T100M O mecanismos de la serie RC2000M
- Control de bombas de dos velocidades con T30604R
- Totalmente compatible con todos los requisitos eléctricos para instalaciones de piscina/spa
- El frente muerto del centro de carga tiene dos troqueles y hay uno en el costado para interruptores o GFCI
- Los dispositivos de cableado se pueden instalar en estos centros de carga con el uso de separadores, que se venden de manera independiente

N.º de modelo	Mecanismo	Tipo de interruptor	Voltaje de suministro del mecanismo
T30000R5	Solo centro de carga	—	—
T30004R	(1) T104M	DPST	240 V CA, 60 Hz
T30404R	(2) T104M	DPST/DPST	240/240 V CA, 60 Hz
T30401R	T104M y T101M	DPST/SPST	240/120 V CA, 60 Hz
T30604R	T106M y T104M	SPDT/DPST	240/240 V CA, 60 Hz
T32404R*	T104M201 y T104M	DPST/DPST	240/240 V CA, 60 Hz

\* El interruptor de protección del calefactor se cierra cuando los contactos del temporizador están abiertos para permitir la operación remota del calefactor. Un interruptor de flujo o presión siempre debe ser parte del circuito de control del calefactor.



Capacidades	
<b>Clasificación del centro de carga</b>	100 A, 120-240 V CA, monofásico, 60 Hz
<b>Resistivo</b>	40 A, 120-240 V CA, 60 Hz
<b>Inductivo</b>	40 A, 120-240 V CA, 60 Hz
<b>Tungsteno</b>	40 A, 120-240 V CA, 60 Hz
<b>Capacidad de prueba</b>	1000 VA, 120-240 V CA, 60 Hz
<b>Motor</b>	2 HP, 24 FLA a 120 V CA, 60 Hz 5 HP, 28 FLA a 240 V CA, 60 Hz
<b>Dimensiones Alt. x An. x P.</b>	16,875" x 10,875" x 4,75" (428,6 mm x 276,2 mm x 120,7 mm)
<b>Temperatura de funcionamiento</b>	-40 °F - 130 °F (-40 °C - 54 °C)
<b>Troqueles</b>	<b>Abajo Izquierda</b> (3) ½" (4) combinación ½" - ¾" y (2) combinación ¾" - 1" <b>Derecha</b> (1) 1 ¾" x 2 ¾" para montar interruptores y GFCI <b>Posterior</b> (4) ½" y (3) combinación ½" - ¾"
<b>Garantía</b>	Limitada de 1 año

#### DIAGRAMAS DE CABLEADO

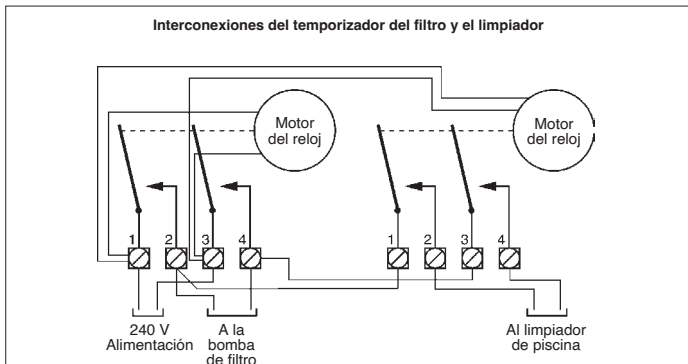
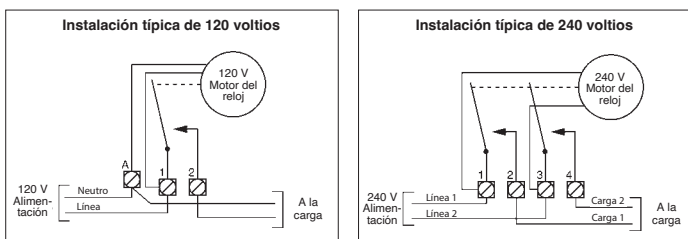

NOTAS: 1. Las conexiones a tierra no se muestran, pero se deben proporcionar. Consulte el Código Eléctrico Nacional para obtener más detalles. 2. Los diagramas anteriores son solo dos de las muchas variaciones que este panel puede admitir.

### ACCESORIOS

Para accesorios y repuestos, consulte la página 184-185.

## Sistema de control de 125 A con centro de carga tipo 3R SERIE T40000R

Solo se puede utilizar como centro de carga, o agregar mecanismos o dispositivos de cableado para sistemas de control completos.

### Aplicaciones

- Panel de distribución/control

### Características

- Ocho espacios para interruptores
- Reduce los costos de instalación
- El centro de carga eléctrica todo en uno elimina la necesidad de paneles de servicio adicionales
- Acepta cualquier combinación de la serie PF1000M, P1403ME, P1353ME, P4043ME, P4243ME, T100M o mecanismos de la serie RC2000M
- Totalmente compatible con todos los requisitos eléctricos para instalaciones de piscina/spa
- El frente muerto del centro de carga tiene cuatro troqueles para interruptores o GFCI (Nota: T40000R4 tiene un troquel)
- Los dispositivos de cableado se pueden instalar en estos centros de carga con el uso de separadores, que se venden de manera independiente



T40004R

N.º de modelo	Mecanismo(s)	Tipo de interruptor	Voltaje de suministro del mecanismo
T40004R	(1) T104M	DPST	240 V CA, 60 Hz
T40404R	(2) T104M	DPST	240 V CA, 60 Hz
T40000R4	Centro de carga con compartimento para dispositivos de cableado opcionales	—	—



Capacidades	
<b>Clasificación del centro de carga</b>	125 A MÁX., 120-240 V CA, monofásico, 60 Hz
<b>Resistivo</b>	40 A, 120-240 V CA, 60 Hz
<b>Inductivo</b>	40 A, 120-240 V CA, 60 Hz
<b>Tungsteno</b>	40 A, 120-240 V CA, 60 Hz
<b>Capacidad de prueba</b>	1000 VA, 120-240 V CA, 60 Hz
<b>Motor</b>	2 HP, 24 FLA a 120 V CA, 60 Hz, 5 HP, 28 FLA a 240 V CA, 60 Hz
<b>Temperatura de funcionamiento</b>	-40 °F - 130 °F (-40 °C - 54 °C)
<b>Dimensiones de la caja Al. x An. x Pr.</b>	20,875" x 12,875" x 4,75" (530,2 mm x 327 mm x 120,7 mm)
<b>Dimensiones de troquel</b>	
<b>Abajo</b>	(5) ½" - ¾", (4) ½", (2) ¾" - 1", 1 ¼"
<b>Izquierda</b>	(2) ½" - ¾"
<b>Derecha</b>	(1) 1 ¾" x 2 ¾" para montar interruptores y GFCI
<b>Posterior</b>	(4) ½" - ¾", (2) ¾" - 1"
<b>Garantía</b>	Limitada de 1 año

### DIAGRAMAS DE CABLEADO

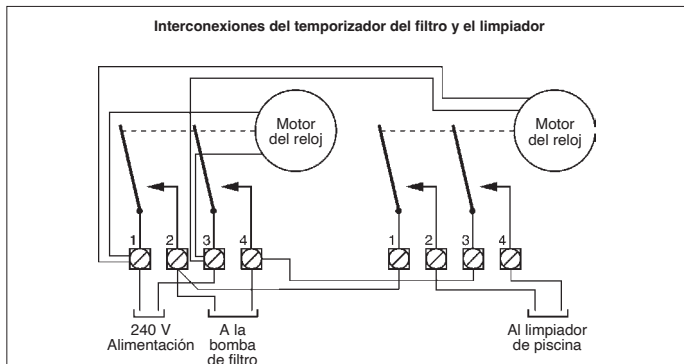
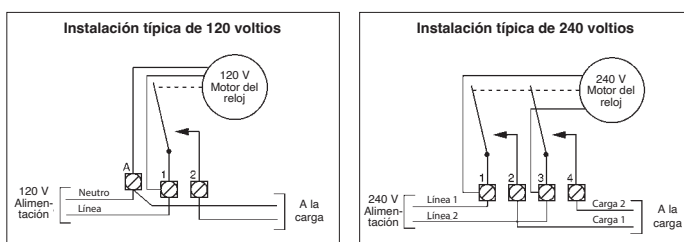

NOTAS: 1. Las conexiones a tierra no se muestran, pero se deben proporcionar. Consulte el Código Eléctrico Nacional para obtener más detalles. 2. Los diagramas anteriores son solo dos de las muchas variaciones que este panel puede admitir.

### ACCESORIOS

Para accesorios y repuestos, consulte la página 184-185.





## Proteja los costosos equipos de la piscina con el **centro de carga + PS3000 SPD**

Incluso los planes mejor trazados para la temporada de piscinas se pueden hundir en un instante cuando ocurre un aumento inesperado de energía. Sin el dispositivo de protección contra sobretensiones adecuado, los transitorios y las sobretensiones pueden dañar los costosos equipos de la piscina, manteniendo a los propietarios fuera del agua y con un gasto caro de mantenimiento.

**Pero hay una forma sencilla de prevenir desastres en la próxima temporada de piscinas.**

### Ideal para remodelaciones y nuevas construcciones

Diseñado para una instalación sencilla en una gran variedad de entornos, el PS3000 se puede conectar rápidamente a los paneles de automatización/disyuntores de piscina y spa o paneles de servicio eléctrico doméstico existentes para una protección completa de todos los equipos conectados.

Las unidades PS3000 también se pueden enlazar con un centro de carga Intermatic para mayor comodidad y funcionalidad. Por lo general, esto se hace en las construcciones de piscinas nuevas, y el centro de carga actúa como centro de protección para los equipos conectados de la piscina y el spa.

### Centro de carga



### PS3000 SPD\*



#### Aplicaciones comunes de PS3000:

- Iluminación LED para piscina y spa
- Calefactores de gas y eléctricos de alta eficiencia
- Bombas de piscina de velocidad única y variable
- Sistemas de automatización de piscinas
- Bombas para instalaciones acuáticas • Cloradores • Limpiadores de succión
- Sistemas estéreo y de altavoces • Bañeras de hidromasaje portátiles

\* Consulte la página 181 para obtener información sobre el producto.

## Sistema de control con transformador y centro de alimentación eléctrica o carga

### CONTROLES MECÁNICOS

Estos sistemas de control mecánicos incluyen transformadores incorporados para una instalación más sencilla.

#### Aplicaciones

- Panel de distribución/control • Iluminación de jardines • Control de motores
- Control de bombas • Iluminación subacuática

#### Características

- Potencia de control todo en uno para la instalación de piscinas/spa
- Fácil de cablear
- Puede albergar mecanismos y componentes Intermatic adicionales
- Control de bombas de dos velocidades con T40604RT3
- Centro de carga y alimentación interior/exterior de metal tipo 3R de servicio pesado
- Los dispositivos de cableado se pueden instalar en estos centros de carga con el uso de separadores, que se venden de manera independiente
- Troquel en el costado para dispositivo de cableado adicional

N.º de modelo	Descripción	Mecanismo Voltaje de suministro	Transformador		
			Vatios	Voltaje de entrada	Voltaje de salida
<b>Centro de potencia</b>					
T10004RT1	Panel de control con transformador de 100 W y mecanismo T104M	240 V CA, 60 Hz	100	1 A, 120 V CA, 60 Hz	12, 13, 14 V CA
T10004RT3	Panel de control con transformador de 300 W y mecanismo T104M	240 V CA, 60 Hz	300	3 A, 120 V CA, 60 Hz	12, 13, 14 V CA
<b>Centro de carga con ocho espacios para disyuntores</b>					
T40000RT3	Solo centro de carga de 100 A con transformador de 300 W, espacios para 8 disyuntores	—	300	—	—
T40003RT3	Centro de carga de 100 A con transformador de 300 W y mecanismo T103M, espacios para 8 disyuntores	120 V CA, 60 Hz	300	3 A, 120 V CA, 60 Hz	12, 13, 14 V CA
T40004RT1	Centro de carga de 100 A con transformador de 100 W y mecanismo T104M, espacios para 8 disyuntores	240 V CA, 60 Hz	100	1 A, 120 V CA, 60 Hz	12, 13, 14 V CA
T40004RT3	Centro de carga de 100 A con transformador de 300 W y mecanismo T104M, espacios para 8 disyuntores	240 V CA, 60 Hz	300	3 A, 120 V CA, 60 Hz	12, 13, 14 V CA
T40604RT3	Centro de carga de 100 A con transformador de 300 W y mecanismos T104M y T106M, espacios para 8 disyuntores	240 V CA, 60 Hz	300	3 A, 120 V CA, 60 Hz	12, 13, 14 V CA



T10004RT1



T40000RT3

#### DIAGRAMAS DE CABLEADO

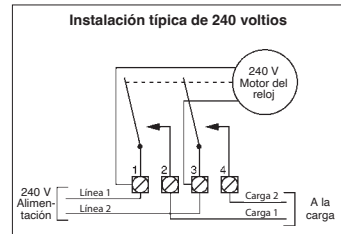
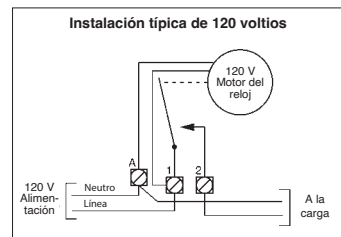

NOTAS: 1. Las conexiones a tierra no se muestran, pero se deben proporcionar. Consulte el Código Eléctrico Nacional para obtener más detalles. 2. Los diagramas anteriores son solo dos de las muchas variaciones que este panel puede admitir.

Capacidades	
<b>Clasificación del centro de alimentación eléctrica</b>	120-240 V CA, 60 Hz monofásico
<b>Clasificación del centro de carga</b>	100 A, 120-240 V CA, Monofásico, 60 Hz
<b>Tipo de interruptor T40604RT3</b>	DPST 1 NO/1 NC, DPST
<b>Resistivo</b>	40 A, 120-240 V CA, 60 Hz
<b>Balastro inductivo</b>	40 A, 120-240 V CA, 60 Hz
<b>Tungsteno</b>	40 A, 120-240 V CA, 60 Hz
<b>Capacidad de prueba</b>	1000 VA, 120-240 V CA, 60 Hz
<b>Motor</b>	2 HP, 24 FLA a 120 V CA, 60 Hz 5 HP, 28 FLA a 240 V CA, 60 Hz
<b>Temperatura de funcionamiento</b>	-40 °F - 130 °F (-40 °C - 54 °C)
<b>Garantía</b>	Limitada de 1 año

Dimensiones	
<b>Centro de potencia Al. x An. x Pr.</b>	12,875" x 12,875" x 4,75" (327 mm x 327 mm x 120,7 mm)
<b>Centro de carga Al. x An. x Pr.</b>	20,875" x 12,875" x 4,75" (530,2 mm x 327 mm x 120,7 mm)
<b>Troqueles Serie T10000R</b>	
<b>Abajo</b>	(5) 7/8" - 1 7/8", (2) 7/8", (2) 1 1/8" - 1 3/8"
<b>Izquierda</b>	(1) 7/8" - 1 1/8"
<b>Derecha</b>	(1) 1 3/4" x 2 3/4" para montar interruptores y GFCI
<b>Posterior</b>	(1) 7/8" - 1 1/8", (1) 1 1/8" - 1 3/8"
<b>Troqueles Serie T40000R</b>	
<b>Abajo</b>	(5) 7/8" - 1 7/8", (4) 7/8", (2) 1 1/8" - 1 3/8" - 1 3/8"
<b>Izquierda</b>	(2) 7/8" - 1 1/8"
<b>Derecha</b>	(1) 1 3/4" x 2 3/4" para montar interruptores y GFCI
<b>Posterior</b>	(4) 7/8" - 1 1/8", (2) 1 1/8" - 1 3/8"

## ACCESORIOS

Para accesorios y piezas de repuesto, consulte las páginas 184-185



### Alinee el equipo con las necesidades de la piscina con un **panel de centro de carga de próxima generación**



No sorprende que la configuración de piscina promedio integre más tecnología que los patios traseros de generaciones pasadas. Desde filtros y calefactores hasta bombas de velocidad variable y luces LED sin nicho, hay más equipos que nunca conectados a la plataforma de piscina promedio.

Al combinar el diseño de barra colectora más versátil del mercado con la funcionalidad de un transformador de seguridad incorporado, los nuevos paneles de centro de carga de Intermatic permiten a los profesionales conectar múltiples equipos de piscina y una serie de luces subacuáticas de bajo voltaje con facilidad. A diferencia de nuestros paneles estándar, nuestros paneles de próxima generación no tienen temporizador, lo que los convierte en una opción ideal para nuevos proyectos de construcción.

Desde el exterior, estas nuevas soluciones se integran perfectamente. Presentan un diseño familiar de frente muerto, la misma pintura de recubrimiento en polvo y el mismo color que se utilizó en las ofertas anteriores de paneles para piscinas.

Nuestros paneles de última generación están diseñados solo para aplicaciones de piscinas que no requieren una provisión de reloj de tiempo que permita más espacio de cableado interno. Estos nuevos paneles ofrecen un ruido audible reducido (en versiones de transformador) y vienen con soportes de montaje de dispositivos para provisiones de interruptor/GFCI. Los troqueles laterales actualizados también admiten cubiertas resistentes a la intemperie de receptáculos en uso más grandes para mayor comodidad.

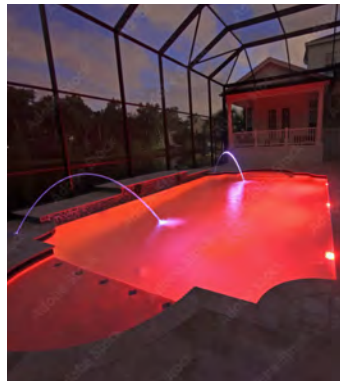

## Centros de carga de última generación Soluciones sencillas para piscinas sencillas.

¿Necesita una solución para una piscina básica con una bomba de velocidad variable? No busque más allá del centro de carga de última generación de Intermatic.

Aborde cualquier proyecto de piscina con los centros de carga Intermatic de última generación. Diseñados con versatilidad y facilidad de instalación, estos paneles están contruidos específicamente para sistemas de piscinas. Son la opción ideal para conectar luminarias subacuáticas y equipos esenciales para piscinas.



Número de modelo	Descripción	Transformador		
		Vatios	Voltaje de entrada	Voltaje de salida
P4000R5	Solo centro de carga de 125 amperios	—	—	—
P4000RT1	Centro de carga de 100 amperios solo con transformador de 100 vatios	100	1 A 120 V CA 60 Hz	12, 13, 14 V CA
P4000RT3	Centro de carga de 100 amperios solo con transformador de 300 vatios	300	3 A 120 V CA 60 Hz	12, 13, 14 V CA

Capacidades	
<b>Clasificación del centro de carga</b> P4000R5 P4000RT1 y P4000RT3	125 A, 120-240 V CA 100 A, 120-240 V CA
<b>Tipo de caja</b>	Metálica tipo 3R exterior
<b>Temperatura de funcionamiento</b>	-40 °F - 130 °F (-40 °C - 54 °C)
<b>Troqueles</b> Abajo Izquierda Derecha Posterior	(1) 1" - 1-¼", (2) ¾" - 1", (6) ½" - ¾" (2) ½" - ¾" (1) 1-¾" x 2 - ¾" para montar interruptores y GFCI (1) ¾" - 1", (2) ½" - ¾"
<b>Garantía</b>	Limitada de 1 año

### ¿QUIERE SABER MÁS?

Escanee el código QR ubicado a la derecha para obtener una variedad de recursos útiles, como hojas promocionales, instrucciones de productos, videos de instalación y más.







PX50



PX100S



PX300



PX600S

## Transformadores de Seguridad

### SERIE PX

Estos transformadores de seguridad están diseñados específicamente para proveer 12-14 V CA y son adecuados para conexión directa con iluminación subacuática para piscina/spa. Una pantalla conectada a tierra entre el devanado primario y secundario garantiza un funcionamiento seguro. La protección del circuito incorporada desconectará la alimentación del transformador en caso de sobrecarga.

#### Aplicaciones

- Iluminación de jardines • Iluminación subacuática

#### Características

- Soportes de montaje en la parte superior e inferior
- La protección del circuito incorporado desconecta la energía temporalmente en caso de sobrecarga\*
- Cumple con los requisitos del código NEC 680.23 para luminarias subacuáticas
- El filtro de ruido integrado reduce el ruido electrónico y las interferencias en aplicaciones de iluminación de bajo voltaje
- Opciones de acero inoxidable para niveles de sonido audibles silenciosos

N.º de modelo	Voltaje de entrada	Voltajes de salida	Vatios
<b>3R beige metálico</b>			
PX50	5 A, 120 V CA, 60 Hz	12 V CA, 13 V CA, 14 V CA	50 W
PX100	1 A, 120 V CA, 60 Hz		100 W
PX300	3 A, 120 V CA, 60 Hz		300 W
PX600	6 A, 120 V CA, 60 Hz		600 W
<b>Acero inoxidable 3R</b>			
PX50S	5 A, 120 V CA, 60 Hz	12 V CA, 13 V CA, 14 V CA	50 W
PX100S	1 A, 120 V CA, 60 Hz		100 W
PX300S	3 A, 120 V CA, 60 Hz		300 W
PX600S	6 A, 120 V CA, 60 Hz		600 W

\*La desconexión no es permanente; el transformador está equipado con un protector térmico. El circuito se "reenergizará" cuando el transformador se enfríe.



Clasificaciones PX50, 100, 300	
<b>Dimensiones de la caja</b> Al. x An. x Pr.	7,25" x 5,25" x 4,5" (184,2 mm x 133 mm x 114,3 mm)
<b>Dimensiones de troquel</b>	
Abajo	(4) combinación 1/2" - 3/4"
Izquierda	(2) combinación 1/2" - 3/4"
Derecha	(2) combinación 1/2" - 3/4"
Posterior	(2) combinación 1/2" - 3/4"
<b>Garantía</b>	Limitada de 1 año



Clasificaciones PX600 (PX600S)	
<b>Dimensiones de la caja</b> Al. x An. x Pr.	10" x 10" x 5,375" (254 mm x 254 mm x 136,5 mm)
<b>Dimensiones de troquel</b>	
Abajo	(2) combinación 1/2" - 3/4", (4) combinación 3/4" - 1"
Izquierda	(2) combinación 1/2" - 3/4"
Derecha	(2) combinación 1/2" - 3/4"
Posterior	(2) combinación 1/2" - 3/4"
<b>Garantía</b>	Limitada de 1 año

## ¿Por qué elegir los transformadores de seguridad serie PX?

Aunque otros productos similares pueden compartir el mismo aspecto y funcionalidad básica, lo que está debajo de la superficie marca la diferencia en lo que se refiere a confiabilidad y valor. Por ejemplo, la instalación de transformadores de seguridad de alto rendimiento puede ayudar a optimizar las instalaciones y asegurar la consistencia de una temporada a otra, mientras que una solución inferior puede causar retrasos y dolores de cabeza por mantenimiento.

Los transformadores de seguridad de Intermatic, como la caja de conexiones con transformador PX100, PX300 y COMBOConnect®, se producen en una fábrica con certificación ISO que incluye a más de 40 ingenieros especializados en el lugar, y ofrecen características únicas que les ayudan a destacarse en un campo lleno de opciones.

### Diseñados para un alto rendimiento, fabricados para durar

#### Acero inoxidable

El acero inoxidable no magnético reduce el zumbido audible en aplicaciones de iluminación de bajo voltaje.

#### Automático Restablecimiento del disyuntor

La función de protección del circuito incorporada desconectará la alimentación del transformador en caso de defectos o sobrecarga

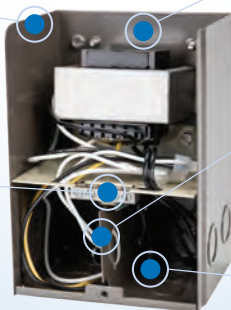

PX100S

#### Construcción de primera

Fabricado en una instalación con certificación ISO que cuenta con más de 40 ingenieros especializados en el lugar.

#### Nueva integración Filtro de ruido

Reduce el ruido electrónico y la interferencia cuando se utiliza en aplicaciones de iluminación de bajo voltaje.

#### Flexibilidad de cableado

El espacio adicional dentro de la caja simplifica las instalaciones.



PJBX52100

**COMBOConnect®**  
PJBX52100

La solución COMBOConnect® combina la sencillez de una caja de conexiones estándar con la potencia de un transformador de bajo voltaje de 100 W.

**Aplicaciones**

- Iluminación de jardines • Iluminación subacuática

**Características**

- Diseño patentado que combina una caja de conexiones estándar con un transformador incorporado
- Dos aberturas de alto voltaje (una para la alimentación de entrada, otra para conectar en cadena a otras cajas de conexiones), cinco aberturas de bajo voltaje (una más que las típicas cajas de conexiones más grandes para acomodar mejor las luces sin nicho)
- Incluye transformador de seguridad integrado de 100 W; reducción de ruido electrónica integrada
- La unidad es un 20 % más pequeña que la caja de conexiones estándar y los componentes del transformador
- Las conexiones están diseñadas para ser fácilmente accesibles
- Utiliza terminales aislados para conexiones de cableado
- Montaje en pared, poste o varilla (el soporte de montaje PA119 se vende por separado)
- Cumple con los requisitos del Código NEC 680.24 para cajas de conexiones y de NEC 411 para iluminación de jardines de bajo voltaje
- Garantía de 1 año



Número de modelo	Luz Conexiones	Opciones de montaje	Dimensiones Alt. x An. x P.
PJBX52100	5	Soporte, poste, varilla, pared	5" x 8" x 6" (127 mm x 203,2 mm x 152,4 mm)

**UBICACIONES DE CABLEADO**

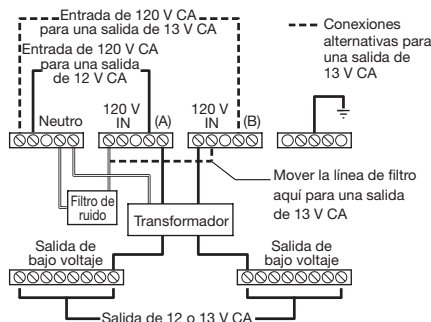

PJB2175



PJB4175

**Cajas de conexiones de iluminación para piscina/spa**  
SERIE PJB

Estas cajas de conexiones poliméricas cumplen con normas establecidas y ofrecen conexiones seguras y confiables para luces de bajo voltaje. Especialmente diseñados para piscinas, combinaciones de piscina-spa y aplicaciones para jardines. Las cajas de conexiones son solo para uso en exteriores.

**Aplicaciones**

- Iluminación de jardines • Iluminación subacuática

**Características**

- Admite cables flexibles y conductos no metálicos de 1/2" a 1"
- Caja hermética para accesorios múltiples
- Barra de tierra de fácil acceso
- Soporte de montaje en pared/poste PA114 (se vende por separado)
- Cumple con los requisitos del código NEC 680.24 para cajas de conexiones
- Garantía de 1 año



Modelo Número	Luz Conexiones	Opciones de montaje	Dimensiones Alt. x An. x P.
PJB2175	2	Soporte, poste, varilla, pared	7,25" x 3" x 4" (184,2 mm x 76,2 mm x 101,6 mm)
PJB4175	4		8,75" x 5" x 4,625" (222,3 mm x 127 mm x 117,5 mm)

**INSTALACIÓN PJB2175 Y PJB4175**

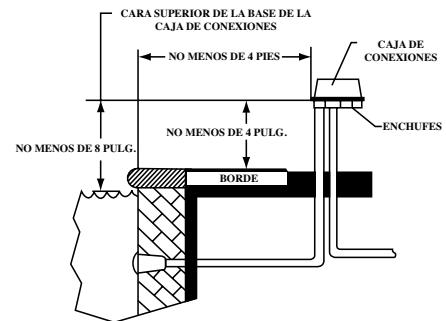

**ACCESORIOS**

Para accesorios y piezas de repuesto, consulte las páginas 184-185



PE103



P1403ME

## Controlador de motor de bomba electrónica con ajuste estacional

PE103

Controle bombas de 1 o 2 velocidades y 1 carga auxiliar con este dispositivo programable de 3 circuitos. La función de ajuste estacional se puede configurar para que ajuste automáticamente los programas de encendido/apagado de la bomba de filtro según la temporada.

### Aplicación

- Control de motores • Control de bombas

### Características

- Ahorra hasta un 40 % en las facturas mensuales de servicios públicos en comparación con los temporizadores estándar
- Cumple con la mayoría de los incentivos de reembolso
- Permite programaciones diarias separadas
- Configuración en pantalla fácil de seguir para la programación
- Ajuste DST incluido
- Ajuste de voltaje automático
- Operación eficiente a baja velocidad para todas las estaciones
- Eventos de alta y baja velocidad programables por el usuario
- Retención de memoria de supercondensador de más de 100 horas
- Disponible con caja metálica con llave para interiores/exteriores Tipo 3R

N.º de modelo	Descripción
PE103	Controlador electrónico de motor de bomba con ajuste estacional, 4 circuitos, caja metálica tipo 3R
P1403ME	Controlador electrónico de motor de bomba con ajuste estacional, 4 circuitos, solo mecanismo



Capacidades	
Voltaje de entrada	120-277 V CA, 50/60 Hz
Máx. de operaciones de encendido/apagado	3
Número de circuitos	3
Consumo máximo de alimentación eléctrica	7 W
Tipo de interruptor	4-SPST
Resistivo	30 A a 24 V CA, 120-277 V CA, 50/60 Hz; 20 A a 28 V CC
Inductivo	30 A a 24 V CA, 120-277 V CA, 50/60 Hz
Tungsteno	5 A a 120-277 V CA, 50/60 Hz
Motor	16 FLA, 96 LRA a 120 V CA, 50/60 Hz; 17 FLA, 80 LRA a 240 V CA, 50/60 Hz
Garantía	Limitada de 1 año

### DIAGRAMAS DE CABLEADO DE LA BOMBA DE 2 VELOCIDADES

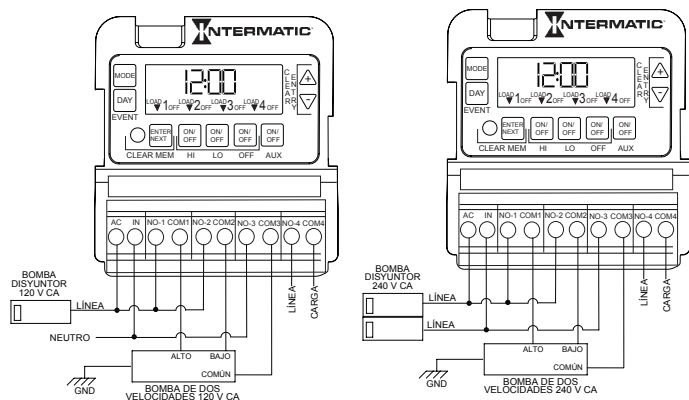

### DIAGRAMAS DE CABLEADO DE LA BOMBA DE UNA SOLA VELOCIDAD

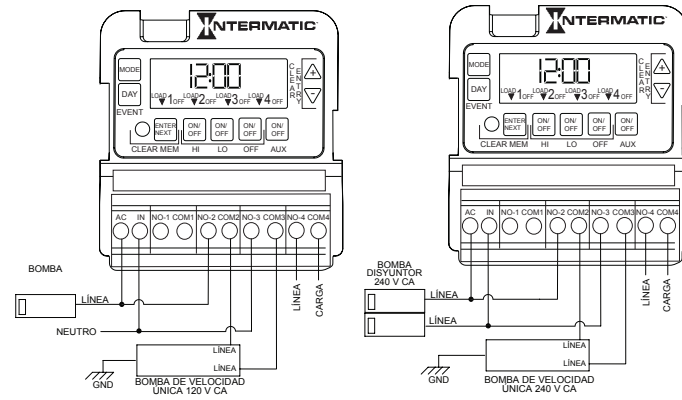

## Interruptor temporizador digital de 3 circuitos

SERIE P153

Este control multipropósito de 24 horas puede conmutar cargas automáticamente según un programa diario predefinido. Controla bombas de una y dos velocidades y bombas limpiadoras/de refuerzo. Tres eventos de ENCENDIDO/APAGADO por circuito por día.

### Aplicaciones

- Control de motores • Control de bombas Protección

### Características

- Controla bombas de una y dos velocidades y bombas limpiadoras/de refuerzo
- Tres eventos de encendido/apagado por circuito por día.
- Siete modos preprogramados, consulte la tabla a continuación para obtener más detalles
- Protección contra la congelación y el calentamiento
- Lectura LCD
- Entrada y salida multivoltaje
- Las funciones de cuenta regresiva y anulación permiten anular los programas y reanudarlos automáticamente sin necesidad de que el usuario re programe el sistema

N.º de modelo	Descripción
P1353ME	Control de tiempo de 24 horas, 3 circuitos, solo mecanismo
PE153	Control electrónico de tiempo de 24 horas, 3 circuitos, caja metálica tipo 3R
PE153F	Control electrónico de tiempo de 24 horas, 3 circuitos, sonda de protección contra congelamiento, caja metálica tipo 3R
PE153P	Control electrónico de tiempo de 24 horas, 3 circuitos, caja plástica tipo 3R
PE153PF	Control electrónico de tiempo de 24 horas, 3 circuitos, sonda de protección contra congelamiento, caja plástica tipo 3R



Capacidades	
Voltaje de entrada	120/240 V CA, 50/60 Hz
Tipo de interruptor	3-SPST
Resistivo	17 A, 120/240 V CA, 50/60 Hz
Tungsteno	5 A, 120/240 V CA, 50/60 Hz
Motor	80 LRA a 120/240 V CA, 50/60 Hz; 17 FLA a 120/240 V CA, 50/60 Hz
Garantía	Limitada de 1 año

## 7 MODOS PREPROGRAMADOS

Modo n.º	Control de interruptores	Comentarios adicionales
1	Auxiliar 1, auxiliar 2, auxiliar 3	—
2	Bomba alta, bomba baja, auxiliar 3	Temporización y protección de bomba de 2 velocidades
3	Bomba, auxiliar 2, bomba de refuerzo/limpiadora	Protección y temporización de la bomba del filtro/limpiador
4	Bomba alta, bomba baja, bomba de refuerzo/limpiadora	Temporización y protección de la bomba de 2 velocidades y del filtro/limpiador
5	Bomba L1, Bomba L2, Aux 3	El primer y segundo interruptor controla una bomba de 240 V CA, donde L1 y L2 se desconectan cuando la bomba está apagada
6	Auxiliar 1, auxiliar 2, auxiliar 3 Modo verde del calefactor	Idéntico al Modo 1, con capacidad para hacer funcionar un calefactor cuando la bomba de filtro se enciende manualmente solamente. Este modo es ideal para conectar el Circuito 1 a una bomba de circulación en un spa *
7	Bomba alta, bomba baja, tramo caliente común	Idéntico al Modo 2, con la capacidad de romper ambas líneas vivas de una conexión de bomba de dos velocidades de 240 V CA

\* Cuando el spa no está en uso, el reloj no enciende el calefactor. Cuando el spa está en uso, el calefactor se puede activar encendiendo manualmente el circuito 1.



PE153



PE153PF



P1353ME

## ACCESORIOS

Para accesorios y repuestos, consulte la página 184-185.





PE20000



PE25300F



PE30000



PE35300

### Sistema de control para piscina/spa de 60 A con centro de carga tipo 3R

SERIE PE20000

El sistema solo se puede utilizar como centro de carga, o agregar mecanismos o dispositivos de cableado para sistemas de control completos.

#### Aplicaciones

- Panel de distribución/control

#### Características

- Cuatro espacios para interruptores
- El mecanismo 3-SPST (P1353ME) controla las bombas de filtro de una y dos velocidades, las bombas de limpieza/refuerzo y la iluminación de jardines de la piscina/spa
- Incluye compartimento de cableado de bajo voltaje
- El frente muerto del centro de carga tiene dos troqueles para interruptores o GFCI
- Los dispositivos de cableado se pueden instalar en estos centros de carga con el uso de separadores, que se venden de manera independiente
- También compatible con la serie T100

Número de modelo	Descripción
PE20000	Centro de carga de 60 A
PE25300F	Centro de carga de 60 A con mecanismo P1353ME y sonda de protección contra congelamiento
PE25300	Centro de carga de 60 A con mecanismo P1353ME



Capacidades	
Voltaje de entrada	120/240 V CA, 50/60 Hz
Tipo de interruptor	3-SPST
Resistivo	17 A, 120/240 V CA, 50/60 Hz
Tungsteno	5 A, 120/240 V CA, 50/60 Hz
Motor	80 LRA a 120/240 V CA, 50/60 Hz; 17 FLA a 120/240 V CA, 50/60 Hz
Interruptor auxiliar	24 A; 24 V CA
Dimensiones de la caja Al. x An. x Pr.	16,875" x 10,875" x 4,75" (428,6 mm x 276,2 mm x 120,7 mm)
Dimensiones de troquel	Consulte las clasificaciones de la serie PE3000
Garantía	Limitada de 1 año

### Sistema de control de piscina/spa de 80 A con centro de carga tipo 3R

SERIE PE30000

El sistema solo se puede utilizar como centro de carga, o agregar mecanismos o dispositivos de cableado para sistemas de control completos.

#### Aplicaciones

- Panel de distribución/control

#### Características

- Ocho espacios para interruptores
- El mecanismo 3-SPST (P1353ME) controla las bombas de filtro de una y dos velocidades, las bombas de limpieza/refuerzo y la iluminación de jardines de la piscina/spa
- Incluye compartimento de cableado de bajo voltaje
- El frente muerto del centro de carga tiene cuatro troqueles para interruptores o GFCI
- La opción de transformador proporciona bajo voltaje para luces LED
- Los dispositivos de cableado se pueden instalar en estos centros de carga con el uso de separadores, que se venden de manera independiente
- También compatible con la serie T100

Número de modelo	Descripción
PE30000	Centro de carga de 80 A
PE30000T3	Centro de carga de 80A con transformador de 300 W
PE35300	Centro de carga de 80 A con mecanismo P1353ME



Capacidades	
Voltaje de entrada	120/240 V CA, 50/60 Hz
Tipo de interruptor	3-SPST
Resistivo	17 A, 120/240 V CA, 50/60 Hz
Tungsteno	5 A, 120/240 V CA, 50/60 Hz
Motor	80 LRA, 17 FLA a 120/240 V CA, 50/60 Hz
Interruptor auxiliar	24 A; 24 V CA
Dimensiones de la caja Al. x An. x Pr.	22,875" x 14,875" x 4,75" (581 mm x 377,8 mm x 120,7 mm)
Dimensiones de troquel	
Abajo	(1) orificio de 1 1/8" de diámetro, (6) 1/2" - 3/4", (3) 3/4" - 1"
Izquierda	(2) 1/2" - 3/4"
Derecha	(1) 1 3/4" x 2 3/4"
Posterior	(1) 3/4" - 1"
Garantía	Limitada de 1 año

## ACCESORIOS

Para accesorios y piezas de repuesto, consulte las páginas 184-185

**Sistema de control de operación remota**  
COMBINACIÓN DE PISCINA/SPA RC2163BFE  
PANEL DE CONTROL

Este sistema controla la rotación de la válvula de la piscina/spa, el calefactor, la bomba de una sola velocidad y los ventiladores de 120 V.

**Aplicaciones**

- Control del termostato del calefactor • Control del motor • Control de la bomba

**Características**

- Ocho espacios para interruptores
- Use un temporizador de resorte, un interruptor de palanca o un receptor/transmisor inalámbrico para operar el equipo
- Control de calefactor de 3 cables
- (2) actuadores de válvula PE24VA de 24 V incluidos
- Centro de carga interior/exterior de metal tipo 3R de servicio pesado



RC2163BFE

Número de modelo	Descripción
RC2163BFE	Sistema de control combinado para piscina/spa de operación remota

Nota: Interruptor remoto no incluido.



Capacidades	
Clasificación del centro de carga	100 A, 120/240 V CA o 120/208 V CA, monofásico, 60 Hz
Voltaje de entrada	120/240 V CA, 60 Hz
Capacidades de carga de motor Velocidad única	1 1/2 HP a 120 V CA, 3 HP a 240 V CA, 60 Hz
Nro. de conexiones del actuador	3 (rotación simultánea)
Dimensiones Alt. x An. x P.	16,875" x 10,875" x 4,75" (428,6 mm x 276,2 mm x 120,7 mm)
Garantía	Limitada de 1 año

**DIAGRAMA DE CABLEADO**

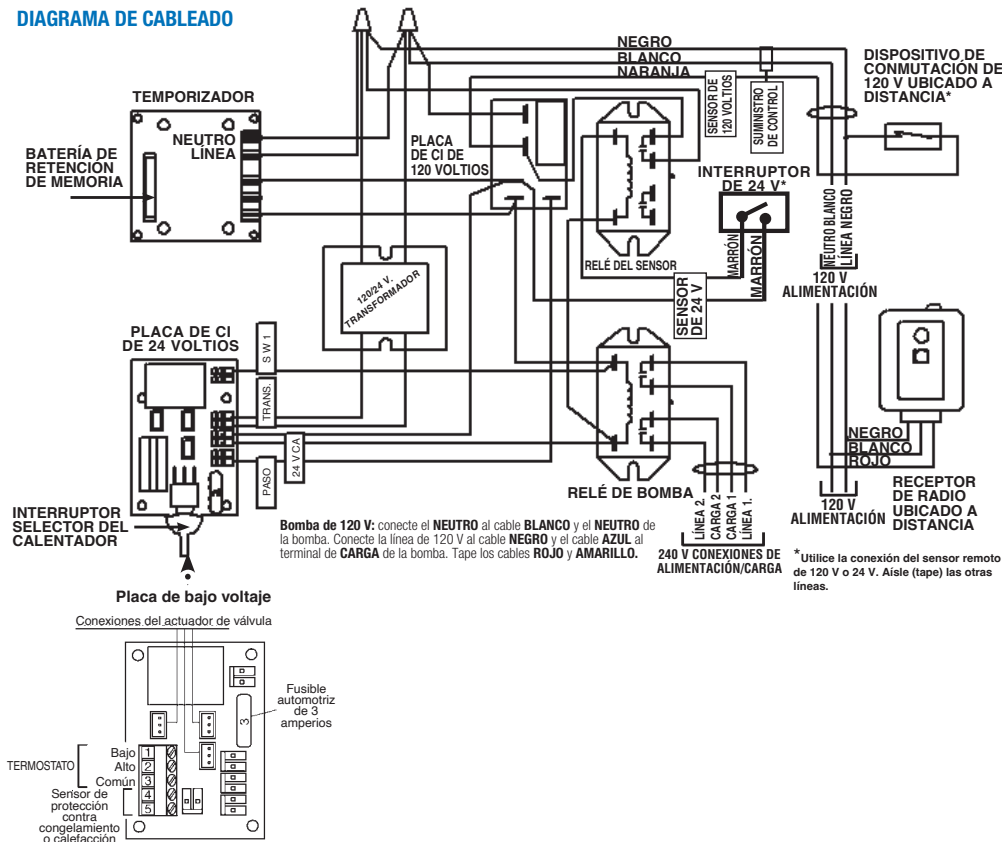

**Calefactor de termostato único**

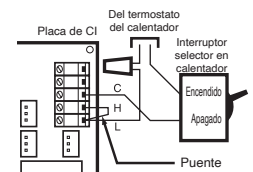

1. Conecte dos cables de calibre 18 en **SERIE** con los interruptores selectores del calefactor.
2. Conecte uno de los cables al terminal "C" y el otro al terminal "L". **INSTALE EL PUENTE ENTRE LOS TERMINALES "L" Y "H"**.
3. Deje el interruptor del calefactor en la posición de **encendido**.

**Calefactor de termostato doble**

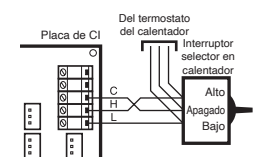

1. Conecte tres cables de calibre 18 en **PARALELO** con los interruptores selectores del calefactor.
2. Conecte el cable del poste central (común) del interruptor del calefactor al terminal "C", alto a "H" y bajo a "L".
3. Deje el interruptor del calefactor en la posición de **apagado**.



PE653RC

### Sistema de control básico MultiWave®

PE653RC

El sistema de control básico MultiWave® es un controlador electrónico inalámbrico para la automatización de piscina y spa. Incluye un receptor de cinco circuitos con un temporizador de 24 horas incorporado, así como un control remoto inalámbrico a batería. El sistema también ofrece sensores de aire y agua, una tapa de reubicación de antena y una base de montaje para facilitar la instalación. Utilice esta solución para renovar los temporizadores mecánicos existentes o como parte de un nuevo proyecto de construcción. Los controles de piscina y spa inalámbricos de Intermatic utilizan la tecnología Z-wave™ para transmisión inalámbrica.

#### APLICACIONES

- Control del termostato del calefactor • Control del motor • Control de la bomba

#### CARACTERÍSTICAS

- Controla 5 circuitos
- Bombas de una o dos velocidades; Pentair VSP; control para calentador, sopladores, luces, limpiadores
- Sincronización de 24 horas con 3 eventos de encendido/apagado por circuito
- Incluye receptor, control remoto inalámbrico, sensores de temperatura de agua y aire, (3) baterías AA, etiquetas de equipo, destornillador de cabeza plana, caja resistente a la lluvia, tapa resistente a la lluvia y montaje para antena de montaje remoto
- Tipo 3R de caja resistente a la lluvia para interior/exterior
- Consulte los sistemas ECS y ECS Plus MultiWave para ver opciones de control adicionales

N.º de modelo	Descripción
PE653RC	Control básico MultiWave® de 24 horas, 5 circuitos, caja metálica tipo 3R



Capacidades	
Consumo máximo de alimentación eléctrica	5 W
Voltaje de entrada	120-240 V CA 50/60 Hz
<b>Circuito 1</b>	
Resistivo	20 A, 120 V CA, 20 A, 240 V CA
Motor	80 LRA a 120/240 V CA; 17 FLA a 120/240 V CA
Tungsteno	5 A
<b>Circuito 2-5</b>	
Resistivo	15 A
Motor	60 LRA a 120/240 V CA; 10 FLA a 120/240 V CA
Tungsteno	5 A
<b>Dimensiones de la caja</b>	
Al. x An. x Pr.	9,375" x 5,5" x 3,75" (238,1 mm x 139,7 mm x 95,3 mm)
<b>Troqueles</b>	
Abajo	(2) combinación 1/2" - 3/4"
Izquierda	(1) combinación 1/2" - 3/4"
Posterior	(1) combinación 1/2" - 3/4"
Derecha	(1) combinación 1/2" - 3/4"
Garantía	Limitada de 2 años



PE25065RC

### Sistema MultiWave® ECS

PE25065RC

Este sistema incluye MultiWave™ Basic y un módulo de expansión para controlar hasta cuatro accionadores de válvula, dos calentadores, varias bombas de velocidad variable y calefacción solar/enfriamiento. La función de interruptor remoto ofrece un control de encendido/apagado simple para diversos componentes (como calentadores, ventiladores y luces de spa) simultáneamente al girar un interruptor.

#### APLICACIONES

- Control del termostato del calentador • Control de motor • Control de bomba

#### CARACTERÍSTICAS

- Cuatro espacios para interruptores
- Controla 5 circuitos
- Controla 4 puertos de accionador (no se incluyen los accionadores), 2 para la rotación de la válvula de piscina a spa, 1 para la rotación de la válvula de instalaciones acuáticas y 1 para aplicaciones solares
- Controla 2 circuitos de calentador
- Puerto USB para actualizar el firmware fácilmente
- El frente muerto del centro de carga tiene dos troqueles para interruptores y GFCI
- Interruptor remoto para control de encendido/apagado simple de varios componentes al mismo tiempo\*

\*Interruptor remoto vendido por separado

N.º de modelo	Descripción
PE25065RC	Sistema MultiWave® ECS con centro de carga de 60 A, módulo de expansión



Capacidades	
Clasificación del centro de carga	60 A, 120/240 V CA o 120/208 V CA, monofásico
Voltaje de entrada	120-240 V CA 50/60 Hz
<b>Circuito 1</b>	
Resistivo	20 A
Motor	80 LRA a 120/240 V CA; 17 FLA a 120/240 V CA
Tungsteno	5 A
<b>Circuito 2-5</b>	
Resistivo	15 A
Motor	60 LRA a 120/240 V CA; 10 FLA a 120/240 V CA
Tungsteno	5 A
<b>Dimensiones de la caja</b>	
Alt. x An. x P.	16,875" x 10,875" x 4,75" (428,6 mm x 276,2 mm x 120,7 mm)
<b>Dimensiones de troquel</b>	
Abajo	(1) agujero de diámetro 1 1/4", (6) combinación de 1/2" - 3/4", (3) combinación de 3/4" - 1"
Izquierda	(2) combinación 1/2" - 3/4"
Posterior	(1) combinación de 3/4" - 1"
Derecha	(1) 1 3/4" x 2 3/4" para interruptores de montaje o GFCI
Garantía	Limitada de 2 años



PE35065RC



PE30065RC

### Sistema MultiWave® ECS Plus

PE35065RC

Este sistema incluye MultiWave ECS, dos accionadores de válvula PE24VA de Intermatic y un centro de carga de 80 A actualizado, con base de 8 disyuntores.

#### APLICACIONES

- Control del termostato del calentador • Control de motor • Control de bomba

#### CARACTERÍSTICAS

- Ocho espacios para interruptores
- Controla 5 circuitos
- Controla 4 puertos de accionador (2 accionadores incluidos), 2 para la rotación de la válvula de piscina a spa, 1 para la rotación de la válvula de instalaciones acuáticas y 1 para aplicaciones solares
- Controla 2 circuitos de calentador
- Puerto USB para actualizar el firmware fácilmente
- Centro de carga con base de ocho disyuntores de posición de 80 A
- El frente muerto del centro de carga tiene cuatro troqueles para interruptores y GFCI
- Interruptor remoto para control de encendido/apagado simple de varios componentes al mismo tiempo\*

\*El interruptor remoto se vende por separado

N.º de modelo	Descripción
PE35065RC	Sistema MultiWave® ECS con centro de carga de 80 A, módulo de expansión y dos accionadores de válvula



#### Capacidades

<b>Clasificación del centro de carga</b>	80 A, 120/240 V CA o 120/208 V CA, monofásico
<b>Voltaje de entrada</b>	120-240 V CA 50/60 Hz
<b>Circuito 1</b>	
Resistivo	20 A
Motor	80 LRA a 120/240 V CA; 17 FLA a 120/240 V CA
Tungsteno	5 A
<b>Circuito 2-5</b>	
Resistivo	15 A
Motor	60 LRA a 120/240 V CA; 10 FLA a 120/240 V CA
Tungsteno	5 A
<b>Dimensiones de la caja Alt. x An. x P.</b>	22,875" x 14,875" x 4,75" (581 mm x 377,8 mm x 120,7 mm)
<b>Dimensiones de troquel</b>	
Abajo	(1) agujero de diámetro 1 1/8", (6) combinación 1/2" - 3/4", (4) 1/2", (2) combinación 1 1/8" - 1 3/8" - 1 1/16"
Izquierda	(2) combinación 1/2" - 3/4"
Posterior	(4) combinación 3/4" - 1", (2) combinación 3/4" - 1"
Derecha	(1) 1 3/4" x 2 3/4" para interruptores de montaje o GFCI
<b>Garantía</b>	Limitada de 2 años

### MultiWave® Basic con centro de carga de 80 A

PE30065RC Y PE30065RCT3

Controlador electrónico inalámbrico para la automatización de piscina o spa. Para actualizar temporizadores mecánicos existentes o instalar una nueva construcción. Tiene un centro de carga de 80 A.

#### APLICACIONES

- Control del termostato del calentador • Control de motor • Control de bomba

#### CARACTERÍSTICAS

- Ocho espacios para interruptores
- Controla 5 circuitos
- Controla bombas, luces, limpiadores y calentadores
- Opera bombas simples, dobles y Pentair® IntelliFlo® e IntelliPro® de velocidad variable.
- Sincronización de 24 horas con 3 eventos de encendido/apagado por circuito
- Incluye receptor, control remoto inalámbrico, sensores de temperatura de agua y aire, (3) baterías AA, etiquetas de equipo, destornillador de cabeza plana, caja resistente a la lluvia, tapa resistente a la lluvia y montaje para antena de montaje remoto
- Consulte los sistemas ECS y ECS Plus MultiWave para ver opciones de control adicionales
- Centro de carga de meta para interior/exterior tipo 3R
- Cuatro troqueles para GFCI e interruptores

N.º de modelo	Descripción
PE30065RC	Control básico MultiWave® de 24 horas, 5 circuitos, centro de carga de 80 A, caja metálica tipo 3R
PE30065RCT3	Control básico MultiWave® de 24 horas, 5 circuitos, centro de carga de 80 A, transformador de 300 W, caja metálica tipo 3R



#### Capacidades

<b>Clasificación del centro de carga</b>	80 A, 120/240 V CA o 120/208 V CA, monofásico
<b>Voltaje de entrada</b>	120-240 V CA 50/60 Hz
<b>Circuito 1</b>	
Resistivo	20 A
Motor	80 LRA a 120/240 V CA; 17 FLA a 120/240 V CA
Tungsteno	5 A
<b>Circuito 2-5</b>	
Resistivo	15 A
Motor	60 LRA a 120/240 V CA; 10 FLA a 120/240 V CA
Tungsteno	5 A
<b>Transformador</b>	
Voltaje de entrada	120 V CA, 60 Hz
Voltaje de salida	12, 13, 14 V CA
<b>Dimensiones de la caja Alt. x An. x P.</b>	22,875" x 14,875" x 4,75" (581 mm x 377,8 mm x 120,7 mm)
<b>Dimensiones de troquel</b>	
Abajo	(1) agujero de diámetro 1 1/8", (6) combinación 1/2" - 3/4", (4) 1/2", (2) combinación 1 1/8" - 1 3/8" - 1 1/16"
Izquierda	(2) combinación 1/2" - 3/4"
Posterior	(4) 1/2", (2) combinación 1 1/8" - 1 3/8" - 1 1/16"
Derecha	(1) 1 3/4" x 2 3/4" para interruptores o GFCI de montaje
<b>Garantía</b>	Limitada de 2 años





PE653

### Receptor inalámbrico de 5 circuitos MultiWave®

PE653

#### CARACTERÍSTICAS

- Ideal para ser agregado a una caja existente
- Se conecta con el sensor de temperatura de agua/solar PA122 y el sensor de aire 178PA28A
- Se comunica con bombas, limpiadores, calentadores y luces
- Perfecto para actualizar temporizadores mecánicos
- Garantía de 2 años



N.º de modelo	Descripción
PE653	Receptor inalámbrico de 5 circuitos MultiWave®



PE953

### Control remoto inalámbrico MultiWave®

PE953

#### CARACTERÍSTICAS

- Control a pedido de funciones MultiWave y otros dispositivos
- La pantalla retroiluminada muestra la hora del día, el estado del equipo, la temperatura del agua y del aire y los horarios de encendido/apagado
- Resistente al agua
- Incluye 3 baterías AA y etiquetas de equipo
- Garantía de 2 años

N.º de modelo	Descripción
PE953	Control remoto inalámbrico para sistemas Multiwave



PA122

### Sensor de temperatura de agua/solar

PA122

#### CARACTERÍSTICAS

- Monitorea la temperatura del agua de la piscina/spa para controlar el calentamiento convencional a gas o eléctrico
- Monitorea la temperatura del agua para el calentamiento/enfriamiento solar
- Garantía de 1 año

N.º de modelo	Descripción
PA122	Sensor de temperatura del agua/solar, 10.000 OHM, para sistemas Multiwave



178PA28A

### Kit de sondas de congelación

178PA28A

#### CARACTERÍSTICAS

- Monitorea la temperatura del aire externo
- Protege el equipo y las conexiones de la piscina/spa
- Perfecto para ambientes exteriores por debajo de 0 °C
- Garantía de 1 año

N.º de modelo	Descripción
178PA28A	Kit de sondas de congelación, 10.000 OHM, para sistemas Multiwave



P4043ME



PE140

## Controles de accionadores de válvula

### P4043ME

El dispositivo conmutador es más adecuado para controlar accionadores de válvula electrónicos que dirigen el flujo de agua a los atractivos acuáticos, las fuentes, los trampolines, etc. Además, puede usarse con un temporizador de cuerda con resorte o un interruptor simple para controlar las fuentes u otros atractivos acuáticos.

#### APLICACIONES

- Control de válvulas

#### CARACTERÍSTICAS

- Se coloca fácilmente en la mayoría de cajas Intermatic existentes con soporte de mecanismo disponible
- Controla hasta tres accionadores de válvula (rotación simultánea)
- Cambia el termostato del calentador entre HIGH y LOW
- Capacidades de control remoto\*

\*Interruptor no incluido

N.º de modelo	Descripción
P4043ME	Control de accionador de válvula, solo mecanismo
PE140	Control de accionador de válvula, caja metálica tipo 3R



Capacidades	
Voltaje de entrada	120/240 V CA, 50/60 Hz
Suministro de accionador de válvula	24 V CA, 40 VA
Garantía	Limitada de 1 año



PE24VA

## Accionador de válvula de 24 voltios

### PE24VA

Diseñados pensando en la calidad, los accionadores de válvula Intermatic de 24 voltios ofrecen un control confiable de válvulas de desvío de 2 y 3 vías para combinaciones de piscina/spa y atractivos acuáticos. El flujo de agua se puede modificar para aplicaciones específicas a través de la leva ajustable, que gira las válvulas de desvío en distintos grados. La configuración de la leva se puede ajustar fácilmente al retirar la tapa. Estos accionadores de válvula son compatibles con todas las válvulas de piscina/spa que ofrece actualmente la industria y pueden actualizar todos los sistemas de control para piscina/spa.

#### APLICACIONES

- Control de válvulas

#### CARACTERÍSTICAS

- Control confiable de válvulas de desvío de 2 y 3 vías
- La leva fácil de ajustar hace girar las válvulas según varios ajustes
- Compatible con todas las válvulas y controles de piscina/spa

N.º de modelo	Descripción
PE24VA	Accionador de válvula de 24 voltios



Capacidades	
Suministro de accionador de válvula	24 V CA, 60 Hz
Amperage	0,75 A
Largo del cable	25 ft
Garantía	Limitada de 1 año



PE24GVA



Capacidades	
Suministro de accionador de válvula	24 V CA, 60 Hz
Amperage	0,75 A
Largo del cable	25 ft
Garantía	Limitada de 1 año

## Accionador de válvula de 24 voltios de próxima generación

### PE24GVA

El accionador de válvula Intermatic® PE24GVA está diseñado para los sistemas de automatización de piscina de la actualidad. Puede ajustarse completamente con una configuración simplificada sin herramientas. Este accionador de válvula se diseñó específicamente pensando en los instaladores y dueños de piscinas. Las levas de giro y fijas facilitan el trabajo. Estos accionadores de válvula son compatibles con todas las válvulas de piscina/spa que ofrece actualmente la industria y pueden actualizar todos los sistemas de control para piscina/spa.

#### APLICACIONES

- Control de válvulas

#### CARACTERÍSTICAS

- Control confiable de válvulas de desvío de 2 y 3 vías
- La leva fácil de ajustar hace girar las válvulas según varios ajustes
- Compatible con todas las válvulas y controles de piscina/spa

N.º de modelo	Descripción
PE24GVA	Accionador de válvula de 24 voltios



PF1112T



PF1222TB1



Capacidades	
Clasificación del centro de alimentación eléctrica	Monofásico de 120-240 V CA, 60 Hz
Clasificación del centro de carga	Máx. 60 A, 120-240 V CA, monofásico de 60 Hz
Voltaje de funcionamiento	240 V CA, 60 Hz
Tipo de interruptor	DPST
Resistivo	17 A, 240 V CA, 60 Hz
Motor	3 HP, 240 V CA, 60 Hz
Rango de termostato	33 °F - 42 °F (0,5 °C - 5,6 °C)
Dimensiones del centro de potencia Alt. x An. x P.	12" x 12,875" x 4,25" (304,8 mm x 327 mm x 108 mm)
Dimensiones del centro de carga Alt. x An. x P.	16,875" x 10,875" x 4,75" (428,6 mm x 276,2 mm x 120,7 mm)
Garantía	Limitada de 1 año

## Sistema de control con protección contra congelamiento y centro de carga o potencia

PF1100 Y PANELES MECÁNICOS SERIE PF1200

Protege el equipo de piscina/spa contra el daño por congelamiento.

### APLICACIONES

- Protección • Control de bomba

### CARACTERÍSTICAS

- Capacidades de montaje de GFCI y de interruptor
- Enciende la bomba y el calentador cuando la temperatura exterior es inferior al punto de referencia ajustable por el usuario en el termostato
- Tipo 3R de caja de trabajo pesado para interior/exterior

N.º de modelo	Descripción	Protección del calentador
PF1112T	Centro de control de protección contra congelación con temporizador y termostato para aplicaciones de 240 V, con caja metálica tipo 3R	No
PF1202T	Centro de control de protección contra congelación con 2 temporizadores y termostato para aplicaciones de limpieza de 240 V, con caja metálica tipo 3R	No
PF1222TB1*	Placa base de disyuntor 4/8 con protección contra congelación con 2 temporizadores y termostato para aplicaciones de limpieza de 240 V y protección de calentador, con caja metálica tipo 3R	Sí

\* Espacios para cuatro interruptores y protección del calentador

Nota: Se pueden instalar dispositivos de cableado en estos centros de carga por medio de separadores.



PF1102M



PF1102T



Capacidades	
Voltaje de funcionamiento	240 V CA, 60 Hz
PF1102	240 V CA, 60 Hz
PF1103	120-240 V CA, 60 Hz
HP	
PF1102	3 HP a 240 V CA, 60 Hz
PF1103	1 1/2 HP a 120 V CA, 3 HP a 240 V CA, 60 Hz
Rango de termostato	33 °F - 42 °F (0,5 °C - 5,6 °C)
Dimensiones de la caja Alt. x An. x P.	9,625" x 5,75" x 3,625" (244,5 mm x 146,1 mm x 92,1 mm)
Dimensiones de troquel	
Abajo	(2) 1/2" - 3/4"
Izquierda	(1) 1/2" - 3/4"
Posterior	(4) 1/2" - 3/4", (1) 1/2" - 3/4"
Derecha	(1) 1/2" - 3/4"
Garantía	Limitada de 1 año

## Controles de un circuito para protección contra congelamiento

SERIE PF1100 MECÁNICA

Protege el equipo de piscina/spa contra el daño por congelamiento. Enciende la bomba y el calentador cuando baja la temperatura exterior. Termostato regulable integrado.

### APLICACIONES

- Protección • Control de bomba

### CARACTERÍSTICAS

- Enciende la bomba y el calentador cuando la temperatura exterior es inferior al punto de referencia ajustable por el usuario en el termostato
- Modelos con o sin mecanismo de temporizador mecánico
- Una caja metálica impermeable para trabajo pesado
- Para su uso en aplicaciones de tipo piscina y spa, estanque, fuente o muelle

N.º de modelo	Descripción
PF1102M*	Termostato de protección contra congelación solo para aplicaciones de 240 V, mecanismo
PF1102	Termostato de protección contra congelación solo para aplicaciones de 240 V, con caja metálica tipo 3R
PF1103	Termostato de protección contra congelación solo para aplicaciones de 120/240 V, con caja metálica tipo 3R
PF1102MT	Temporizador de protección contra congelación con termostato para aplicaciones de 240 V, mecanismo
PF1103MT*	Temporizador de protección contra congelación con termostato para aplicaciones de 120/240 V, mecanismo
PF1102T	Temporizador de protección contra congelación con termostato para aplicaciones de 240 V, con caja metálica tipo 3R
PF1103T	Temporizador de protección contra congelación con termostato para aplicaciones de 120/240 V, con caja metálica tipo 3R

\*Debe instalarse Neutro

## Receptores de radio en exterior

### SERIE RC600

Controle las cargas con el botón de encendido/apagado montado en el receptor o de manera inalámbrica a través de un transmisor remoto. Para uso en interiores/exteriores. Encienda las luces de su piscina desde cualquier lugar de su casa.

#### APLICACIONES

- Control de motores • Control de bombas • Luces

#### CARACTERÍSTICAS

- Responde al transmisor portátil (provisto por separado a continuación)
- Para uso en interior/exterior
- Maneja una variedad de aplicaciones de conmutación
- Permite activar/desactivar cargas conectadas a distancia
- Rango máximo de 100 pies
- Caja plástica de grado para exteriores color beige

N.º de modelo	Descripción
RC613	Receptor de radio con botón manual de encendido/apagado
RC613L	Receptor de radio con botón manual de encendido/apagado -- (3) cables largos de 36 pulg.
RC613R	Módulo receptor de alto rendimiento con botón manual de encendido/apagado



RC613R



RC613



Capacidades	
<b>RC613/RC613L</b>	
<b>Tipo de interruptor</b>	SPST (unipolar de una dirección)
<b>Resistivo</b>	20 A, 120 V CA, 60 Hz
<b>Tungsteno</b>	10 A, 1200 W, 60 Hz
<b>Motor</b>	1 HP, 120 V CA, 60 Hz
<b>RC613R</b>	
<b>Tipo de interruptor</b>	DPST
<b>Resistivo</b>	30 A, 120/240 V CA, 60 Hz
<b>Tungsteno</b>	12,5 A, 1500 W, 60 Hz
<b>Motor</b>	1 1/2 HP a 120 V CA, 3 HP a 240 V CA, 60 Hz
<b>Alt. x An. x P. de la caja</b>	
<b>RC613/RC613L</b>	4,5" x 3" x 1,75" (114,3 mm x 76,2 mm x 44,5 mm)
<b>RC613R</b>	8" x 4,25" x 3,375" (203,2 mm x 108 mm x 85,7 mm)
<b>Garantía</b>	Limitada de 1 año

## Transmisor de radio portátil de 3 canales

### RC939

Transmite señales a la familia RC de receptores de radio para un control remoto del encendido/apagado. Controla el equipo compartido de piscina/spa, incluida la bomba de refuerzo. Opera hasta tres receptores serie RC600.

#### APLICACIONES

- Control de motores • Control de bombas • Luces

#### CARACTERÍSTICAS

- Opera hasta tres receptores serie RC600
- Alcance de 100 pies (30 m)
- Batería reemplazable



RC939



N.º de modelo	Descripción	Rango	Batería
RC939	Transmisor de radio portátil de 3 canales	100 pies	CR2032

\*El rango depende de muchos factores, como la antigüedad de la batería, la proximidad de objetos metálicos grandes, la ubicación del receptor y las condiciones ambientales en el momento de la transmisión.

Capacidades	
<b>Dimensiones Alt. x An. x P.</b>	2,5" x 1,25" x 1/2" (63,5 mm x 31,8 mm x 12,7 mm)
<b>Garantía</b>	Limitada de 1 año

## ACCESORIOS

Para ver accesorios y piezas de repuesto, consulte las páginas 184-185.





RC2343PT



Capacidades	
<b>Voltaje de entrada</b>	120-240 V CA, 60 Hz
<b>Tipo de interruptor</b>	4 funciones
<b>Capacidades del interruptor (cada circuito)</b>	
<b>Resistivo</b>	20 A, 120/240 V CA, 60 Hz
<b>Motor</b>	1 HP, 120 V CA, 60 Hz, 2 HP, 240 V CA, 60 Hz
<b>Alt. x An. x P. de la caja</b>	9 5/8" x 5 3/4" x 3 5/8" (244,5 mm x 146,1 mm x 92,1 mm)
<b>Garantía</b>	Limitada de 1 año

## Interruptores multifunción de aire con temporizador de 24 horas

### SERIE RC2000

Controla de manera segura los tiempos de encendido/apagado, sin electricidad, cerca del agua.

#### APLICACIONES

- Control de bomba • Control de motor

#### CARACTERÍSTICAS

- Control remoto para una o dos cargas separadas
- Varios ajustes de encendido/apagado al día
- Manguera de aire flexible (RC117 se vende por separado) permite el funcionamiento hasta 100 pies
- Caja plástica para interior/exterior tipo 3R
- Requiere un neutro.

N.º de modelo	Descripción
<b>RC2343PT</b>	Bomba de una o dos velocidades y encendido/apagado del soplador con temporizador



RC4G



RC127B



RC117



RC510

## Interruptores de aire y accesorios

### SERIE RC

Se utilizan para el equipo controlado por aire

#### APLICACIONES

- Control de motores • Control de bombas

#### CARACTERÍSTICAS

- Reemplazan los botones y accesorios existentes

N.º de modelo	Descripción
<b>RC4G</b>	Botón de aire para spas de gunita de 1", rango de 100 pies
<b>RC6F</b>	Botón de aire para spas de fibra de vidrio de 1 1/2", rango de 100 pies
<b>RC117</b>	Tubería de aire, longitud de 75 pies
<b>RC127B</b>	Tubería de aire y botón de aire (RC4G), longitud de 75 pies
<b>RC150</b>	Tubería de aire, longitud de 500 pies
<b>RC510</b>	Acoplador de tubería de aire (pqte. de 10)

## ACCESORIOS

Para ver accesorios y piezas de repuesto adicionales, consulte las páginas 184-185.



PB873MKZ



PB913N/PB914N



PB913N66/PB914N66



PB913N84/PB914N84

## Temporizadores montados sobre panel

### SERIE PB

Estos temporizadores proporcionan control automático para bombas, limpiadores y otros tipos de carga. Los temporizadores tienen un montaje de tres vías: al ras en abertura redonda, alzado en abertura rectangular o sobre una base. Cuentan con terminales de conexión rápida para una instalación simple.

#### APLICACIONES

- Control de motores • Control de bombas

#### CARACTERÍSTICAS

- Control automatizado para bombas, limpiadores y otros tipos de carga
- 3 métodos de montaje diferentes
- Terminales de conexión rápida para una instalación fácil
- Ciclo de temporizador de 24 horas - Tiempo de encendido mín. 1 hora, tiempo de encendido máx. intervalos de 23 horas, 30 minutos
- Ciclo de temporizador de 7 días - Tiempo de encendido de 6 a 162 horas, intervalos de 3 horas

N.º de modelo	Descripción	Voltaje de entrada	N.º de disparadores	Anulación manual
<b>Sin anulación manual</b>				
PB873MKZ	Temporizador mecánico de 120 V de 7 días de instalación sobre panel, 56 disparadores	120 V CA, 60 Hz	56	No
PB913N	Temporizador mecánico de 120 V de 24 horas de instalación sobre panel, 48 disparadores	120 V CA, 60 Hz	48	No
PB914N	Temporizador mecánico de 208-277 V de 24 horas de instalación sobre panel, 48 disparadores	208-277 V CA, 60 Hz	48	No
<b>Con control manual</b>				
PB913N66	Temporizador mecánico de 120 V de 24 horas de instalación sobre panel con anulación manual, 48 disparadores	120 V CA, 60 Hz	48	Sí
PB914N66	Temporizador mecánico de 208-277 V de 24 horas de instalación sobre panel con anulación manual, 48 disparadores	208-277 V CA, 60 Hz	48	Sí
PB913N84	Temporizador mecánico de 120 V de 24 horas de instalación sobre panel con anulación manual, 4 disparadores	120 V CA, 60 Hz	4	Sí
PB914N84	Temporizador mecánico de 208-277 V de 24 horas de instalación sobre panel con anulación manual, 4 disparadores	208-277 V CA, 60 Hz	4	Sí



Capacidades	
Tipo de interruptor	SPST (unipolar de una dirección)
Resistivo	20 A (16 A*), 120-277 V CA, 60 Hz
Tungsteno	1250 W, 125 V CA, 60 Hz
Capacidad de prueba	360 VA, 120-240 V CA, 60 Hz
Motor	1 HP, 16 FLA a 120 V CA, 60 Hz, 2 HP, 12 FLA a 240 V CA, 60 Hz
Terminales de conexión rápida	Motor de reloj independiente de (4) 1/4" macho (2) para carga (2), terminales
Dimensiones Alt. x An. x P.	3,333" x 2,813" x 1,953" (84,6 mm x 71,4 mm x 49,6 mm)
Garantía	Limitada de 1 año

\*(16 A) CSA

## ACCESORIOS

Para ver accesorios y piezas de repuesto, consulte las páginas 184-185.



### Proteja todo con el dispositivo de protección contra sobretensión PS3000

¿Sabía que la mayoría de sobretensiones son causadas por el ciclo de encendido y apagado de los electrodomésticos típicos, no por las condiciones climáticas adversas? Los propietarios de viviendas dependen de los cables de extensión para proteger los costosos dispositivos electrónicos del hogar, como las computadoras, los televisores de alta definición y los sistemas de sonido envolvente, pero ¿qué hay del equipo de piscina costoso? El dispositivo de protección contra sobretensión PS3000 es perfecto para el equipo de piscina y spa. Suele instalarse en el panel eléctrico de la piscina y usa una innovadora tecnología contra sobretensión TPMOV® para proteger todo el equipo que se encuentra después del punto de conexión.

ESCANEE PARA OBTENER MÁS INFORMACIÓN



No permita que sus planes para la temporada de verano se arruinen debido a un evento de sobretensión eléctrica inesperado. Invierta en el dispositivo de protección contra sobretensión PS3000 de Intermatic.

## Dispositivo de protección contra sobretensión de piscina y spa tipo 1 o tipo 2

PS3000

Instale PS3000 en el panel eléctrico de su piscina para proteger todo su costoso equipo de piscina y spa contra las sobretensiones. Diseñado con tecnología de protección contra sobretensión TPMOV® (varistor de óxido de metal térmicamente protegido) confiable y moderna, elimina los modos de falla potencialmente peligrosos y que comúnmente se asocian con la tecnología MOV estándar.

### APLICACIONES

- Panel de distribución • Protección contra sobretensión

### CARACTERÍSTICAS

- Tecnología de protección contra sobretensión TPMOV®
- Certificado por UL para ANSI/UL 1449 cuarta edición
- SPD monofásico de 120/240 V CA para una variedad de equipos de piscina
- Indicador de protección con LED verde
- Caja de plástico tipo 4X hermética y resistente a los rayos UV
- Tres modos de protección
- Incluye (3) cables de cobre estañado AWG n.º 10 de 18"
- Garantía de 3 años
- Garantía para equipos conectados de 7,500 USD



PS3000



N.º de modelo	Configuración de cableado
PS3000	L1, L2, L/N-G

Capacidades	
Voltaje de servicio	Monofásico de 120-240 V CA
Tipo de SPD	1, 2
Corriente de descarga nominal (pulg.)	20 kA
SCCR*	100 kA
Corriente de sobretensión máx.	50 kA
Voltaje nominal de protección (VPR)	
L-N/G	700
L-L	1200
MCOV**	
L-N	150
L-L	300
Dimensiones Alt. x An. x P.	3,875" x 1,625" x 4,1875" (98 mm x 41 mm x 106,4 mm)
Garantía	Limitada de 3 años

### DIAGRAMAS DE CABLEADO

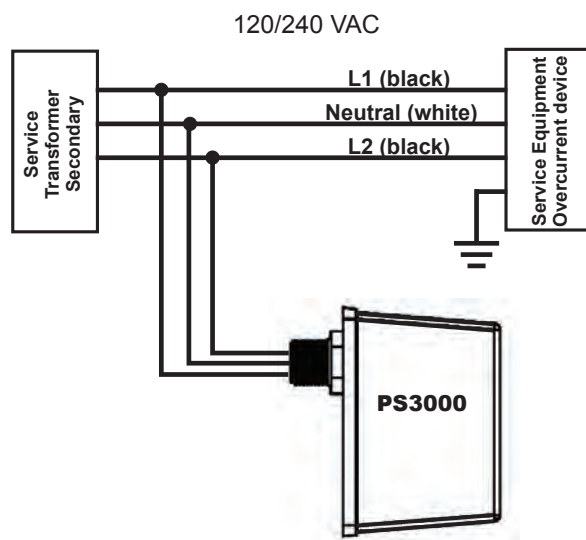

Instalación de panel de distribución típico

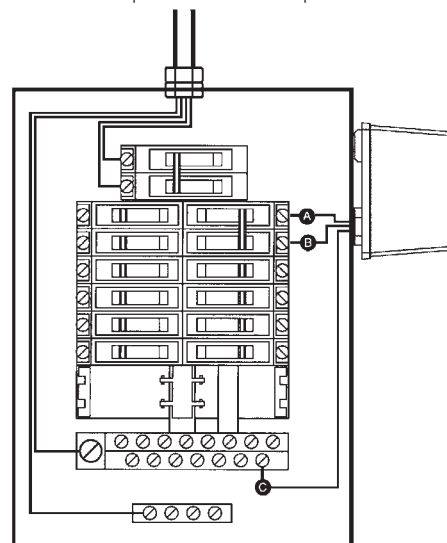





DT200LT



Capacidades	
<b>Voltaje de funcionamiento</b>	120 V CA, 60 Hz
<b>Resistivo</b>	15 A, 120 V CA, 60 Hz
<b>Inductivo</b>	12 A, 120 V CA, 60 Hz
<b>Motor</b>	1/2 HP a 120 V CA, 60 Hz
<b>Dimensiones Alt. x An. x P.</b>	3 3/16" x 3 5/16" x 2 1/4" (81 mm x 84 mm x 57 m)
<b>Garantía</b>	Limitada de 1 año

### Temporizador digital para jardín

SERIE DT200LT

Temporizador digital de jardín para 24 horas con horario de verano, calificado para uso con transformadores de bajo voltaje de hasta 1200 W, con función de programación de encendido al anochecer o a una hora predeterminada y apagado al amanecer o a una hora predeterminada.

#### APLICACIONES

- Control de iluminación para interior • Control de iluminación para exterior • Control de agua para jardines

#### CARACTERÍSTICAS

- Opción AUTO DST establecida de fábrica para no tener que realizar los ajustes de horario de verano
- Anulación de la programación con un solo botón para comodidad de los dueños de casa
- Calificado para uso con transformadores de bajo voltaje de hasta 1200 W
- Rango de temperatura de funcionamiento de -40 °C a 50 °C (-40 °F a 122 °F) para un rendimiento estable en todo tipo de clima
- Dos baterías LR44 incluidas mantienen la hora y la configuración correctas hasta tres meses sin alimentación
- Para uso con cajas que tienen certificación tipo 3R de UL (se venden por separado)
- La tecnología LineSync de Intermatic proporciona temporización precisa durante años

N.º de modelo	Voltaje en A/de suministro	Receptáculo/enchufe
DT200LT	15 A, 120 V CA, 60 Hz	5-15



P1101



P1121



P1131

### Temporizadores enchufables mecánicos para exterior con caja incorporada

SERIE P1100

Estos temporizadores enchufables cuentan con conexión a tierra y utilizan una caja con tapa para uso en exterior. Estos temporizadores de servicio pesado son excelentes para agregar la función de temporizador a bombas, jardines o iluminación en vacaciones. Los temporizadores de 24 horas vienen con 2 configuraciones de encendido y 2 de apagado.

#### APLICACIONES

- Control de iluminación para exterior • Control de agua para jardines • Bomba de piscina
- Fuentes de agua para exterior

#### CARACTERÍSTICAS

- 2 ajustes de encendido/2 ajustes de apagado al día con disparadores extraíbles, más eventos de encendido/apagado con adición de disparadores
- Tiempo mínimo de encendido/apagado de 30 minutos
- Incorporado a la caja para exterior con tapa deslizante transparente o negra
- Enchufe y receptáculo estilo NEMA estándares o con cierre y con conexión a tierra
- Se enchufa directamente al tomacorriente



Capacidades	P1101	P1121	P1131
<b>Resistivo</b>	15 A, 120 V CA, 60 Hz	15 A, 120 V CA, 60 Hz	20 A, 120 V CA, 60 Hz
<b>Tungsteno/incandescente</b>	1800 W, 120 V CA, 60 Hz	1800 W, 120 V CA, 60 Hz	—
<b>FLA/LRA</b>	1 HP, 15 FLA, 90 LRA a 120 V CA	1 HP, 15 FLA, 90 LRA a 120 V CA	1 HP, 16 FLA, 96 LRA a 120 V CA
<b>Dimensiones Alt. x An. x P.</b>	5 3/8" x 5 1/8" x 2 1/2" (137 mm x 130 mm x 64 mm)	5 3/8" x 3 3/8" x 3 1/4" (143 mm x 92 mm x 83 mm)	5 3/8" x 5 1/8" x 2 1/2" (137 mm x 130 mm x 64 mm)
<b>Garantía</b>	Limitada de 1 año	Limitada de 1 año	Limitada de 1 año

N.º de modelo	Receptáculo/enchufe	Largo del cable	Tapa
P1101	5-15	22" 69,85 mm	Negra
P1121	5-15	13" 69,85 mm	Negra
P1131	L5-20	22" 69,85 mm	Negra

### ¿QUIERE MÁS TEMPORIZADORES?

Para ver temporizadores enchufables adicionales, consulte las páginas 74-79.

## Temporizadores electrónicos montados sobre panel

### SERIE PB300

Estos temporizadores electrónicos compactos están diseñados específicamente para aplicaciones donde el equipo debe encenderse y apagarse hasta 8 veces por día, y donde la operación automática del equipo requiere una anulación ocasional por parte de una persona que no es un profesional de servicio calificado. Ofrecen una construcción sólida, resistente a sobretensiones y humedad, funcionan en un rango amplio de temperaturas e incluyen una batería de litio reemplazable con vida útil de 5 años. Una luz se enciende cuando el temporizador está en la posición de encendido. La función de selección permite que los temporizadores estén siempre en modo encendido, apagado o automático.

#### APLICACIONES

- Control de motores • Control de bombas

#### CARACTERÍSTICAS

- Modelos de 24 horas y 7 días
- Encienda/apague el equipo hasta 8 veces al día
- La función de selección permite que los temporizadores estén siempre en modo encendido/ apagado o automático
- Construcción resistente
- Caja plástica, beige
- Batería de litio reemplazable con una vida útil de 3 años

N.º de modelo	Voltaje en Resistivo/de suministro	HP/FLA
<b>24 horas</b>		
PB313E	16 A, 120 V CA, 50/60 Hz	1/2 HP, 8 FLA a 120 V CA, 50/60 Hz
PB313EK*	16 A, 120 V CA, 50/60 Hz	1/2 HP, 8 FLA a 120 V CA, 50/60 Hz
PB314E	16 A, 240 V CA, 50/60 Hz	1/2 HP, 8 FLA a 240 V CA, 50/60 Hz
PB314EK*	16 A, 240 V CA, 50/60 Hz	1/2 HP, 8 FLA a 240 V CA, 50/60 Hz
<b>7 días</b>		
PB373E**	20 A, 120 V CA, 50/60 Hz	1 HP, 16 FLA a 120 V CA, 50/60 Hz
PB374E**	20 A, 240 V CA, 50/60 Hz	2 HP, 12 FLA a 120 V CA, 50/60 Hz

\*Los modelos EK son kits de reemplazo para los temporizadores de la serie PB.

\*\*El voltaje de salida igual al suministro.



PB313E

PB373E



Capacidades	
<b>Tipo de interruptor</b>	
<b>Modelo de 24 horas</b>	SPDT
<b>Modelos de 7 días</b>	SPST (unipolar de una dirección)
<b>Dimensiones</b>	2,375" x 2,375" x 1,0625"
<b>Alt. x An. x P.</b>	(60,3 mm x 60,3 mm x 27 mm)
<b>Garantía</b>	Limitada de 1 año

## Mecanismos de interruptor temporizador electrónico

### P7103ME

Estos interruptores temporizadores digitales permiten múltiples ciclos de encendido/apagado dentro de un periodo de 24 horas, por hasta siete días.

#### APLICACIONES

- Control de motores • Control de bombas

#### CARACTERÍSTICAS

- Encienda/apague el equipo hasta 8 veces al día
- Precisión de programación al minuto
- Entrada de voltaje doble (3 cables)
- Anulación del temporizador
- La función de selección permite que los temporizadores estén siempre en modo encendido/ apagado o automático
- Batería de litio reemplazable con una vida útil de 3 años



P7103ME



Capacidades	
<b>Voltaje de entrada</b>	120 V CA, 50/60 Hz
<b>Tipo de interruptor</b>	DPST
<b>Resistivo</b>	20 A, 120/240 V CA, 50/60 Hz
<b>Tungsteno</b>	12,5 A (1500 W), 120 V CA, 50/60 Hz
<b>Motor</b>	1 1/2 HP a 120 V CA, 50/60 Hz, 3 HP, 240 V CA, 50/60 Hz
<b>Dimensiones</b>	9,4375" x 6,5" x 3,6875"
<b>Alt. x An. x P.</b>	(239,7 mm x 165,1 mm x 93,7 mm)
<b>Garantía</b>	Limitada de 1 año

N.º de modelo	Descripción
P7103ME	Mecanismo de temporizador electrónico de 7 días, solo mecanismo

\*El mecanismo estándar se adapta a todas las cajas Intermatic estándares y a los centros de potencia y carga.



P1251P



Capacidades	
<b>Resistivo</b>	15 A, 1800 W, 60 Hz
<b>Tungsteno</b>	15 A, 1800 W, 60 Hz
<b>Motor</b>	1 HP, 15 FLA, 90 LRA a 120 V CA
<b>Dimensiones Alt. x An. x P.</b>	9,375" x 5,5" x 4" (238,1 mm x 139,7 mm x 101,6 mm)
<b>Cable</b>	De 3 cables, grado para exterior y 24" con enchufe a tierra
<b>Garantía</b>	Limitada de 1 año

### Temporizadores portátiles para exterior de dos circuitos SERIE P1200

Use estos cómodos temporizadores enchufables en lugar de los controles con cables. Ofrecen receptáculos enchufables para mayor conveniencia y facilidad de uso. Tienen circuitos protegidos con GFCI incorporados.

#### APLICACIONES

- Iluminación de jardines • Control de motor • Control de bomba

#### CARACTERÍSTICAS

- Tiempo de encendido máx. de 24 horas con 23 ½ horas
- Circuito temporizado controlado con temporizador
- Circuito temporizado y de fotocontrol controlado por fotocélula y temporizador (solo P1251P)
- Circuitos protegidos GFCI incorporados y enchufe a tierra de tres patas para alimentar el interruptor temporizador
- Caja plástica para interior/exterior tipo 3R
- 2 disparadores de encendido/apagado estándares
- Admite hasta 12 juegos de disparadores

N.º de modelo	Control fotoeléctrico	Receptáculo/enchufe
<b>P1251P</b>	Sí	5-15
<b>P1261P</b>	No	5-15

### CAJAS



2T2485GA



2T2502GA

N.º de modelo	Descripción
<b>2T2483GR</b>	Metal montado al ras, tipo 1
<b>2T2485GA</b>	Caja para exterior metálica tipo 3R, crema
<b>2T2502GA</b>	Caja para exterior, plástica tipo 3R, crema
<b>2T2503A</b>	Caja para exterior, plástica tipo 3R, crema

2T2485GA Dimensiones

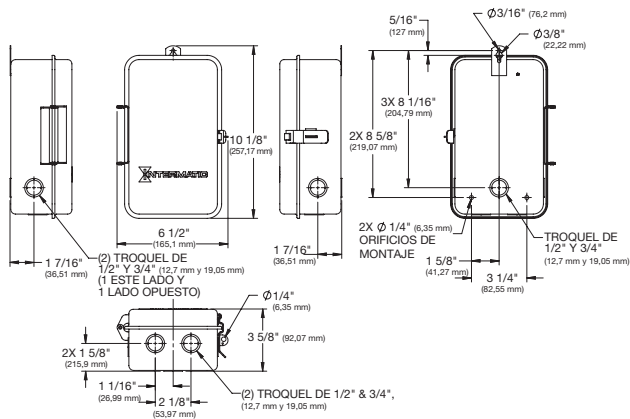

2T2502GA Dimensiones

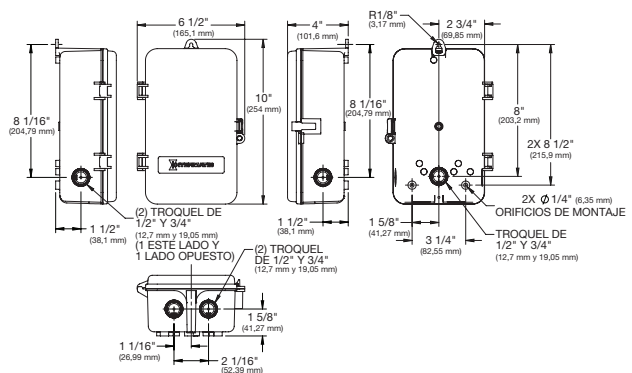

ACCESORIOS

N.º de modelo	Descripción
119--00085	Transformador: 100 W, 120 V, 60 Hz
124--00066	Aislante para temporizadores de tres circuitos
124--00139A	Base de disyuntores aislantes de 4 polos
124-00140A	Base de disyuntores aislantes de 8 polos
107HB254	Disparador verde (ON) para HB11, HB1113RC, HB1116R, HB3116R8, P1121 (exterior)
107HB255	Disparador rojo (OFF) para HB11, HB1113RC, HB1116R, HB3116R8, P1121 (exterior)
124T1952	Aislante (negro) para temporizador de dos polos (T103, T104, T105, T173, T174, T175, T176, T185, WH40)
124T2411A	Aislante para interruptores de temporizadores mecánicos, pqte. de 10
133RC1144	Pulsador con sensor de presión de aire, 3A
143RC140	Relé: de paso a paso con 4 funciones
143RC151	Relé: DPST, 3 HP, 24 V CA
143T145A	Relé: DPST, 3 HP, 24 V CA
119T267	Transformador: 100 W, 120 V, 60 Hz
119T340	Transformador: 300 W, 120 V, 60 Hz
143T135	Relé: DPST, 3 HP, 240 V CA
143T136	Relé: DPST, 3 HP, 120 V CA
156PB10398A	Disparadores: abrazadera, ON/OFF, 24 horas para las series PB y PF1100
156T1978A	Disparadores extra o de reemplazo, 1 ON y 1 OFF
156T4042A	Interruptor de bombero
156T6738A	Protección/aislante de vinilo naranja para palanca manual de interruptor temporizador, pqte. de 10
178PA28A	Kit de sondas de congelación, 10.000 OHM, para sistemas Multiwave
178T24	Termostato de protección contra congelación
178T26A	Ensamblaje de Termostato - PROTECCIÓN DE CONGELACIÓN TSTAT (contiene 178T24) para unidades de protección de congelación PF1xxx
21T156A	Espaciador distanciador, 3" de largo, pqte. de 4
21T166A	Espaciador distanciador, 3" de largo, pqte. de 2
22T904A	Kit retenedor de disyuntor (si el disyuntor se usa como dispositivo con alimentación posterior)
6LV1352	Accesorio bloqueador de luz para fotocontroles de botones de las series EK4036S, EK4436SM, K4000
PA102	Conjunto de interruptor con termostato y relé
PA114	Soporte de montaje para caja de conexiones de luces de piscina/spa
PA115	Disparadores: OFF, paquete de 25
PA117	Kit de pestillos de repuesto
PA119	Soporte de montaje para COMBOConnect® PJBX52100
PA122	Sensor de temperatura del agua/solar, 10.000 OHM, para sistemas Multiwave
PE953	Control remoto inalámbrico para sistemas Multiwave
WG1570-10	WG1570-10
WG1573-10D	Motor de 208-277 V CA, 60 Hz para T102, T104, T106, T172, T174, WH40
WP1000C	Cubierta plástica resistente a la intemperie, con soporte único de montaje, vertical, 2,25", transparente
WP5100C	Cubierta plástica resistente a la intemperie para trabajo pesado, con soporte único de montaje, vertical/horizontal, 2,75", transparente



PA119



22T904A



143T135



143RC140



PA115



156PB10398A



178T24



119-00085



# Soluciones de cajas

Proteja los controles del temporizador y varios estilos de receptáculos de las inclemencias del tiempo con cajas para exteriores que cumplan con los códigos. Nuestras cubiertas resistentes a la intemperie de plástico, de bajo perfil y moldeadas con presofusión ofrecen una protección resistente en todo tipo de aplicaciones, incluidas las industriales, comerciales y residenciales.



## Cajas tipo 1

Instale cajas tipo 1 en aplicaciones de interior para una apariencia segura y acabada. Estas soluciones de acero de alta resistencia proporcionan un punto de acceso ordenado para los controles de temporizador esenciales y se pueden bloquear para evitar el acceso no autorizado.

## Cajas tipo 3R

Elija las cajas tipo 3 en aplicaciones de exterior para una protección duradera contra los elementos durante todo el año. Estas soluciones se pueden utilizar con temporizadores mecánicos y electrónicos para satisfacer una variedad de necesidades de programación.



## Troqueles incorporados

Ahorre tiempo durante la instalación utilizando uno de los troqueles incorporados que se encuentran en todas nuestras cajas. Estos espacios cuidadosamente ubicados se pueden perforar rápidamente para ejecutar el cableado y adaptar la caja para cumplir con los requisitos del proyecto.



## Montaje especializado

Garantice un ajuste perfecto con una selección de soportes de montaje. Estas soluciones ayudan a montar en panel temporizadores electrónicos o mecánicos estandarizados.



## Contenidos

Cajas de metal .....	188
Cajas de plástico .....	189
Opciones de montaje especializados .....	190
NOM .....	191
Guía de selección de temporizador .....	192

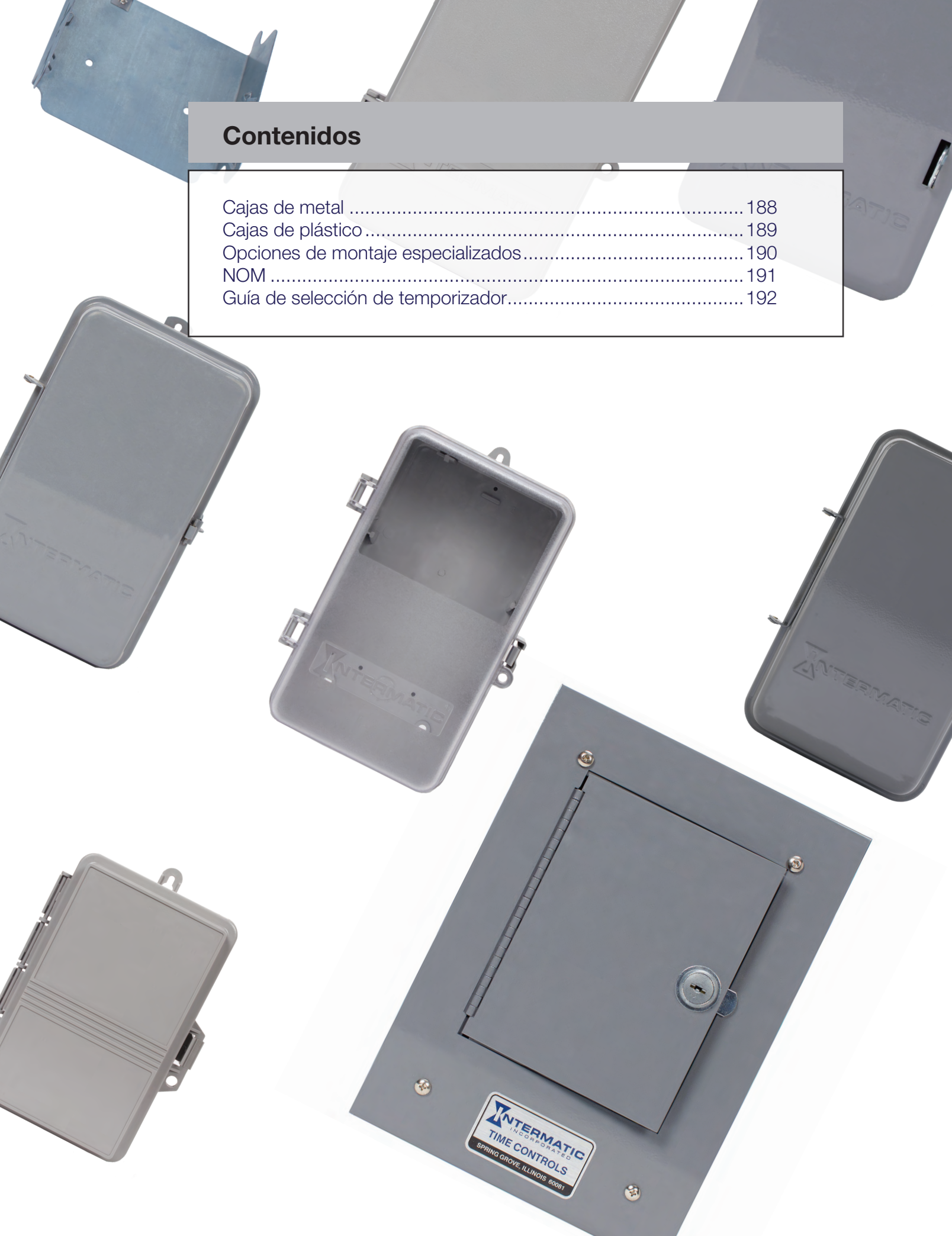



2T2040GA

### DIMENSIONES DE LA CAJA

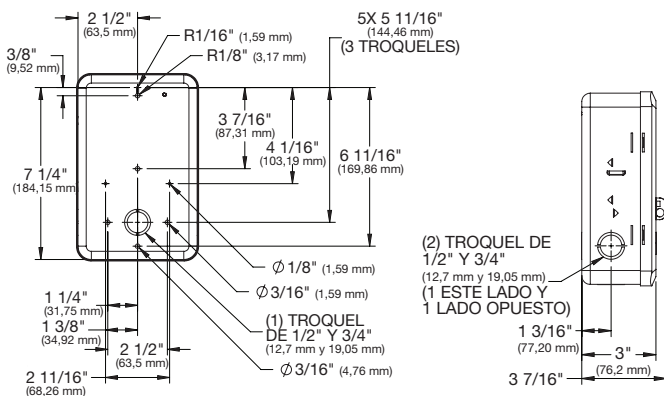
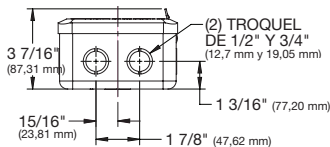
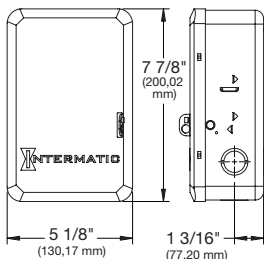

### Caja metálica para interior

#### TIPO 1, METÁLICA

Estas cajas de acero estirado con pintura en polvo cuentan con un cerrojo de resorte para garantizar que la caja permanezca cerrada y permiten usar un candado para evitar el acceso no autorizado a los controles.

#### CARACTERÍSTICAS

- Acero trellado con acabado de pintura en polvo gris
- Combinación de troqueles nominales de 1/2" y 3/4" con uno en la parte posterior y a cada lado de la caja, y dos en la parte inferior
- Prácticos orificios de montaje
- El cerrojo con llave mantiene la puerta cerrada

N.º de modelo	Color	Dimensiones Alt. x An. x P.
2T2040GA	Gris	7 7/8" x 5 1/8" x 3 7/16" (200 mm x 130,2 mm x 87,3 mm)

Acepta una amplia gama de interruptores Intermatic, incluida la mayoría de las unidades de las series T100, T170, T1900, T2000, C8800, EH, ET1100, ET1700, ET2000, ET8000, ET90115 y ET90215.

### DIMENSIONES DE LA CAJA



2T511GA



2T2485GA

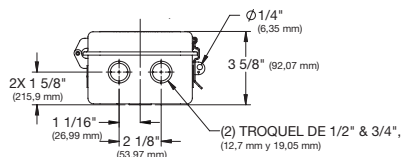
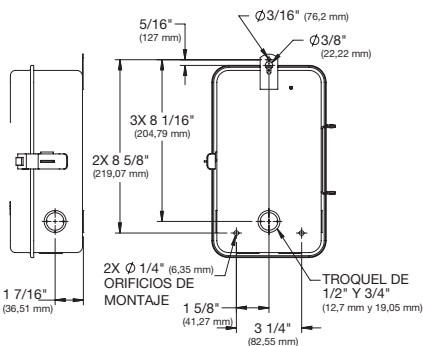
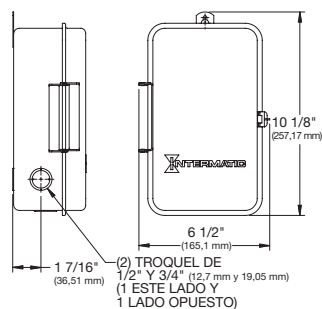

### Cajas metálicas para exterior

#### TIPO 3R IMPERMEABLE, METÁLICA

Estas cajas de acero estirado con pintura en polvo mantienen protegidos los controles de la lluvia, la aguanieve, la nieve y el hielo. Cuentan con un cerrojo de vaivén que permite usar un candado para evitar el acceso no autorizado a los controles.

#### CARACTERÍSTICAS

- Acero trellado con acabado de pintura en polvo gris o beige
- Combinación de troqueles nominales de 1/2" y 3/4" con uno en la parte posterior y a cada lado de la caja, y dos en la parte inferior
- Terminal de puesta a tierra separado
- Prácticos orificios de montaje
- El cerrojo con llave mantiene la puerta cerrada

N.º de modelo	Color	Dimensiones Alt. x An. x P.
<b>Para la mayoría de los controles mecánicos y electrónicos</b>		
2T511GA*	Gris	10 1/8" x 6 1/2" x 3 5/8" (257,2 mm x 165,1 mm x 92,1 mm)
2T2485GA*	Beige	10 1/8" x 6 1/2" x 3 5/8" (257,2 mm x 165,1 mm x 92,1 mm)
<b>Para modelos de traslado</b>		
2T2331GA**	Gris	10 1/8" x 6 1/2" x 3 1/16" (257,2 mm x 165,1 mm x 93,7 mm)

\*Disponible para unidades de la serie T100, T170, T1900, T2000, C8800, EH, ET1100, ET1700, ET2000, ET8000, ET90115, y ET90215.

\*\* Disponible para unidades de las series T100CR, T170CR, T1400 y T1800.

## Cajas plásticas para exterior

### TIPO 3R IMPERMEABLE, PLÁSTICA

Estas cajas plásticas de trabajo pesado para aplicaciones industriales incluyen soportes de montaje moldeados para una instalación simple y cuentan con un cerrojo bloqueable para evitar el acceso no autorizado a los controles. Estas cajas plásticas no se corroen y son excelentes para aplicaciones en ubicaciones muy húmedas o polvorientas.

#### CARACTERÍSTICAS

- Plástico de trabajo pesado para aplicaciones industriales
- Perfectas para entornos con mucha humedad y polvo
- Combinación de troqueles nominales de 1/2" y 3/4" con uno en la parte posterior y a cada lado de la caja, y dos en la parte inferior
- El cerrojo con llave mantiene la puerta cerrada

N.º de modelo	Color	Dimensiones Alt. x An. x P.
2T2500GA	Gris	10" x 6 1/2" x 4" (254 mm x 165,1 mm x 101,6 mm)
2T2502GA	Beige	10" x 6 1/2" x 4" (254 mm x 165,1 mm x 101,6 mm)
2T2926A	Gris	10" x 6 1/2" x 4" (254 mm x 165,1 mm x 101,6 mm)

Acepta una amplia gama de interruptores Intermatic, incluida la mayoría de las unidades de las series T100, T170, T1900, T2000, C8800, EH, ET1100, ET1700, ET2000, ET8000, ET90115 y ET90215.

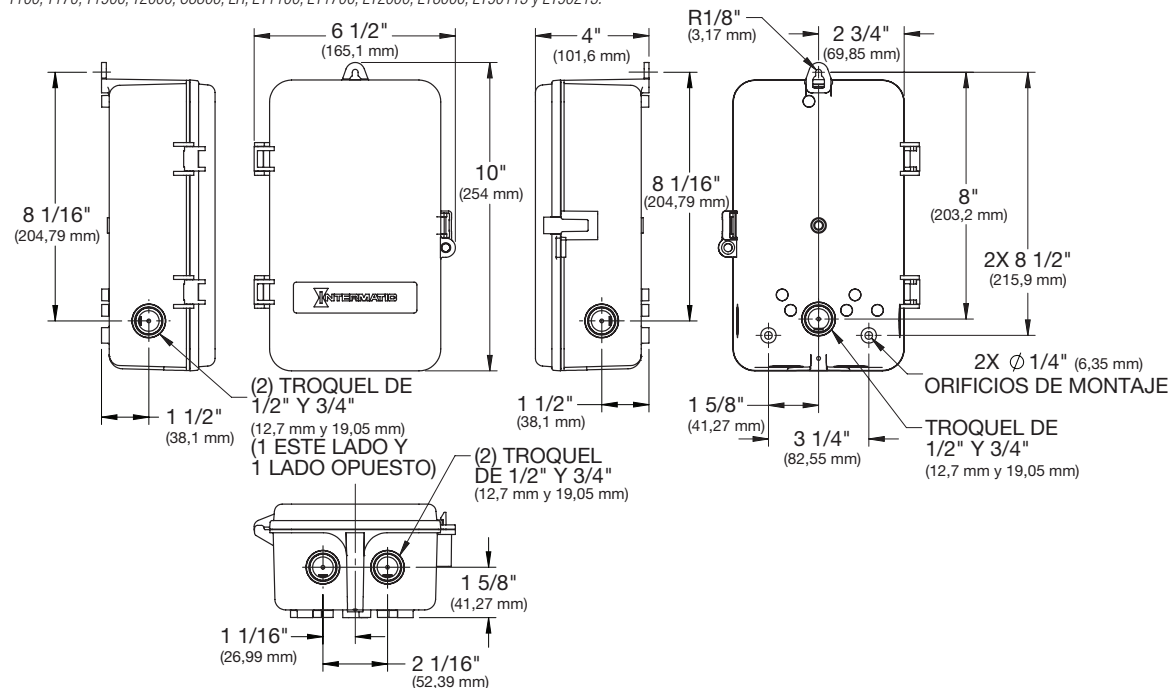

## Caja para exterior, plástica tipo 3R, gris

### E200

#### CARACTERÍSTICAS

- Caja exterior tipo 3R
- La caja de plástico de alto impacto elimina el óxido y la corrosión
- Construcción robusta para trabajo pesado
- Provisión para un sello de candado
- Cinco combinaciones de troqueles de 1/2" y 3/4"

N.º de modelo	Color	Dimensiones Alt. x An. x P.
E200	Gris	8 41/64" x 6 1/2" x 3 3/4" (219,45 mm x 165 mm x 95 mm)

#### DIMENSIONES DE LA CAJA

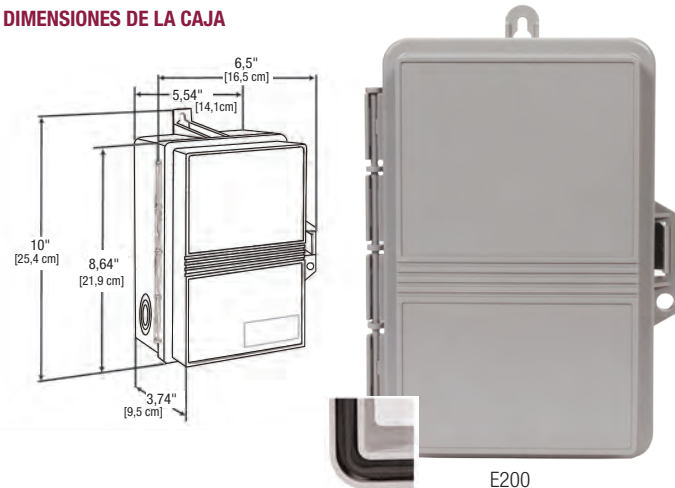





2T308A

Dimensiones de la caja

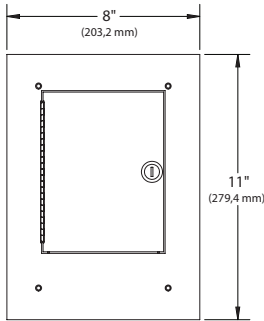

Cajas metálicas con instalación al ras

CALIFICACIÓN TIPO 1

Estas cajas son excelentes para ocultar los controles en la pared para brindar una apariencia de acabado y nivelado. Las cajas están elaboradas con acero para trabajo pesado e incluyen un mecanismo de bloqueo para evitar el acceso no autorizado a los controles.

CARACTERÍSTICAS

- Construcción resistente con puerta de bisagras
- Puerta con cerradura con llave
- Varios orificios de montaje

N.º de modelo	Color	Dimensiones Alt. x An. x P.
<b>Soporte de montaje remachado</b>		
2T2365GA*	Gris	9 1/8" x 6" x 4 1/8" (231,8 mm x 152,4 mm x 104,8 mm)
<b>Ubicaciones de montaje de soporte ajustable</b>		
2T308A**	Gris	9 1/8" x 6" x 4 1/8" 231,8 mm x 152,4 mm x 104,8 mm

\*Disponible para unidades de las series ET1100, ET1700, ET2000, ET8000, EH, ET90115 y ET90215.

\*\*Disponible para unidades de las series T100, T170, T1900, T2000 y C8800.

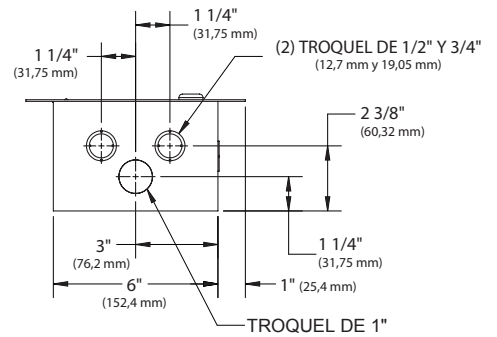
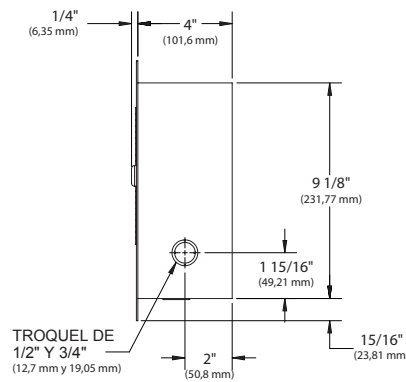

22T338GR

Soporte de montaje para mecanismos de temporizadores estandarizados Intermatic

22T338GR

Este soporte fue diseñado para ser utilizado al instalar los controles en áreas donde no se necesita una caja o donde el control se instalará en otro tipo de caja. El soporte admite una amplia variedad de controles Intermatic

CARACTERÍSTICAS

- Ideal para controles de interruptor temporizador mecánico o electrónico montado sobre panel

N.º de modelo	Descripción	Dimensiones Alt. x An. x P.
22T338GR	Soporte de montaje para mecanismos de temporizadores estandarizados Intermatic	6" x 5" x 2" (152,4 mm x 127 mm x 50,8 mm)

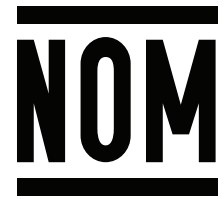

**ELECTRICAL DISTRIBUTION PRODUCT OFFERING FOR MEXICO  
OFERTA DE PRODUCTOS PARA DISTRIBUIDORES MEXICANOS**

Para satisfacer el mercado mexicano, Intermatic ofrece los siguientes productos a distribuidores industriales eléctricos. Los productos cumplen con los requisitos de seguridad y calidad exigidos por el mercado mexicano y están respaldados por certificación NOM. Para información detallada del producto, por favor referirse a la sección y página indicada. Intermatic continúa expandiendo su oferta de productos para el mercado mexicano, por favor contactar a nuestros representantes de ventas para productos no listados.

N.º de modelo	Sin página
<b>Controladores electrónicos básicos</b>	
ET1105CMX	26
ET1125CMX	26
ET1705CMX	26
ET1725CMX	26
ET8015CMX	26
ET8115CMX	26
ET8115CPD82MX	26
ET8215CMX	26
ET8415CRMX	26
<b>Controladores electrónicos avanzados</b>	
ET90115CMX	22
ET90115CRMX	22
ET90215CMX	22
ET90215CRMX	22
<b>Controladores electrónicos para paneles de control</b>	
FM1D20-120UMX	31
FM1D20A-120MX	31
FM1D20A-240MX	31

<b>Temporizadores mecánicos de 24 horas</b>	
T101MX	40
T101PMX	40
T101RMX	40
T102MX	40
T102PMX	40
T103MX	40
T103PMX	40
T104MX	40
T104PMX	40
T104RMX	40
156T1978AMX	40
T171MX	41
T173MX	41
T174MX	41
T1471BRMX	41
T1472BRMX	41
T1905MX	42
T1905EMX	42
T1906MX	42
T1975MX	42
T1976MX	42
<b>Temporizadores mecánicos de 7 días</b>	
T7401BMX	44
T7402BMX	44
T7801BMX	44
T2005MX	45
<b>Temporizadores especializados electromecánicos, multivoltaje</b>	
GM40AVMX	50
<b>Temporizadores mecánicos para paneles de control</b>	
FM1STUZ-120UMX	47
FM1STUZ-240UMX	47
FM1SWUZ-120UMX	47

<b>Temporizadores especializados de ciclo</b>	
CT2000MX	56
<b>Temporizadores especializados para calentador de agua</b>	
EH10MX	59
EH40MX	59

N.º de modelo	Sin página
<b>Temporizador de pared mecánico, 24 horas</b>	
KM2ST-1GMX	67
E1020MX	66
<b>Temporizador de pared electrónico, 7 días</b>	
ST01MX	64
<b>Temporizador de pared con cronometraje mecánico</b>	
FD5MMX	70
FD15MCMX	70
FD30MCMX	70
FD60MCMX	70
FD2HMX	70
FD4HMX	70
FD6HMX	70
FD12HCMX	70
FD430MMX	70
FD460MMX	70
FF5MMX	71
FF5MHMX	71
FF15MCMX	71
FF30MCMX	71
FF60MCMX	71
FF6HMX	71
FF12HCMX	71
FF60MHCMX	71
<b>Temporizador de pared con cronometraje electrónico</b>	
EI200MX	69
EI200WMX	69
EI200LAMX	69
EI210MX	69
EI210WMX	69
EI210LAMX	69
EI220MX	69
EI230MX	69
EI400CMX	68
EI500CMX	65

<b>Temporizador enchufable mecánico, 24 horas</b>	
TN311MX	77
TN111RM40MX	78
<b>Temporizador enchufable electrónico, 7 días</b>	
DT620MX	79
HB880RMX	79

<b>Sensores de ocupación de pared</b>	
IOS-DDR-WHMX	86
IOS-DSR-IVMX	85
IOS-DSR-WHMX	85
IOS-DOV-WHMX	86
IOS-DPBIF-WHMX	87
IOS-DSIF-IVMX	87
IOS-DSIF-WHMX	87
IOS-DSIMF-IVMX	87
IOS-DSIMF-WHMX	87
IOS-DPBIMF-WHMX	87
<b>Sensores de ocupación de techo</b>	
IOS-CMP-UHCMX	84
IOS-CMP-UMX	84
IOS-HB-UMX	84

N.º de modelo	Sin página
<b>Fotoceldas fijas, interruptor térmico</b>	
K4021CMX	96
K4023CMX	96
K4321CMX	96
K4121CMX	95
K4123CMX	95
K4221CMX	95
K4223CMX	95
K4236CMX	95
K4251MX	95
K4141CMX	95
<b>Fotoceldas enchufables, interruptor térmico</b>	
LC4513MX	94
LC4521MX	94
LC4523MX	94
LC4536CMX	94
LC4536LACMX	94
LC2100MX	94
<b>Fotoceldas enchufable, electrónico</b>	
LED4536SCMX	92
EK4536MX	92
ELC4536MX	92
<b>Fotoceldas, accesorio</b>	
K121MX	97
K121-30MX	97
K122MX	97
K171H	97

<b>Supresores de corriente de 50 KA para edificios residenciales y comerciales</b>	
IG1200RC3MX	129
IG1240RC3MX	129
<b>Supresores de corriente de 50 KA instalable a la intemperie</b>	
AG2401C3MX	128
<b>Supresores de corriente para equipos de HVAC</b>	
AG3000MX	136

<b>Cubiertas plásticas para intemperie</b>	
WP3100CMX	148
WP1000CMX	149
WP1020CMX	150
WP1220CMX	151

Visite [Intermatic.com](http://Intermatic.com) para obtener más información.

# Cajas y referencia

## Guía de selección de temporizador

Mecánica/electrónica	Tipo de temporizador	24 horas, 7 días o 365 días	N.º de circuitos	Clasificación A	Clasificación del interruptor	Total de eventos de encendido/apagado
Electromecánico	Voltaje automático o multivoltaje	24 horas o 7 días	1	40	SPDT, DPDT	96 eventos para 24 horas/ 48 eventos por semana con disparadores cautivos
Mecánico	Montaje sobre panel	24 horas o 7 días	1	21	SPDT	96 eventos para 24 horas/ 48 eventos por semana con disparadores cautivos
Mecánico	Montaje empotrado, en superficie o en riel DIN	24 horas o 7 días	1	21	SPDT	96 eventos para 24 horas/ 48 eventos por semana con disparadores cautivos
Mecánico	Propósito general	24 horas	1	40	SPST, SPDT, DPDT	12
Mecánico	24 horas con patrón	24 horas	1	40	SPST, SPDT, DPDT, 4PST	10
Mecánico	24 horas con patrón	24 horas	1	20	SPDT	96
Mecánico	Temporizador de ciclo porcentual	1, 3, 5, 10, 30 minutos; 1, 4 horas (CT1000 no tiene un incremento de 4 horas)	1	20	SPST (unipolar de una dirección)	3 % a 97 % duración del ciclo
Mecánico	Irrigación/aspersión	24 horas con selección de omisión de un día	1	15-25	SPDT	60
Mecánico	Compacto de 7 días	7 días	1	20	SPDT	84
Mecánico	Marcación de 7 días con/sin traspaso	7 días	1	40	4PST	Diferentes programas de encendido/apagado cada día de la semana
Mecánico	Calefactor de agua	24 horas	1	40	DPST	T104-20 (2 encendido/apagado por día) WH (1 encendido/apagado por día)
Electromecánico	Temporizador de descongelación	24 horas	1	40	SPDT, SPST	Período de 1 a 24/24 horas
Mecánico	Empotrado con resorte	Estilo decorador y comercial	1	15	Varía	Varios incrementos con/sin "MANTENIMIENTO"
Mecánico	Mecánica empotrada	24 horas	1	20	SPST (unipolar de una dirección)	36 (72 disparadores cautivos en incrementos de 20 minutos)
Electrónico	Voltaje automático 120-277 V CA	24 horas o 7 días	1	40	SPDT, DPDT	96
Electrónico	Montaje sobre panel	24 horas y/o 7 días	1 y 2	16	SPDT	Varios
Electrónico	Montaje empotrado, en superficie o en riel DIN	24 horas y/o 7 días	1 y 2	16	SPDT	Varios
Electrónico	24 horas, multivoltaje	24 horas	1 y 2	30	SPST, DPST	28
Electrónico	24 horas con vacaciones, multivoltaje	24 horas con excepciones	1, 2 y 4	30		96+
Electrónico	7 días, multivoltaje	7 días con excepciones	1 y 2	30	SPST, SPDT, DPST	28
Electrónico	7 días con vacaciones, multivoltaje	7 días con excepciones	1, 2 y 4	30		96+
Electrónico	Astronómico de 7 días, multivoltaje	Astronómico de 7 días	1 y 2	30	SPST, SPDT, DPST	28
Electrónico	Astronómico de 7 días con vacaciones, multivoltaje	Astronómico de 7 días con excepciones	1, 2 y 4	30		96+
Electrónico	365 días Control avanzado	365 días	1, 2, 4, 8 y 16	30	SPST, SPDT, DPST, DPDT	2000+
Electrónico	Calefactor de agua	7 días con excepciones	1	30	SPST, DPST	42
Electrónico	Empotrado	Temporizadores de cuenta regresiva en varios incrementos	1	15	SPST (unipolar de una dirección)	N/A
Electrónico	Empotrado	Temporizador de cuenta regresiva programable de 24 horas	1	20	Unipolar/3 vías	1
Electrónico	Empotrado	Programable 7 días	1	15	Unipolar	7
Electrónico	Empotrado	Programable de 7 días con Astro	1	15/20	Unipolar/3 vías	40/Semana

Tiempo mínimo de encendido/apagado	Entrada de temperatura	Omitir un día	Traspaso	Astro	Horario de verano	Producción en serie	Página(s)
15 minutos para 24 horas/48 eventos por semana con disparadores cautivos	No	Sí	Opcional	No	No	GM40AV	50
15 minutos para 24 horas/48 eventos por semana con disparadores cautivos	No	No	Opcional	No	No	SERIE FM1	47
15 minutos para 24 horas/48 eventos por semana con disparadores cautivos	No	No	Opcional	No	No	SERIE MIL72	48-49
1 hora		No	No	No	No	T100	40
1 hora		Sí	Opcional	No	No	T170	41
15 minutos		Sí	Opcional	No	No	T1900	42
1 segundo		No	No	No	No	CT2000	56
12 minutos		Sí	No	No	No	Series R8800/T8800	57
2 horas		No	No	No	No	T2000	45
3,5 horas		No	Opcional	No	No	Serie T7000	44
1 hora		No	Sí	No	No	T104-20/WH40	59
Tiempo mínimo de encendido/apagado de 15 minutos; Tiempo máximo de apagado 23 horas 45 minutos	Sí	No	Opcional	No	No	DTAV40	108
Varía		N/A	N/A	N/A	N/A	Serie FD y serie FF	70-71
20 minutos		N/A	N/A	N/A	N/A	Serie KM2	67
1 minutos		Sí	Sí	No	No	GM40AVE-RD89	34
1 minutos	No	Sí	Sí	No	Sí	FMD - SERIE	30-33
1 minutos	No	Sí	Sí	No	Sí	FMD - SERIE A y E	30-33
1 minutos		Sí	Sí	No	Sí	ET1100	26
1 minutos		Sí	Sí	No	Sí	ET2100	24
1 minutos		Sí	Sí	No	Sí	ET1700	26
1 minutos		Sí	Sí	No	Sí	ET2700	24
1 minutos		Sí	Sí	Sí	Sí	ET8000	26
1 minutos		Sí	Sí	Sí	Sí	ET2800	24
1 segundo		Sí	Sí	Sí	Sí	ET90000	22
1 minutos		Sí	Sí	No	No	Serie EH	59
Varía		N/A	N/A	N/A	N/A	EI200	69
1 segundo		N/A	N/A	No	No	EI400	68
1 minutos		N/A	N/A	No	No	EI500	65
1 minutos		N/A	N/A	Sí	Sí	ST01/EI600	64





Intermatic Incorporated  
Casa matriz  
1950 Innovation Way, Suite 300  
LIBERTYVILLE, IL 60048  
www.intermatic.com  
+1 815 675 7000

Intermatic de México S. de R.L. de C.V.  
Centro de fabricación, Juárez  
AV. Don Manuel Talamás n.º 405  
Parque Industrial Independencia I.  
Juárez, CP 32575  
México

Intermatic Incorporated  
Almacén/distribución El Paso  
12429 Rojas Drive  
El Paso, TX 79928

Intermatic Far East LLC  
Oficina de ventas en Asia  
Intermatic Far East  
Enterprise Square 1002 Torre 3  
9 Sheung Yuet RD  
Kowloon, Hong Kong  
+852 2340 3209

Intermatic Canada ULC  
Oficina de ventas en Canadá  
1200 Cardiff Boulevard Mississauga,  
Ontario L5S 1P6  
Canadá  
+1 905 696 7621

Austria/Alemania/Suiza/  
Europa del Este/Países Nórdicos  
Intermatic GmbH Bad Nauheimer  
Strasse 4, 64289 Darmstadt  
Alemania  
+49 1522 4139970

África/Asia/Europa del Sur y  
Occidental/Oriente Medio/  
Reino Unido  
Intermatic Reino Unido Limited  
Reino Unido  
+44 7845 669135

Controles de iluminación | Protección contra sobretensiones | Cubiertas resistentes a la intemperie |  
Soluciones para piscinas y spas | Temporizadores | Soluciones de HVAC/R | Fotocontroles

